

SOMMAIRE

A - MOTEUR	A
bas moteur T1	1 - 16
haut moteur T1	17 - 21
admission & carburation T1	22 - 29
circuit essence moteur T1	29 - 30
allumage T1	31 - 33
moteur neuf & moteur REMTEC	34
pied moulé	35 - 36
bas moteur T4	37 - 42
admission & carburation T4	43 - 45
allumage T4	46 - 47
huile générale	48
B - ECHAPPEMENT T1 & T4	B
C - BOITE DE VITESSE & EMBRAYAGE	C
D - TRAIN AVANT & ARRIERE	D
train avant pivots / rotules	1 - 4
train avant Mac Pherson	5 - 6
train arrière	7 - 8
roulement avant & arrière	8 - 9
suspension	10 - 12
E - FREINAGE	E
F - CABLES	F
G - CIRCUIT ESSENCE RESERVOIR	G
H - CARROSSERIE	H
pare-choc	1 - 4
capot, aile, jupe, porte	5 - 8
carrosserie 1302 / 1303	9 - 10
carrosserie 1200 / 1300	11 - 13
marchepied & sabot d'aile	13 - 14
I - JOINTS CARROSSERIE	I
joints de châssis	1 - 2
joints de carrosserie	3 - 4
joint & mécanisme de porte	5 - 6
joint de vitre	7 - 8
découvrable & toit ouvrant	9 - 10
vitrage	10 - 12
J - ACCESSOIRES EXTERIEUR	J
essuie-glace	1 - 2
poignée & serrure	3 - 4
baguette, grille de capot & antenne	5 - 6
rétroviseur, sigle & accessoires extérieurs	7 - 8
galerie, attelage & tow-bar	9 - 10
K - JANTES & ACCESSOIRES	K
L - ECLAIRAGE & ELECTRICITE	L
M - INTERIEUR	M
moquette & ciel de toit	1 - 3
accessoires intérieurs	3 - 7
volant	7 - 8
sellerie & accessoires	9 - 10
ceinture, baquet & accessoires	11 - 12
levier de vitesse, pédalier & frein à main	13 - 15
habillage de porte	15 - 16
instrumentation	17 - 20
N - CABRIOLET	N
capote & éléments	1 - 4
joints	5 - 7
vitrage, galerie & balai d'essuie-glace	8
habillage intérieur	9 - 10
O - BUGGY	O
P - OUTILLAGE & CONSOMMABLE	P
Q - BOUTIQUE	Q

CARTER

BLOC MAGNESIUM

51 130 carter bloc moteur origine en magnésium

BLOC ALUMINIUM STANDARD

51 133 carter bloc moteur alu pour 85,5mm

51 136 carter bloc moteur alu pour 90,5/92mm

BLOC ALUMINIUM

- goujons de culasse 8mm
- pour course jusque 86mm
- 3ième cylindre renforcé
- 6 shuffle pins sur le palier central
- perçage full-flow effectué

A 51 134 carter bloc moteur alu CBPERF pour 90,5/92mm

A 51 135 carter bloc moteur alu CBPERF pour 94mm

VISSERIE DE CARTER

B 41 145 écrou de plaque couvre pompe à huile comme origine

C 25 438 goujon de pompe à huile 6 x 31mm

D 41 140 couvercle de pompe à huile 8mm

E 41 226 goujon de plaque de vidange

F 41 225 écrou borgne de plaque de vidange

G 41 230 boulon de vidange

G 58 210 boulon de vidange magnétique

H 41 930 vis de réglage de pression d'huile

I 41 933 set de 2 vis de canaux de pression d'huile style origine

J 41 960 kit d'adaptation de jauge à huile pour l'installation de moteur T3 sur T1/T2

K 51 154 plaque de fermeture remplissage huile sur carter

L 51 143 boulon fixation moteur côté démarreur

M 51 144 boulon fixation moteur côté fourchette embrayage

N 51 145 goujon fixation moteur inférieur

O 51 146 kit visserie assemblage moteur

(comprend les boulons de demi carter, les écrous de culasses en 10mm et rondelles, les vis de tolérerie)

P 51 147 «plug kit» bouche trou de canalisation d'huile carter (comprend 7 vis de 10mm de diam, 2 vis de 12,5mm de diam et 3 vis de 16mm de diam)

Q 51 148 «case kit»

FILET DE REPARATION

R 51 152 filet de réparation goujon de carter 12mm extérieur x 10mm intérieur

R 51 155 filet de réparation goujon de carter 14mm extérieur x 8mm intérieur

R 51 156 filet de réparation goujon de carter 12mm extérieur x 8mm intérieur

R 51 157 filet de réparation goujon de carter 1/2" extérieur x 10mm intérieur

PASTILLE D'ARBRE A CAMES

S 51 138 pastille d'arbre à cames alu avec joint torique

T 51 139 pastille d'arbre à cames métallique

U 51 140 pastille d'arbre à cames silicone



cyl 3 renforcé



6 shuffle pins

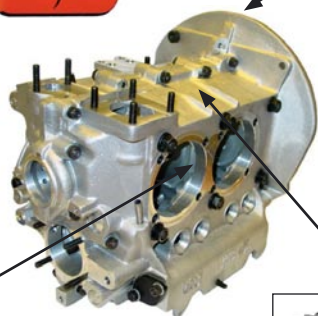

A



dôme renforcé

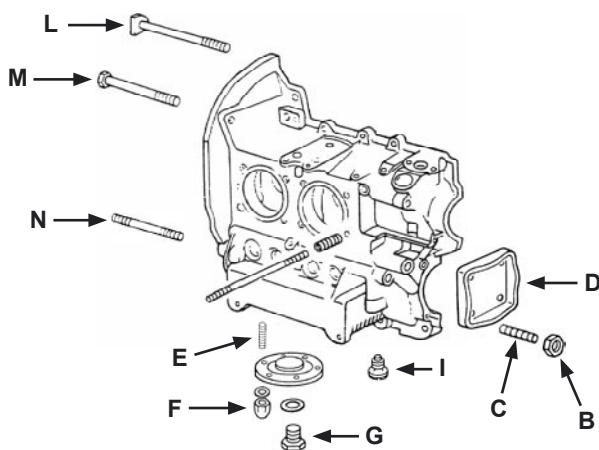

H



J



K



O



P



Q



R



S



T



U

VISSERIE DE CULASSE

ECROU

- A 51 480 écrou de culasse diam 8mm
- B 51 483 set de 16 écrous et rondelles de culasses diam 8mm
- A 51 484 set de 16 écrous de culasses diam 10mm

GOUJON DE CYLINDRE EN 8MM

- C 51 150 set de 16 goujons de culasses en 8mm pour double adm (avec écrous et rondelles) qualité brésilienne
- C 51 481 set de 16 goujons de culasses en 8mm pour double adm (avec écrous et rondelles) qualité origine
- C 51 482 set de 16 goujons de culasses en 8mm pour simple adm sauf 1200 (avec écrous et rondelles) qualité origine
- C 51 485 set de 16 goujons de culasses en 8mm pour double adm en chromoly CBperf (+ longs pour bielles longues, avec écrous et rondelles, à couper pour moteur d'origine)
- C 51 486 set de 16 goujons de culasses 8mm en chromoly pour double adm (avec écrous et rondelles) longueur origine

GOUJON DE CYLINDRE EN 10MM

- C 51 487 set de 16 goujons de culasses 10mm en chromoly pour double adm (avec écrous et rondelles) longueur origine

GOUJON DE CULASSE

- D 25 437 goujon d'échappement ou d'admission de culasse 8x38mm
- E 25 436 set de 8 écrous 11 x 8 mm (pr pose échappement ou carbus)
- F 25 435 écrou d'échappement cuivre 13 x 8 mm
- G 25 434 écrou 10 x 8 mm (pr pose échappement ou carbus)
- H 52 290 goujon de rampe de culbuteur

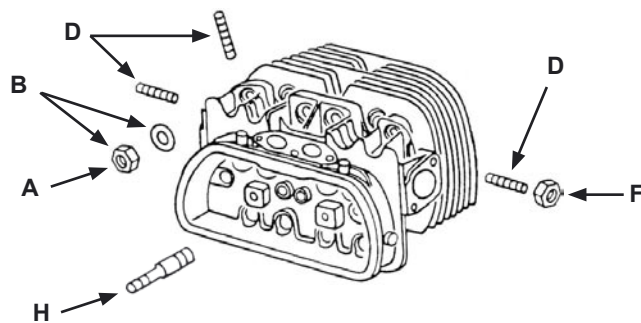

VILEBREQUIN

VILEBREQUIN ORIGINE

- 51 690 vilebrequin reconditionné 1200cc course 64mm (prévoir les coussinets de vilebrequin et de bielles en côte réparation)
- I 51 700 vilebrequin **neuf** course 69mm (en côte standard)

VILEBREQUIN A CONTRE-POIDS

FORGE

Vilebrequins percés en 8 pions et forgés d'une pièce en chromoly E4140 (en côte standard)

- 56 400 vilebrequin à contre-poids 69mm forgé
- 56 415 vilebrequin à contre-poids 74mm forgé
- 56 416 vilebrequin à contre-poids 76mm forgé
- 56 417 vilebrequin à contre-poids 78mm forgé
- 56 418 vilebrequin à contre-poids 82mm forgé

FORGE CBPERF

- vilo forgé d'une pièce en côte standard
- nitruré et paliers polis (sauf 56411)
- canaux d'huile reperçés et agrandis
- 8 pions de volant moteur extra-long diam 8mm x 19mm

- J 56 411 vilebrequin à contre-poids forgé en chromoly E4140 69mm **CBPERF** (remarque : non nitruré)
- J 56 412 vilebrequin à contre-poids forgé en chromoly E4340 78mm **CBPERF**
- J 56 413 vilebrequin à contre-poids forgé en chromoly E4340 82mm **CBPERF**

SOUDE DPR

Prévoir les coussinets de vilebrequin et de bielles en côte réparation ; tous ces vilebrequins sont en palier VW et percés en 8 pions.

- K 56 405 vilebrequin à contre-poids 69mm soudé
- K 56 401 vilebrequin à contre-poids 74mm soudé
- K 56 403 vilebrequin à contre-poids 76mm soudé
- K 56 402 vilebrequin à contre-poids 78mm soudé
- J 56 410 vilebrequin à contre-poids 82mm soudé



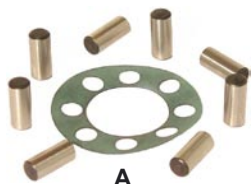

A



volant moteur
page A-12

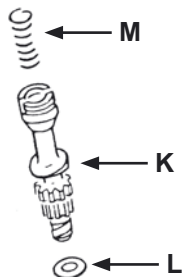

M

K

L



B



N



H

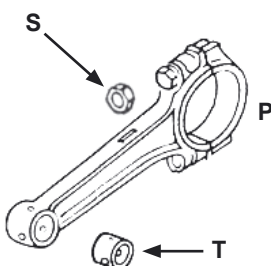

S

P

T



R



Q

PION DE VOLANT MOTEUR

- 51 790 pion de volant moteur 8/60- comme origine (10mm)
- A 51 793 pions (8) de volant moteur longueur 17.50mm
- 51 794 pions (8) de volant moteur diam. 11/32" longueur 17.50mm

SPI DE VILEBREQUIN

- 51 750 joint spi vilebrequin 8/60-
- 51 755 joint spi vilebrequin silicone 8/60-
- B 51 757 joint spi vilebrequin silicone double lèvre 8/60-
- C 51 800 joint torique pour volant moteur 8/65-

DISTRIBUTION



C

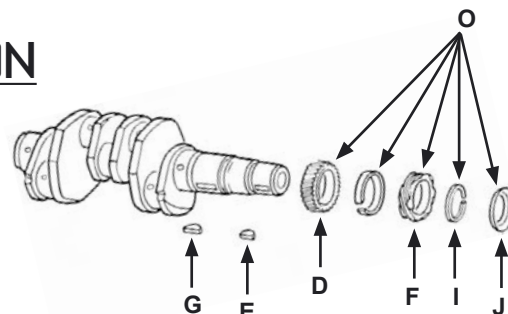

- D 51 710 pignon de vilebrequin 8/60-
- E 51 715 petite clavette pour pignon de vilebrequin 8/60-
- F 51 720 pignon de distribution origine 8/60-
- G 51 725 grande clavette pour pignon de distribution 8/60-
- H 51 730 spacer
- I 51 731 clip de retenue de pignons de vilebrequin
- J 51 732 rondelle pare-huile sur vilebrequin
- K 51 735 arbre de distribution 1200-1300-1500-1600
- L 51 736 rondelle d'arbre d'allumeur ttes années (2 requis par moteur)
- M 51 737 ressort de pignon de distribution
- N 52 345 kit pignonnerie taille droite réglable **BUGPACK**
- N 52 350 kit pignonnerie taille droite réglable **CB PERF**
- N 52 355 kit pignonnerie taille droite réglable **WEB CAM** "MAGNUM"
- O 56 460 kit distribution (arbre distrib + pignons + entretoises + clavettes)

BIELLES

ORIGINE (sans échange)

- P 51 702 set de 4 bielles reconditionnées 1200cc
- P 51 706 set de 4 bielles recon. et mises au poids 13/1600cc
- P 51 707 set de 4 bielles 13/1600cc **NEUVES**

PERFORMANCE H BEAM

- Q 51 703 set de 4 bielles H BEAM 5,400" palier T1
- Q 51 704 set de 4 bielles H BEAM 5,500" palier T1
- Q 51 713 set de 4 bielles H BEAM 5,400" palier T1 **CB PERF**
- Q 51 714 set de 4 bielles H BEAM 5,500" palier T1 **CB PERF**

PERFORMANCE I BEAM

- P 51 711 set de 4 bielles I BEAM 5,394" palier T1
- P 51 712 set de 4 bielles I BEAM 5,500" palier T1

VIS ARP 2000

- R 51 716 vis de bielle ARP 2000 (il en faut 8 par moteur)
- 51 717 moly lube arp pour montage des vis réf 51716 (1 qté = 1 moteur)

ECROU DE BIELLE

- S 51 718 écrou de tête de bielle

BAGUE DE BIELLE

- T 51 910 set de 4 bagues de bielles moteur 1200 (axe 20mm)
- T 51 920 set de 4 bagues de bielles moteur 13-1600 (axe 22mm)

ARBRE A CAMES

ORIGINE

- 52 100 arbre à cames 1/65-7/71 avec poulie 3 rivets
A 52 110 arbre à cames 8/71- avec poulie 4 rivets

PERFORMANCE

ENGLE

- B** 52 300 arbre à cames Engle 100 (276°)
B 52 310 arbre à cames Engle 110 (284°)
B 52 320 arbre à cames Engle 120 (294°)
B 52 330 arbre à cames Engle 125 (301°)
B 52 340 arbre à cames Engle 130 (308°)
B 56 302 arbre à cames Engle FK8 (298°)
B 56 303 arbre à cames Engle FK10 (310°)
B 56 304 arbre à cames Engle FK87 (320°)
B 56 301 arbre à cames Engle FK89 (328°)

WEBCAM (vendu avec boulons de poulie)

- C** 56 305 arbre à cames Webcam «86» levée 0,358 durée 270°
C 56 306 arbre à cames Webcam «86a» levée 0,502 durée 290°
C 56 307 arbre à cames Webcam «86b» levée 0,575 durée 300°
C 56 308 arbre à cames Webcam «86c» levée 0,585 durée 310°
C 56 309 arbre à cames Webcam «119» levée 0,422 durée 276°
C 56 310 arbre à cames Webcam «163» levée 0,422 durée 284°
C 56 311 arbre à cames Webcam «218/119» levée 0,455/0,422 durée 280/276°
C 56 314 arbre à cames Webcam «218» levée 0,460 durée 280°
C 56 312 arbre à cames Webcam «251» levée 0,630 durée 324°
C 56 313 arbre à cames Webcam «277» levée 0,660 durée 320°

MONTAGE D'ARBRE A CAMES

- D** 52 360 poulie alu pour arbre à cames Engle et Webcam
 52 363 poulie alu pour arbre à cames Engle et Webcam *qualité US*
 (vendu avec ses 3 boulons)
E 52 370 set de 3 boulons pour poulie alu réf 52360

PASTILLE D'ARBRE A CAMES

- F** 51 138 pastille d'arbre à cames alu avec joint torique
G 51 139 pastille d'arbre à cames métallique
H 51 140 pastille d'arbre à cames silicone

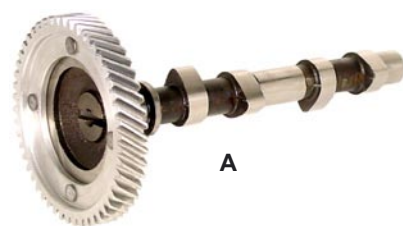
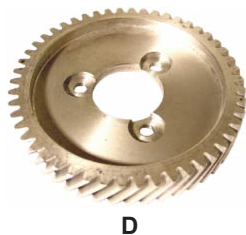

POUSSOIR

- 52 160 poussoir 8/60- (qualité allemande)
 52 170 set de 8 poussoirs allégés et mis au poids **BUGPACK**
 52 410 set de 8 poussoirs renforcés **EMPI**
 52 413 set de 8 poussoirs renforcés **SCAT**
I 52 415 set de 8 poussoirs allégés et percés **SCAT**
 52 420 set de 8 poussoirs renforcés **WEBCAM**



TUBE ENVELOPPE

ORIGINE

- A 52 220 tube enveloppe 1200
- A 52 200 tube enveloppe 13/15/1600
- A 52 204 set de 8 tubes enveloppes 13/15/1600 zingués
- A 52 206 set de 8 tubes enveloppes 13/15/1600 en INOX

PERFORMANCE

- B 52 190 tube enveloppe aluminium ajustable à vis
- C 52 440 set de 8 tubes enveloppes anti-déjaugage
- D 56 360 set de 8 tubes enveloppes pour culbuteurs décalés
- E 52 205 set de 8 tubes enveloppes réglables **SCAT**
(modèle avec 2 joints toriques par tube enveloppe)
- F 52 207 set de 8 tubes enveloppes alu réglables **CSP**
(modèle avec 2 joints toriques par tube enveloppe)

POUR WBX / CT

- F 52 208 tube enveloppe alu réglable **CSP** pour moteur WBX et CT
(modèle avec 2 joints toriques par tube enveloppe)
- G W109330 tube enveloppe en INOX pour moteur WBX et CT

JOINT DE TUBE ENVELOPPE

- 52 270 joint de tube enveloppe
- 52 273 joint de tube enveloppe (qualité allemande)
- 52 275 set de 16 joints de tube enveloppe en silicone
- 52 195 set de 8 joints toriques pour tube enveloppe alu réf 52190
- W109340 joint de tube enveloppe diamètre 33mm

TIGE DE CULBUTEUR

- H 52 150 tige de culbuteur 13/15/1600
- H 52 430 set de 8 tiges en taille d'origine renforcées en chromoly
- H 52 432 set de 8 tiges renforcées à couper chromoly
avec appuis de culbuteur arrondis pour culbuteurs décalés
- H 52 433 set de 8 tiges renforcées à couper chromoly **MANTON**
avec appuis de culbuteur arrondis pour culbuteurs décalés

COUSSINETS

ERGOT DE COUSSINETS

- 53 390 ergot pour coussinet de vilebrequin

COUSSINETS DE BIELLES

ORIGINE

- I 53 200 coussinets de bielles palier VW côte standard
- I 53 210 coussinets de bielles palier VW côte rectif 0,25mm
- I 53 220 coussinets de bielles palier VW côte rectif 0,50mm
- I 53 230 coussinets de bielles palier VW côte rectif 0,75mm
- I 53 240 coussinets de bielles palier VW côte rectif 1.00mm

CLEVITE

- J 53 250 coussinets de bielles palier VW côte standard
- J 53 251 coussinets de bielles palier VW côte rectif 0,25mm
- J 53 252 coussinets de bielles palier VW côte rectif 0,50mm
- J 53 253 coussinets de bielles palier CHEVY côte standard
- J 53 254 coussinets de bielles palier CHEVY côte rectif 0,25mm
- J 53 255 coussinets de bielles palier CHEVY côte rectif 0,50mm

COUSSINETS D'ARBRE A CAMES

- K 53 400 coussinets d'arbre à cames standard
- K 53 405 coussinets d'arbre à cames à DOUBLE EPAULEMENT

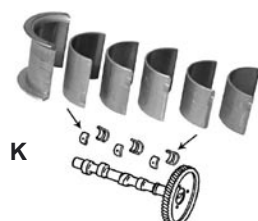
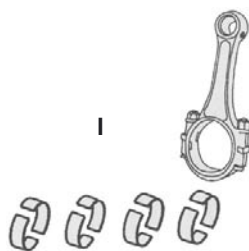
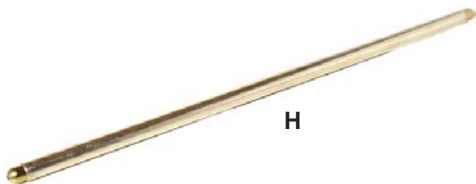
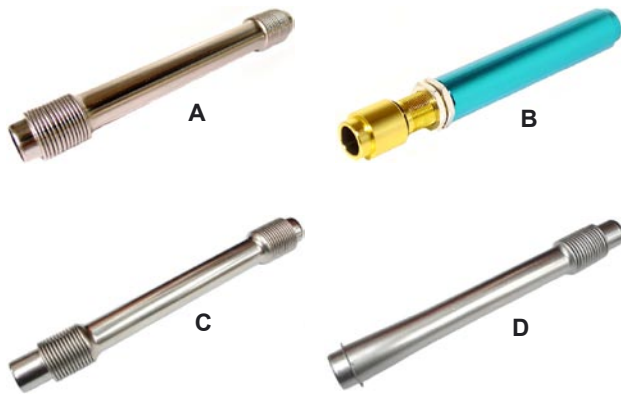

COUSSINETS DE VILEBREQUIN

Référence	Type	Carter	Vilebrequin	Butée
				
53 00 00	type 1	std	std	22 (std)
53 00 25	type 1	std	0.25	22 (std)
53 00 50	type 1	std	0.50	22 (std)
53 00 75	type 1	std	0.75	22 (std)
53 00 10	type 1	std	1.00	22 (std)
53 50 00	type 1	0.50	std	22 (std)
53 50 25	type 1	0.50	0.25	22 (std)
53 50 50	type 1	0.50	0.50	22 (std)
53 50 75	type 1	0.50	0.75	22 (std)
53 50 10	type 1	0.50	1.00	22 (std)
53 10 00	type 1	1.00	std	22 (std)
53 10 25	type 1	1.00	0.25	22 (std)
53 10 50	type 1	1.00	0.50	22 (std)
53 15 00	type 1	1.50	std	22 (std)
53 15 25	type 1	1.50	0.25	22 (std)
53 15 50	type 1	1.50	0.50	22 (std)
53 15 75	type 1	1.50	0.75	22 (std)
53 20 25	type 1	2.00	0.25	22 (std)
53 20 50	type 1	2.00	0.50	22 (std)
53 50 00 B	type 1	0.50	std	21
53 50 25 B	type 1	0.50	0.25	21
53 50 50 B	type 1	0.50	0.50	21
53 50 75 B	type 1	0.50	0.75	21
53 50 10 B	type 1	0.50	1.00	21
53 10 00 B	type 1	1.00	std	21
53 10 25 B	type 1	1.00	0.25	21
53 10 50 B	type 1	1.00	0.50	21
53 10 75 B	type 1	1.00	0.75	21

53 390 ergot pour coussinet de vilebrequin

POCHETTE DE JOINTS MOTEUR

- 51 210 pochette de joints moteur 1200
- 51 213 pochette de joints moteur 1200 (qualité allemande)
- 51 220 pochette de joints moteur 1300-1500-1600
- 51 223 pochette de joints moteur 1300-1500-1600 (allemand)
- A** 51 170 joint de cache-culbuteurs (qualité allemande)
- B** 51 173 set de 2 joints de cache-culbuteurs en silicone
- C** 51 185 plaque sous pied de dynamo ou alternateur

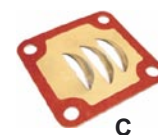
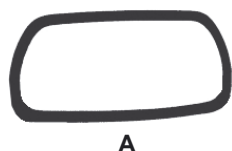
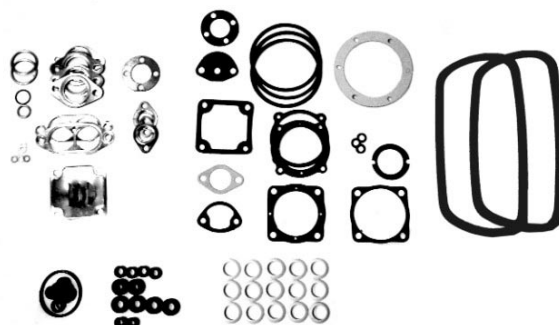

CREPINE

- A 41 180 tuyau de crépine dans le bloc
- B 41 195 crépine d'huile moteur 1200-1500 8/60-7/67
- B 41 200 crépine d'huile 8/67-
- C 41 240 set de 2 joints de plaque de vidange
- C 41 243 set de 2 joints de plaque de vidange en silicone
- D 41 220 plaque de vidange (vendu avec boulon de vidange)
- D 58 220 plaque de vidange chromée (vendu sans boulon de vidange)
- E 41 225 écrou borgne de plaque de vidange
- F 41 230 boulon de vidange
- F 58 210 boulon de vidange magnétique
- G 41 226 goujon de crépine
- H 41 205 kit crépine nettoyable
- I 41 206 kit anti-déjaugage
- J 41 207 kit anti-déjaugage "Mini Sump" avec filtre
- K 41 208 filtre de remplacement pour kit "Mini Sump" réf 41207

KIT CYLINDREE

CYLINDRE UNITAIRE

- 52 623 chemise + piston 1300 Mahle
- 52 600 chemise + piston 1600 Mahle
- 52 673 chemise + piston 1776 Mahle
- 52 683 chemise + piston 1835 Mahle
- 52 693 chemise + piston 1915 Mahle

CHEMISES SEULES

- 52 684 set de 4 chemises 92mm épaisses (alésage 94mm)
- 52 694 set de 4 chemises 94mm longues

KIT COMPLET

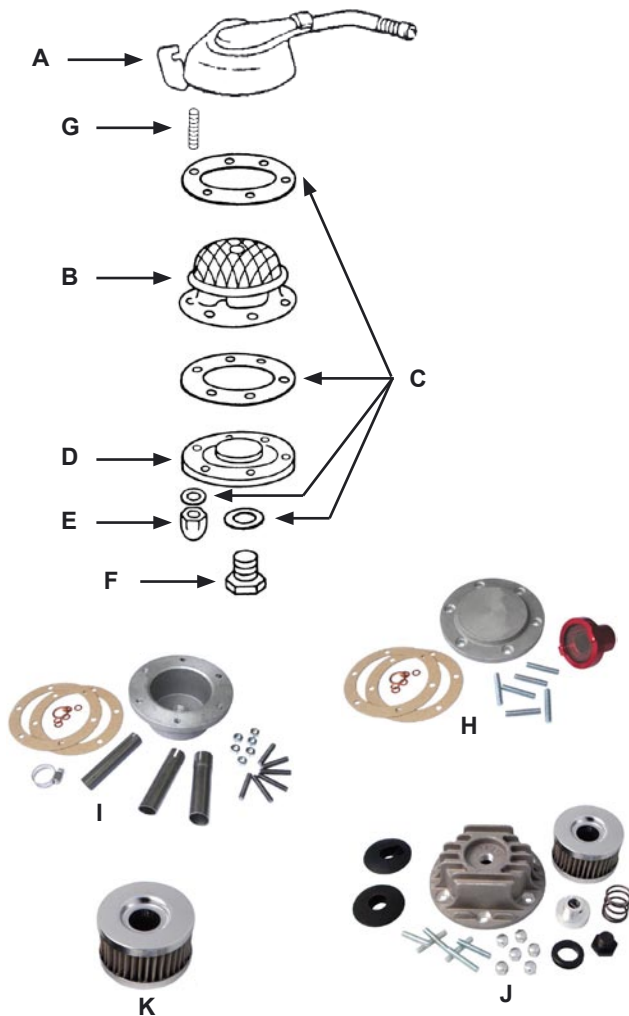

	MAHLE	AA PRODUCTS	KOLBEN SCHMIDT
kit cylindrée 30cv		52 624	
kit cylindrée 1200 (77x64mm) pour bloc alésage 87mm -7/70		52 636	52 625
kit cylindrée 1200 (77x64mm) pour bloc alésage 90mm 8/70-		52 634	52 630
kit cylindrée 1300 (77x69mm)	52 620		
kit cylindrée 1400 sur 1200cc (83x64mm) pour bloc alésage 87mm -7/70	52 615	52 617	
kit cylindrée 1500 (83x69mm)	52 635	52 635	
kit cylindrée 1600 (85,5x69mm)	52 640	52 643	52 644
kit cylindrée 1600 Plus (kit 1600 + tubes enveloppes + joints moteur)	52 645		
kit cylindrée 1641 (87x69mm)		52 650	
kit cylindrée 1677 (88x69mm) (sans usinage)	52 660	52 666	
kit cylindrée 1677 (88x69mm) (usinage de culasse en 98 mm et bloc en 96mm)		52 667	
kit cylindrée 1776 (90,5x69mm)	52 670	52 676	
kit cylindrée 1835 (92x69mm)	52 680	52 686	
kit cylindrée 1835 (92x69mm) chemises épaisses (alésage 94mm)		52 688	
kit cylindrée 1915 (94x69mm)	52 690	52 696	
kit cylindrée 2100 (90,5x82mm)	52 675	52 677	
kit cylindrée 2180 (92x82mm)	52 685	52 687	
kit cylindrée 2180 (92x82mm) chemises épaisses (alésage 94mm)		52 689	
kit cylindrée 2276 (94x82mm)	52 695	52 697	
kit cylindrée 2276 "RACING" (94x82mm) (pistons forgés top qualité, usage intensif et course, pas de limite de puissance)		52 698	
kit cylindrée 2276 "RACING" (94x82mm) chemises longues (pistons forgés top qualité, usage intensif et course, pas de limite de puissance)		52 699	

ARRET D'AXE

TEFLON

- A 52 750 set de 8 arrêts d'axes de piston en téflon diam 85,5/87mm
- A 52 751 set de 8 arrêts d'axes de piston en téflon diam 90,5mm
- A 52 752 set de 8 arrêts d'axes de piston en téflon diam 92mm
- A 52 753 set de 8 arrêts d'axes de piston en téflon diam 94mm

METALLIQUE

- B 52 754 set de 8 clips d'axes de pistons 22mm renforcés style T4

AXES

- 52 604 axe de piston diamètre 22mm
- C 52 605 set de 4 axes de pistons diamètre 22mm allégés et renforcés (92,8 gr pour les 4)



A



B



C

SEGMENTS

ORIGINE

Référence	Diamètre piston	Segment 1	Segment 2	Segment 3
53 100	77	2	2	4
53 110	77	2.5	2.5	4
53 113	77.5	2.5	2.5	4
53 114	77.5	2	2	4
53 115	78	2.5	2.5	4
53 116	78	2	2	4
53 117	83	1.5	1.5	4
53 120	85.5 (1600cc)	2	2	5
53 121	85.5	1.75	2	5
53 123	86	2	2	5
53 124	86.5	2	2	5
53 125	87	1.5	1.5	5
53 130	83 (1500cc)	2	2	4
53 133	83	2.5	2.5	4
53 140	87 (1641cc)	2	2	5
53 150	88 (1678cc)	1.5	1.5	5
53 153	88	2	2	5
53 158	90	2	2	4
53 160	90.5	1.5	2	4
53 165	90.5	2	2	4.8
53 167	92	2	2	4
53 170	92	1.5	2	4
53 180	94	2	2	4
53 185	94	1.5	2	4

TOTAL SEAL

- 56 672 segments (4) total seal 85,5mm (second segment)
- 56 673 segments (4) total seal 90,5mm (second segment)
- 56 674 segments (4) total seal 92mm (second segment)
- 56 675 segments (4) total seal 94mm (second segment)



SCHIMS

HAUT DE CYLINDRE

- A 52 740 épaisseurs (4) en acier diam 85,5mm - ép 0,04" (1,016mm)
- A 52 741 épaisseurs (4) en cuivre diam 90,5mm - ép 0,04" (1,016mm)
- A 52 742 épaisseurs (4) en cuivre diam 90,5mm - ép 0,05" (1,270mm)
- A 52 743 épaisseurs (4) en cuivre diam 90,5mm - ép 0,06" (1,524mm)
- A 52 744 épaisseurs (4) en cuivre diam 92mm - ép 0,04" (1,016mm)
- A 52 745 épaisseurs (4) en cuivre diam 92mm - ép 0,05" (1,270mm)
- A 52 746 épaisseurs (4) en cuivre diam 92mm - ép 0,06" (1,524mm)
- A 52 747 épaisseurs (4) en cuivre diam 94mm - ép 0,04" (1,016mm)
- A 52 748 épaisseurs (4) en cuivre diam 94mm - ép 0,05" (1,270mm)
- A 52 749 épaisseurs (4) en cuivre diam 94mm - ép 0,06" (1,524mm)

BAS DE CYLINDRE

- B 52 710 épaisseurs (4) pour diam 85,5mm - ép 0,01" (0,254mm)
- B 52 712 épaisseurs (4) pour diam 85,5mm - ép 0,03" (0,762mm)
- B 52 714 épaisseurs (4) pour diam 85,5mm - ép 0,06" (1,524mm)
- B 52 715 épaisseurs (4) pour diam 85,5mm - ép 0,09" (2,286mm)
- B 52 720 épaisseurs (4) pour diam 90,5/92mm - ép 0,01" (0,254mm)
- B 52 722 épaisseurs (4) pour diam 90,5/92mm - ép 0,03" (0,762mm)
- B 52 724 épaisseurs (4) pour diam 90,5/92mm - ép 0,06" (1,524mm)
- B 52 725 épaisseurs (4) pour diam 90,5/92mm - ép 0,09" (2,286mm)
- B 52 730 épaisseurs (4) pour diam 94mm - ép 0,01" (0,254mm)
- B 52 732 épaisseurs (4) pour diam 94mm - ép 0,03" (0,762mm)
- B 52 734 épaisseurs (4) pour diam 94mm - ép 0,06" (1,524mm)
- B 52 735 épaisseurs (4) pour diam 94mm - ép 0,09" (2,286mm)

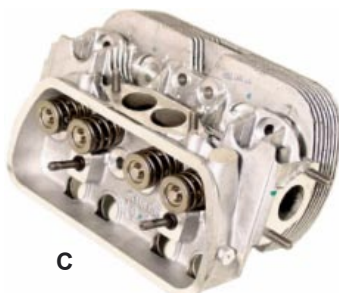
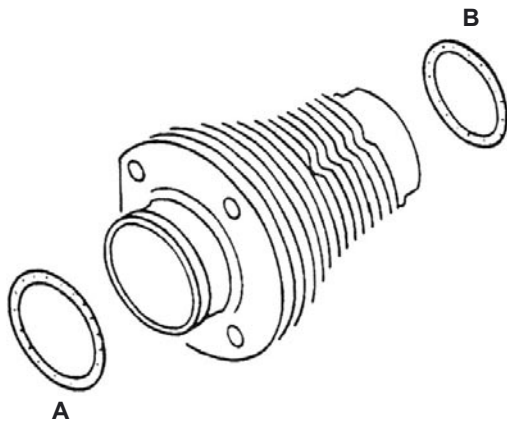

CULASSE

ORIGINE

- 51 450 culasse 1600 double admission court culot complète 35,5x32mm (queue de 8mm adm/échap)
- 51 453 culasse 1600 double admission court culot nue 35,5x32mm (queue de 8mm adm/échap)
- C 51 455 culasse 1600 double admission long culot complète 33x30mm (queue de 8mm adm / 9mm échap)

PERFORMANCE

- 51 450-92 culasse 1600 double admission court culot complète 35,5x32mm (queue de 8mm adm/échap, alésée pour des cylindres 90,5/92mm)
- 51 450-94 culasse 1600 double admission court culot complète 35,5x32mm (queue de 8mm adm/échap, alésée pour des cylindres 94mm)
- 51 395 culasse 041 nue 39x35,5mm, long culot
- D 51 400 culasse 041 complète 39x35,5mm, long culot (vendue démontée)
- D 51 400-92 culasse 041 double admission long culot complète 39x35,5mm (vendue démontée, alésée pour des cylindres 90,5/92mm)
- D 51 400-94 culasse 041 double admission long culot complète 39x35,5mm (vendue démontée, alésée pour des cylindres 94mm)
- 51 401 culasse 044 complète 40x35,5mm pour cyl. 90,5/92mm (vendue avec ressorts doubles et chapeaux de soupapes chromoly) prévoir des bougies de culot 12mm
- 51 402 culasse 044 complète 40x35,5mm pour cyl. 94mm (vendue avec ressorts doubles et chapeaux de soupapes chromoly) prévoir des bougies de culot 12mm

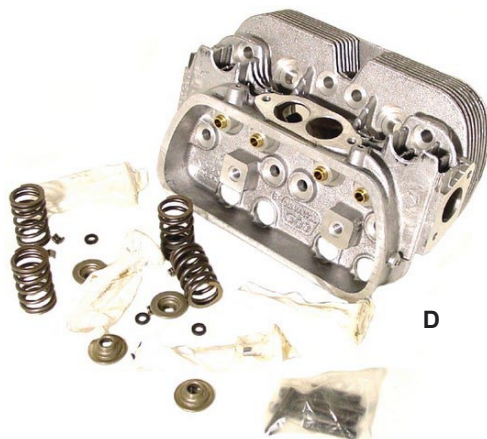

SOUPAPE

ADMISSION

- 51 500 soupape d'admission 31,5mm (queue de 8mm) 1200 8/60-
- 51 510 soupape d'admission 33mm (queue de 8mm)
1300-1600 8/65-7/70
- 51 530 soupape d'admission 35,5mm (queue de 8mm)
1300-1600 8/70-7/76

ECHAPPEMENT

- 01 360 soupape d'échappement 30mm (queue de 9mm)
1600 8/74-12/82
- 51 550 soupape d'échappement 30mm (queue de 8mm)
1200 8/60- et 1300 -7/70
- 51 570 soupape d'échappement 32mm (queue de 8mm)
1600 8/66-7/73
- 51 590 soupape d'échappement 32mm (queue de 9mm)
1600 8/74-8/79

INOX

- 51 581 soupape (1) 32mm INOX (queue de 8mm)
- 51 582 soupape (1) 35,5mm INOX (queue de 8mm)
- 51 583 soupape (1) 37,5mm INOX (queue de 8mm)
- 51 584 soupape (1) 40mm INOX (queue de 8mm)
- 51 585 soupape (1) 42mm INOX (queue de 8mm)
- 51 586 soupape (1) 44mm INOX (queue de 8mm)

JOINT DE QUEUE

- 51 600 joint de queue de soupape (diam 8mm)

CLAVETTES

- 51 608 clavette de soupape origine
- 51 604 set de 16 clavettes de soupapes renforcées



SIEGE DE SOUPAPE

- 51 670 set de 4 sièges de soupape 32mm
- 51 671 set de 4 sièges de soupape 35,5mm
- 51 672 set de 4 sièges de soupape 37mm
- 51 673 set de 4 sièges de soupape 40mm
- 51 674 set de 4 sièges de soupape 42mm
- 51 675 set de 4 sièges de soupape 44mm



GUIDE DE SOUPAPE

ADMISSION

- 51 620 guide de soupape d'admission 8mm
- 51 650 guide de soupape d'admission 9mm

ECHAPPEMENT

- 51 640 guide de soupape d'échappement 8mm
- 51 660 guide de soupape d'échappement 9mm



ELEMENT DE CULASSE

BOULONNERIE

- A 51 480 écrou de culasse diam 8mm
- B 51 483 set de 16 écrous et rondelles de culasses diam 8mm
- A 51 484 set de 16 écrous de culasses diam 10mm

RESSORT

- C 51 605 ressort de soupape 8/60-
- D 52 450 set de 8 ressorts simples de soupapes renforcés
- E 52 455 set de 8 ressorts doubles de soupapes renforcés
- F 52 460 set complet de 8 ressorts + rondelles + clavettes renforcés de soupapes (*doubles ressorts*)
- D 52 461 set de 8 ressorts simples de soupapes renforcés **WEBCAM**
- E 52 462 set de 8 ressorts doubles de soupapes renforcés **WEBCAM**
- D 52 463 set de 8 ressorts simples de soupapes renforcés **BERG**
- E 52 464 set de 8 ressorts doubles de soupapes renforcés **BERG**

RONDELLE SOUS RESSORT

- G 51 611 rondelles (8) sous ressort de soupapes simples 0.015"
- G 51 612 rondelles (8) sous ressort de soupapes simples 0.030"
- G 51 613 rondelles (8) sous ressort de soupapes simples 0.060"
- G 51 614 rondelles (8) sous ressort de soupapes doubles 0.015"
- G 51 615 rondelles (8) sous ressort de soupapes doubles 0.030"
- G 51 616 rondelles (8) sous ressort de soupapes doubles 0.060"

COUPELLE

- H 51 607 coupelle de soupape origine
- I 51 609 set de 8 coupelles de soupapes chromoly pour simple ou double ressorts
- I 51 602 set de 8 coupelles de soupapes **BERG** pour simple ou double ressorts

CLAVETTE

- J 51 608 clavette de soupape origine
- J 51 604 set de 16 clavettes de soupapes renforcées

CHAPEAU

- K 51 595 set de 8 chapeaux de soupapes renforcés
- K 51 596 set de 8 chapeaux de soupapes renforcés **BERG**

CULBUTEUR

RAMPES ASSEMBLEES

- L 52 299 set de 2 rampes de culbuteurs assemblées type origine
- M 56 320 set de 2 rampes de culbuteurs assemblées ratio 1.25
- M 56 325 set de 2 rampes de culbuteurs assemblées ratio 1.4
- M 56 315 set de 2 rampes de culbuteurs assemblées ratio 1.1 en chromoly E4340 **CB PERF**
- M 56 321 set de 2 rampes de culbuteurs assemblées ratio 1.25 en chromoly E4340 **CB PERF**

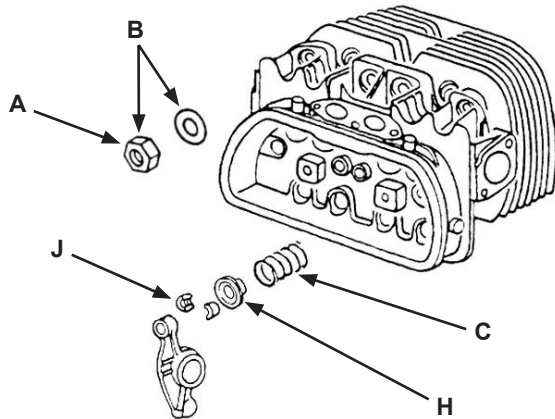

Webcam



Webcam

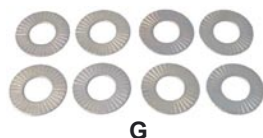

culbuteur origine



M



culbuteur décalé

AXE

- A 52 473 set de 2 axes de culbuteurs renforcés avec spacer central fixe (avec boulons, rondelles et clips)
- B 52 474 set de 2 axes de culbuteurs renforcés avec spacer central flottant (avec boulons, rondelles et clips)
- B 52 475 set de 2 axes de culbuteurs renforcés avec spacer central flottant CB PERF (avec boulons, rondelles et clips)

CALE DE JEU AXIAL

- C 52 470 cales (8) de jeu axial de rampe de culbus 0.015" (0,381mm)
- C 52 471 cales (8) de jeu axial de rampe de culbus 0.030" (0,762mm)
- C 52 472 cales (8) de jeu axial de rampe de culbus 0.060" (1,524mm)

MARTEAU

- D 52 295 culbuteur 1/1.1
- E 56 330 set de 8 culbuteurs décalés ratio 1.25 sur rampe d'origine
- E 56 335 set de 8 culbuteurs décalés ratio 1.1 sur rampe d'origine en chromoly E4340 **CB PERF**
- E 56 336 set de 8 culbuteurs décalés ratio 1.25 sur rampe d'origine en chromoly E4340 **CB PERF**

VIS ET ECROUS

- F 52 280 vis de réglage de culbuteur (diamètre 8 mm)
- G 52 285 écrou de vis de réglage de culbuteur (diamètre 8 mm)
- F 52 281 vis de réglage de culbuteur (diamètre 9 mm)
- G 52 282 écrou de vis de réglage de culbuteur (diamètre 9 mm)
- H 52 476 set de 8 vis de réglage de culbuteurs à billes
- I 52 477 set de 8 vis de réglage de culbuteurs « Elephant Foot »
- J 52 478 set de 8 vis de réglage de culbuteurs pr rampes 1.25 / 1.4
- K 52 290 goujon de rampe de culbuteur
- L 52 291 set de 4 goujons de rampes de culbuteurs en chromoly
- M 52 296 rondelle élastique de marteau de soupape
- N 52 297 rondelle de marteau de soupape
- O 52 298 clip de rampe de culbuteurs

EPAISSEURS

- P 56 317 épaisseurs (4) de rampes de culbuteurs 0,015" (0,381mm)
- P 56 318 épaisseurs (4) de rampes de culbuteurs 0,030" (0,762mm)
- P 56 319 épaisseurs (4) de rampes de culbuteurs 0,060" (1,524mm)

VOLANT MOTEUR

- Q 51 803 volant moteur 180mm 109 dents 6volts
- Q 51 805 volant moteur 180mm 130 dents 12volts
- Q 51 810 volant moteur 200mm origine 7/65-
- Q 52 480 volant moteur 200mm allégé 4,7kgs (8 pions)
- Q 52 485 volant moteur 200mm allégé CHROMOLY 5,9kgs (8 pions)
- Q 52 490 volant moteur 200mm allégé CHROMOLY 5,5kgs **CB PERF** (8 pions)

BOULON ET RONDELLE

- R 51 830 rondelle pour vis de volant moteur
- S 51 840 boulon 36mm de volant moteur modèle origine
- T 51 843 boulon 36mm + rondelle de volant moteur CHROMOLY
- T 51 844 boulon 38mm + rondelle de volant moteur **CB PERF** en CHROMOLY
- T 51 845 boulon 42mm + rondelle de volant moteur en CHROMOLY

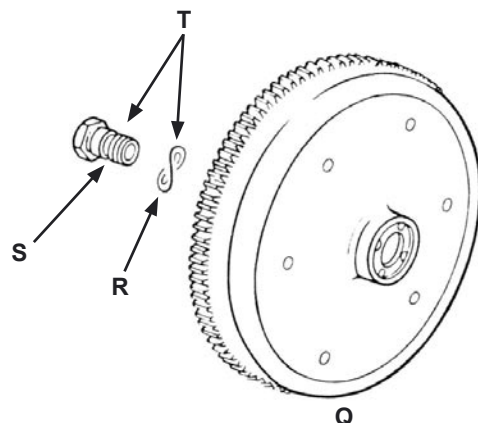
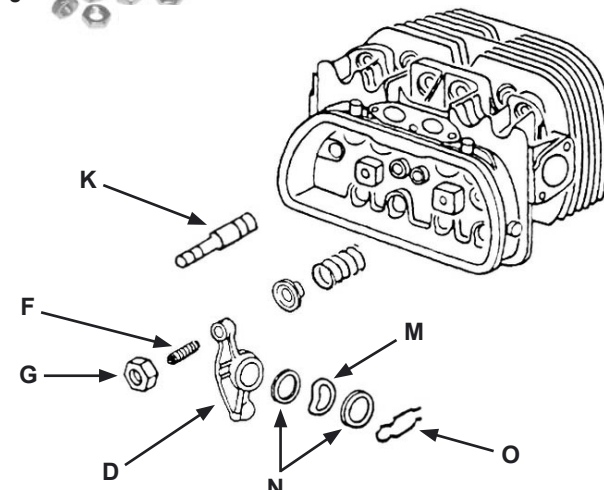
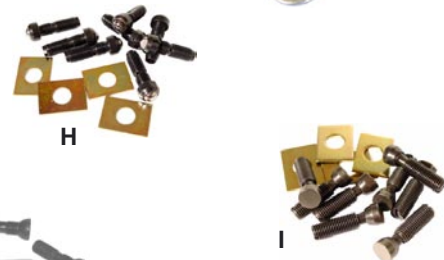

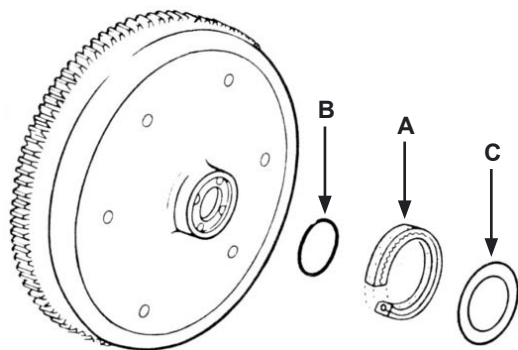

JOINT SPI

- A 51 750 joint spi vilebrequin 8/60-
- A 51 755 joint spi vilebrequin silicone 8/60-
- A 51 757 joint spi vilebrequin silicone double lèvre 8/60-
- B 51 800 joint torique pour volant moteur 8/65-

CALE DE JEU AXIAL

- C 51 822 cale de jeu axial épaisseur 0,24mm
- C 51 824 cale de jeu axial épaisseur 0,30mm
- C 51 825 cale de jeu axial épaisseur 0,32mm
- C 51 826 cale de jeu axial épaisseur 0,34mm
- C 51 827 cale de jeu axial épaisseur 0,36mm

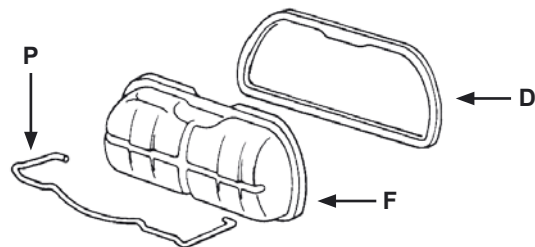

CACHE-CULBUTEURS

JOINT

- D 51 170 joint cache-culbuteurs (*qualité allemande*)
- E 51 173 set de 2 joints caches-culbuteurs en silicone
- D 58 146 set de 2 joints pour caches-culbuteurs réf 58145
- D 58 163 set de 2 joints pour caches-culbuteurs FLAT 4 réf 58160

CACHE

- F 51 160 cache-culbuteurs noir
- G 51 163 cache-culbuteurs noir origine VW
- H 58 120 set de 2 caches-culbuteurs chromés à clips (*vendus sans joints et sans clips*)
- I 58 130 set de 2 caches-culbuteurs alu à clips (*vendus avec joints*)
- J 58 135 set de 2 caches-culbuteurs **SCAT** inox à clips (*vendus avec joints*)
- K 58 140 set de 2 caches-culbuteurs alu à visser (*vendus avec joints et kit de montage*)
- L 58 145 set de 2 caches-culbuteurs alu rainurés noirs à visser siglé « EMPI » (*vendus avec joints*)
- M 58 160 set de 2 caches-culbuteurs **FLAT4** à visser (*vendus avec joints*)
- N 58 155 set de 2 caches-culbuteurs **MANX** à visser (*vendus avec joints*)
- O 58 161 set de 2 caches-culbuteurs **CSP** à visser oranges (*vendus avec joints*)
- O 58 162 set de 2 caches-culbuteurs **CSP** à visser noirs (*vendus avec joints*)

MONTAGE

- P 51 180 clip de cache-culbuteurs origine
- P 58 131 set de 2 clips de caches-culbuteurs chromés
- Q 58 141 kit de montage pour caches-culbuteurs à visser

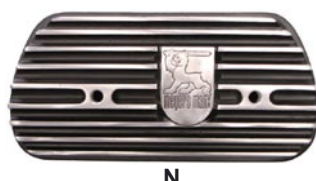
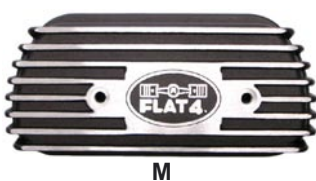
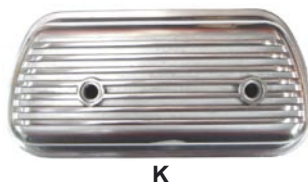
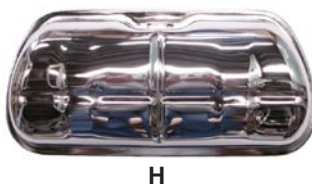
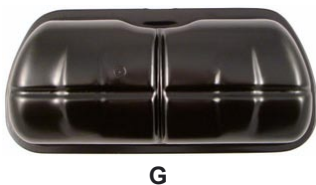
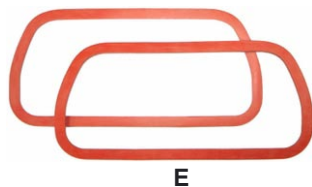

RENIFLARD

- A 41 740 kit reniflard (boitier alu + durite + raccords) *(évite les surpressions moteur)*
- B 41 743 kit "UPGRADE" de remplacement de filtre pour réf 41740
- C 41 735 boîte de mise à air 1.8 L **CSP**
- D 41 745 set de 2 embouts pour reniflard sur caches-culbuteurs
- E 41 910 petit filtre pour reniflard d'huile

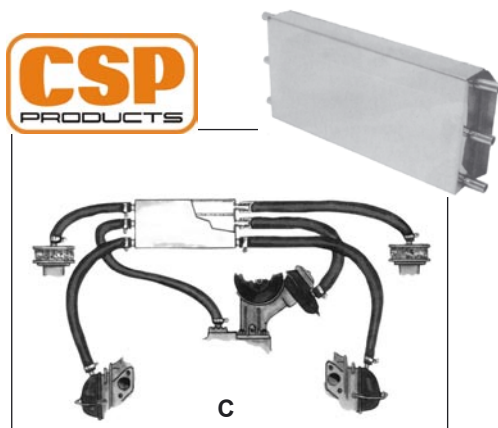

DURITE D'HUILE

- F 41 920 durite d'huile inox (diam int 12mm) *au mètre*
- F 41 924 durite d'huile style origine (diam int 12mm) *au mètre*
- G 41 925 collier de serrage pour tuyau d'huile

VIS DE PRESSION D'HUILE

- H 41 930 vis de canal de pression d'huile réglable
- I 41 933 set de 2 vis de canaux de pression d'huile style origine
- J 41 935 kit 1 ressort et clapet de pression d'huile pour moteur -69
- J 41 936 kit 2 ressorts et clapets de pression d'huile pour moteur 70-



FULL FLOW

- K 41 940 vis full flow **CSP** *(prévoir raccords type 41751/41753/41755)*
- L 41 870 kit full-flow **BERG** pour cox avec pare-choc type 1200 -73



SONDE DE PRESSION D'HUILE

- M 41 260 sonde de pression d'huile

POMPE A HUILE

POMPE ORIGINE (de marque SHADEK)

- 41 100 pompe à huile *(goujons de fixation 6mm) 8/55-7/67*
- 41 105 pompe à huile 8mm 8/67-7/69
- 41 106 pompe à huile 8mm 8/69- (3 rivets, 26mm)
- 41 110 pompe à huile 8mm -7/71 *(pour arbre à cames 3 rivets)*
- 41 120 pompe à huile 8mm 8/71- *(pour arbre à cames 4 rivets)*

PERFORMANCE

POUR ARBRE A CAMES 3 RIVETS 8/67-7/71

- 41 813 pompe à huile gros débit 30mm aluminium SHADEK
- 41 814 pompe à huile SHADEK **CBperf** «bouchée» pour Full-Flow
- 41 820 pompe à huile gros débit 30mm en fonte

- N 41 830 pompe à huile gros débit avec filtre
- 55 100 pompe à huile gros débit **BERG** 26mm
- 55 102 pompe à huile gros débit **BERG** 30mm
- O 55 104 pompe à huile **CB PERF** aluminium avec entrée/sortie

POUR ARBRE A CAMES 4 RIVETS 8/71-

- 41 815 pompe à huile gros débit 30mm aluminium SHADEK
- N 41 835 pompe à huile gros débit avec filtre
- O 55 106 pompe à huile **CB PERF** aluminium avec entrée/sortie



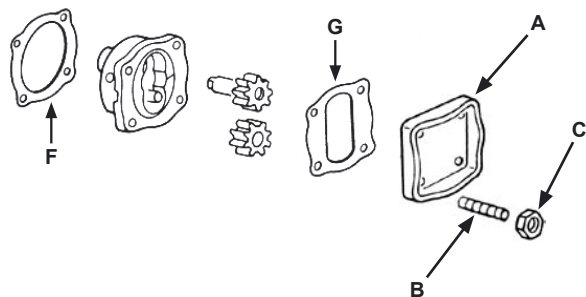

COUVERCLE

- A 41 140 couvercle pompe à huile 8mm
- 25 438 goujon de pompe à huile 6 x 31mm
- B 41 145 écrou de plaque couvre pompe à huile comme origine
- C 41 860 couvercle de pompe à huile full flow
- D 41 863 couvercle de pompe à huile full flow renforcée **EMPI**
- E 55 105 couvercle de pompe à huile full flow **BERG** avec limiteur de pression

JOINT

- F 41 148 joint pour corps de pompe à huile (entre pompe et carter)
- G 41 150 joint pour couvercle de ppe à huile (entre pompe et couvercle)

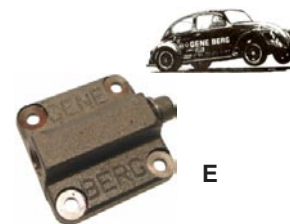

FILTRE A HUILE

- H 41 840 filtre à huile
- I 41 845 filtre à huile chromé
- J 41 844 filtre à huile **FRAM** orange PH-8A
- K 41 846 filtre à huile **FRAM** orange HP1
- L 41 847 filtre à huile perpétuel en alu couleur alu
- L 41 848 filtre à huile perpétuel en alu couleur rouge
- L 41 849 filtre à huile perpétuel en alu couleur bleu
- M 41 855 plaque montage filtre à huile style old school



SUPPORT

- N 41 850 support alu pour filtre à huile sortie à gauche
- O 41 852 support alu pour filtre à huile sortie à droite
- P 41 853 support alu pour filtre à huile sortie verticale
- Q 41 854 souche sandwich à placer sous le filtre à huile
- R 41 858 patte de maintien de tuyaux d'huile noire
- S 41 859 patte de maintien de tuyaux d'huile polie

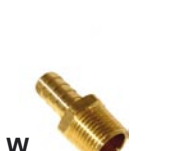
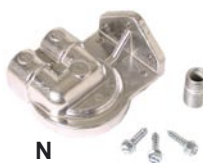

RACCORDS

- T 41 750 set de 2 raccords coudés 45° 3/8" mâle x 3/8" femelle
- T 41 751 set de 2 raccords coudés 45° 1/2" mâle x 1/2" femelle
- U 41 752 set de 2 raccords coudés 90° 3/8" mâle x 3/8" femelle
- U 41 753 set de 2 raccords coudés 90° 1/2" mâle x 1/2" femelle
- V 41 755 set de 2 raccords droits 1/2" femelle
- W 41 777 set de 2 raccords droits 1/2" mâle
- W 41 791 set de 2 raccords droits 3/8" mâle
- X 41 756 set de 2 raccords coudés 30° 1/2" mâle

RADIATEUR D'HUILE

RADIATEUR

- A 41 280 radiateur alu origine pour moteur double adm. et 1200 74-
- B 41 285 radiateur acier origine pour moteur simple admission 8/71- (trou 10mm)
- C 41 290 radiateur acier origine pour moteur simple admission -7/71 (trou 8mm)
- D 01 430 radiateur alu T4 (adaptable sur T1 dble adm avec modification de la turbine)

FIXATION

- E 41 295 pied de montage pour radiateur alu
- F 41 310 joint de radiateur d'huile (modèle plat 10mm)
- G 41 311 joint de radiateur d'huile (modèle tube 8mm)
- H 41 312 joint de radiateur d'huile (modèle plat 8/10mm)
- I 41 790 adaptateur pour radiateur extérieur (à la place de l'origine, vendu sans raccords, prévoir réf 41791)
- J 41 795 joint de remplacement pour réf 41790
- K 41 296 souche sandwich de radiateur **CBperf** (vendu avec raccords)
- L 01 440 adaptateur pour radiateur extérieur **CSP** (à la place de l'origine, vendu sans raccords, prévoir raccord 3/8" style réf 41791)
- M 01 445 plaque de suppression de radiateur d'huile **CSP** (pour utilisation style Dragster)

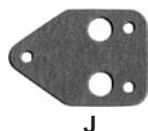
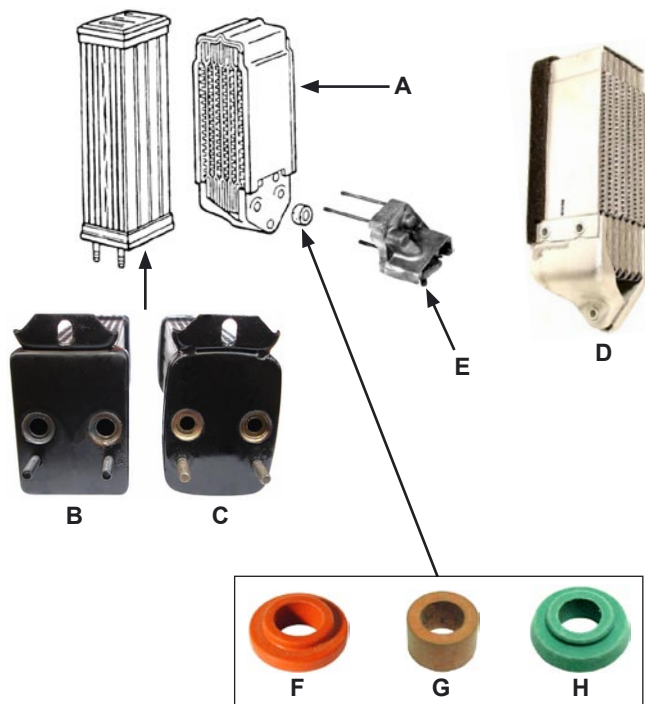

CARTER SUPPLEMENTAIRE

- N 41 710 carter d'huile supplémentaire aluminium 1,4 L (L 26,8cm, H 7cm, l 22,9cm)
- O 55 200 carter d'huile extra-plat avec filtre **CBperf** 1,9 L (L 38,5cm, H 4,5cm, l 27cm)
- P 55 205 joint de plaque de vidange pour carter supp. réf 55200
- Q 55 210 carter d'huile extra-plat **SCAT** 1,4 L (L 26,5cm, H 5cm, l 23cm)
- R 55 220 carter grande capacité 3,3 L **EMPI** «style Berg» (L 39cm, H 7,5cm, l 24,8cm)

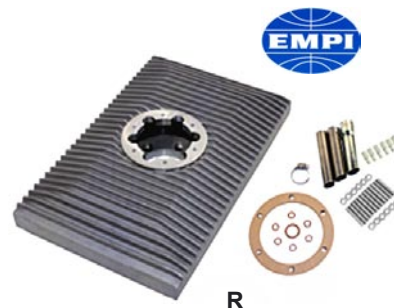

ANTI-DEJAUGEAGE

- S 41 730 tôle anti-déjaugage
- T 41 206 kit anti-déjaugage

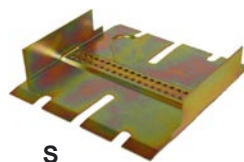

JOINT ENTOURAGE MOTEUR

ARRIERE (AU DESSUS DE L'ECHAPPEMENT)

- A 51 300 joint arrière d'entourage moteur 8/55-7/66 en U
- A 51 303 joint arrière d'entourage moteur 8/55-7/66 en U **OEM CLASSIC**
- A 51 310 joint arrière d'entourage moteur 8/66-
- A 51 313 joint arrière d'entourage moteur 8/66- **OEM CLASSIC**

AVANT (DERRIERE LA TURBINE)

- B 51 340 joint avant d'entourage moteur (au dessus de la cloche de boite)
- B 51 343 joint avant d'entourage moteur **OEM CLASSIC** (au dessus de la cloche de boite)

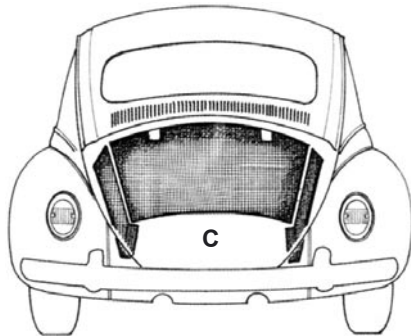
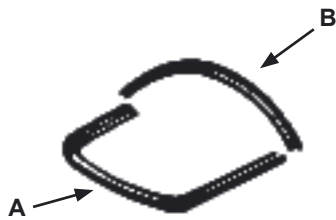

PARE-FEU

TYPE ORIGINE

- C 51 360 pare-feu 3 pièces
- C 51 363 pare-feu 3 pièces comme origine TOP QUALITE (avec retours sur les côtés)

CHROME/ALU

- D 58 580 entourage moteur chromé à louveres (3 tôles)
- E 58 582 entourage moteur chromé lisse (3 tôles)
- F 58 583 entourage moteur alu (3 tôles)

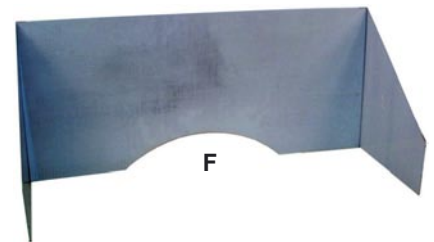
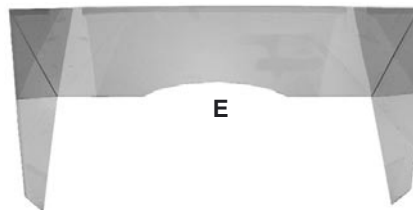
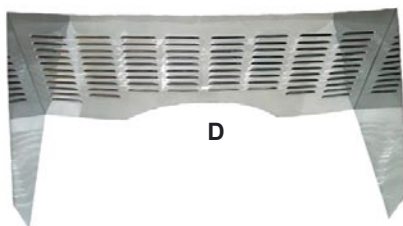

SUPPORT MOTEUR

- G 56 855 support moteur arrière **BERG** anti Drib
- H 56 860 support moteur arrière **EMPI** anti Drib

RENFORT DE TRAIN ARRIERE

- I 56 865 barre de renfort de train arrière «TRUSS BAR» (applicable sur tous les types de chassis cardans ou trompettes et voies étroites ou larges)
- J 56 866 barre de renfort de train arrière «TRUSS BAR» **CSP** -60
- J 56 867 barre de renfort de train arrière «TRUSS BAR» **CSP** 61-

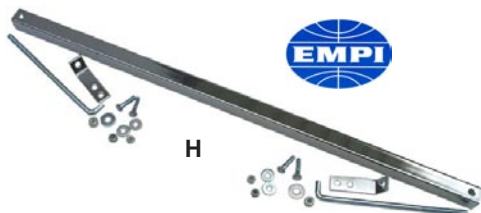

REPLISSAGE D'HUILE

TYPE ORIGINE

- A 58 230 remplissage d'huile chromé avec tuyau d'écoulement (sans bouchon)
- B 58 233 remplissage d'huile non chromé avec tuyau d'écoulement et bouchon
- C 58 235 remplissage d'huile chromé sans tuyau d'écoulement (sans bouchon)
- C 58 236 remplissage d'huile non chromé sans tuyau d'écoulement (sans bouchon)

ALU

- D 58 260 remplissage d'huile alu poli (avec bouchon noir à visser)
- D 58 263 remplissage d'huile alu bleu (avec bouchon noir à visser)
- D 58 264 remplissage d'huile alu rouge (avec bouchon noir à visser)
- E 58 265 remplissage d'huile tout alu (avec bouchon alu à visser)
- F 58 266 remplissage d'huile aluminium coudé (avec bouchon alu à visser)
- G 58 267 remplissage d'huile/reniflard alu **CBperf**
- H 58 268 remplissage d'huile/reniflard chromé
- I 58 261 remplissage d'huile/reniflard **CSP** pour moteur avec pied d'alternateur
- I 58 262 remplissage d'huile/reniflard **CSP** pour moteur avec pied de dynamo

BOUCHON DE REMPLACEMENT

- J 58 270 bouchon noir de rechange pour remplissage d'huile alu
- K 58 273 bouchon alu de rechange pour remplissage d'huile alu
- L 58 275 bouchon ventilé de rechange pour remplissage d'huile alu
- M 41 250 bouchon d'huile non chromé plat pour remplissage origine
- M 58 250 bouchon d'huile chromé plat pour remplissage origine
- N 58 240 bouchon d'huile chromé strié pour remplissage origine

ELEMENTS

- O 41 253 joint entre remplissage d'huile et pied d'alternateur
- P 41 254 joint de bouchon d'huile pour remplissage d'huile origine en silicone
- P 41 255 joint de bouchon d'huile pour remplissage d'huile origine
- Q 41 256 boulon creux pour remplissage d'huile
- R 41 257 joint de tube de reniflard de remplissage d'huile origine
- S 41 258 embout de tuyau de reniflard

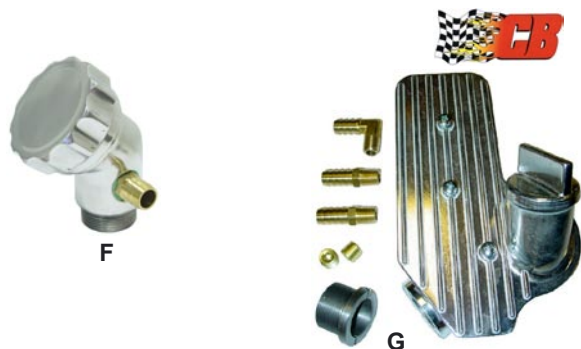
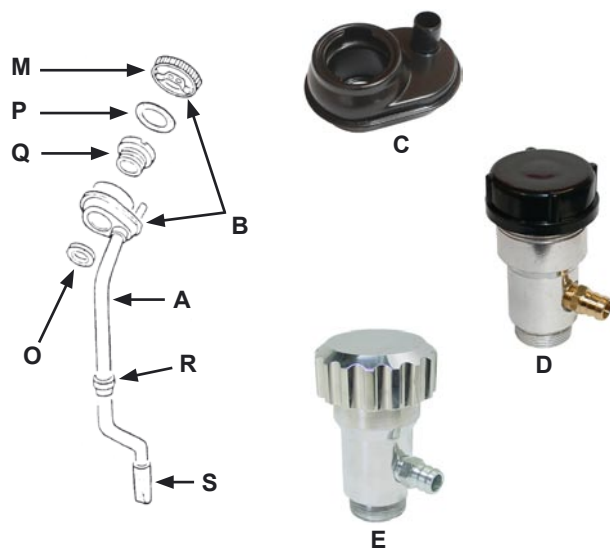

COUVRE-COURROIE

- T 58 510 couvre courroie chromé grillagé
- U 58 520 couvre courroie chromé à louveres
- V 58 360 grille de protection entrée d'air de la turbine



TOLE SOUS CYLINDRE T3

- W 58 858 set de 2 tôles noires dessous cylindre pour + de refroidissement (comme les T3)
- W 58 430 set de 2 tôles chromées dessous cylindre pour + de refroidissement (comme les T3)

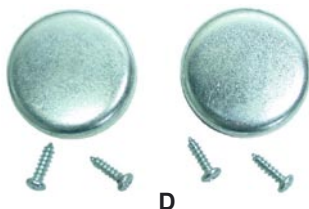
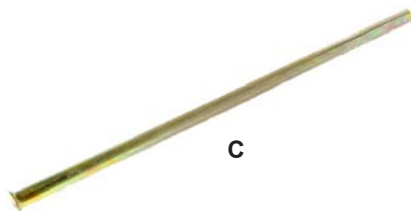
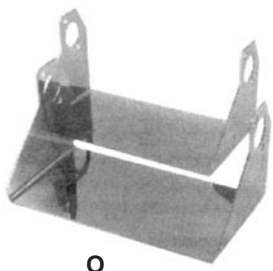
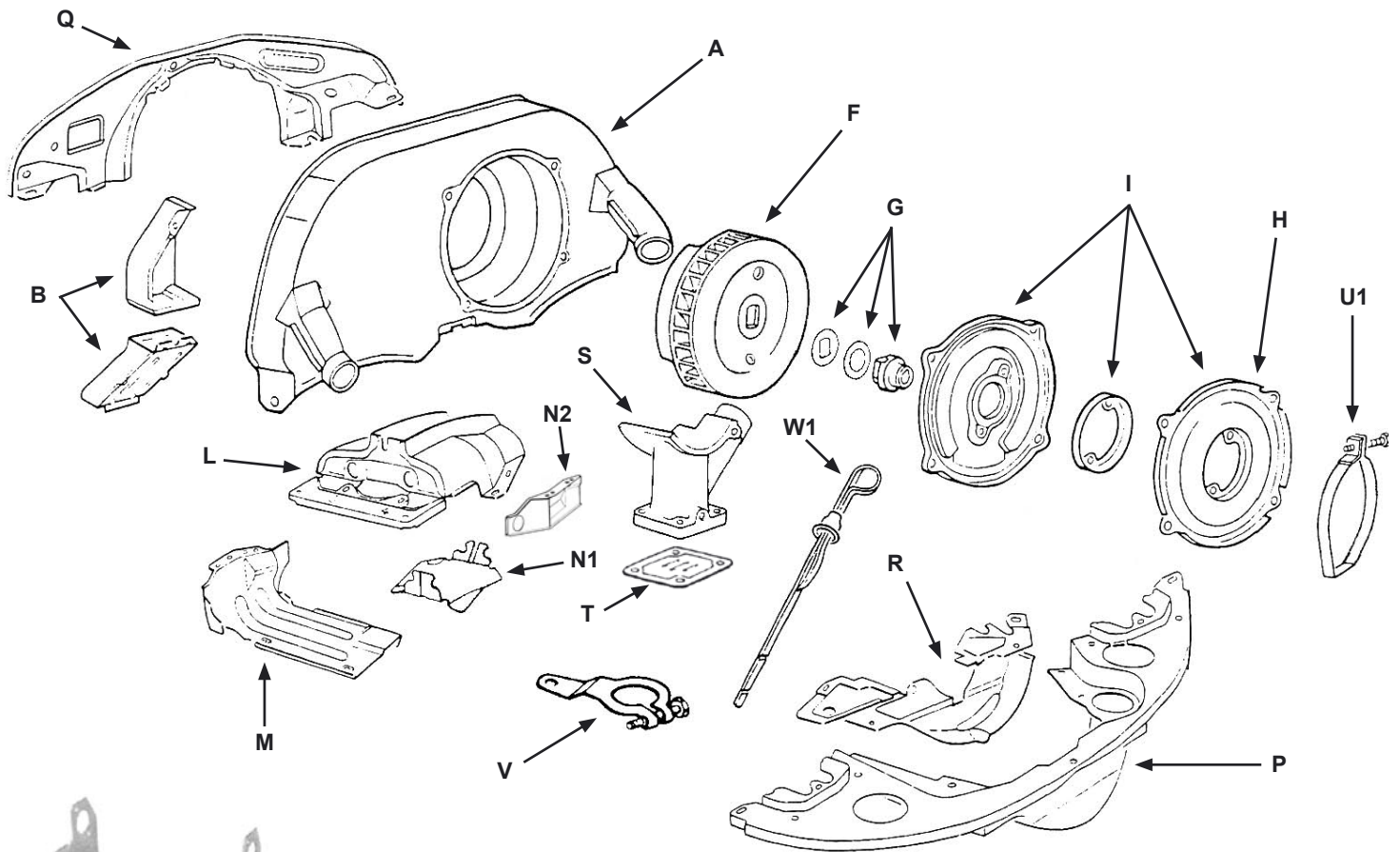

TURBINE MOTEUR

NOIRE

SANS RADIATEUR

A 58 813 turbine moteur noire sans chauffage, sans radiateur

AVEC RADIATEUR

A 58 814 turbine moteur noire sans chauffage, avec radiateur

A 58 824 turbine moteur noire avec chauffage, avec radiateur

CHROMEE

SANS RADIATEUR

A 58 310 turbine moteur chromée sans chauffage, sans radiateur

A 58 340 turbine moteur chromée avec chauffage, sans radiateur

AVEC RADIATEUR

A 58 320 turbine moteur chromée sans chauffage, avec radiateur

A 58 350 turbine moteur chromée avec chauffage, avec radiateur

EVACUATION D'AIR

B 58 834 set de 2 tôles sortie de radiateur d'huile noires

B 58 356 set de 2 tôles sortie de radiateur d'huile chromées

ELEMENT DE TURBINE

C 46 684 tube passe câble d'accélérateur dans la turbine

D 58 370 set de 2 caches trous chromés de sortie d'air turbine

E 58 850 set de 2 câles d'ajustage de turbine ronde sur caches cylindres

REFROIDISSEMENT

HELICE

- F 51 189 hélice de ventilateur 8/65-7/70
(pour moteur simple admission)
- F 51 190 hélice de ventilateur 8/70-7/79
(pour moteur double admission)
- F 51 195 hélice de ventilateur 8/70-7/79 origine VW
(pour moteur double admission)
- F 51 193 hélice de ventilateur 8/70-7/79 (pour moteur double admission, renforcée, ressoudée et équilibrée) **SCAT**

MONTAGE HELICE

- G 51 194 kit montage hélice ventilateur double admission
- H 58 844 flasque noir arrière dynamo ou alternateur
- H 58 380 flasque chromé arrière dynamo ou alternateur
- I 81 285 set de 3 tôles noires derrière dynamo ou alternateur
- J 26 100 calorstat (type brésilien)
- K 26 103 calorstat (comme origine)

COUVRE-CYLINDRE

SIMPLE ADMISSION

- L 58 853 couvre cylindres (2) noirs simple admission
- L 58 410 couvre cylindres (2) chromés simple admission

DOUBLE ADMISSION

- L 58 854 couvre cylindres (2) noirs double admission
- L 58 420 couvre cylindres (2) chromés double admission

TOLES SOUS CYLINDRES

- M 58 894 set de 3 tôles inférieures conduite d'air noires g et d (comme origine)
- M 58 550 set de 3 tôles inférieures conduite d'air chromées g et d (comme origine)
- N1 58 554 déflecteur d'air de dessous de cylindres 8mm
- N1 58 555 déflecteur d'air de dessous de cylindres 10mm
- N2 58 551 déflecteur d'air en avant du cache-cylindre **g** (3/4)
- N2 58 552 déflecteur d'air en avant du cache-cylindre **d** (1/2)
- O 58 960 set de 2 tôles de protection tubes enveloppes

TOLES MOTEUR

ARRIERE (AU DESSUS DE L'ECHAPPEMENT)

NOIRE

- P 58 864 tôle arr moteur noire sans prise chauffage (sans découpe réchauf)
- P 58 875 tôle arr moteur noire avec prise chauffage (sans découpe réchauf)
- P 58 865 tôle arr moteur noire sans prise chauffage (avec découpe réchauf)
- P 58 874 tôle arr moteur noire avec prise chauffage (avec découpe réchauf)

CHROMEE

- P 58 450 tôle arr moteur chromée avec prise chauffage (avec découpe réchauf)
- P 58 451 tôle arr moteur chromée avec prise chauffage (sans découpe réchauf)
- P 58 460 tôle arr moteur chromée sans prise chauffage (sans découpe réchauf)

AVANT (DERRIERE LA TURBINE)

NOIRE

- Q 58 914 tôle avant moteur noire -7/67
- Q 58 924 tôle avant moteur noire 7/67-

CHROMEE

- Q 58 570 tôle avant moteur chromée -7/67
- Q 58 575 tôle avant moteur chromée 8/67-

SOUS POULIE

- R 58 878 tôle dessous poulie noire
- R 58 480 tôle dessous poulie chromée

PIED D'ALTERNATEUR

- S 58 105 pied d'alternateur ou dynamo aluminium
- S 58 110 pied d'alternateur ou dynamo chromé
- T 51 185 plaque sous pied de dynamo/alternateur

BRIDE

- U1 58 735 collier de dynamo
- U1 58 730 collier de dynamo chromé
- U2 58 733 collier de dynamo INOX
- V 58 780 bride de fixation d'allumeur chromée
- V 58 783 bride de fixation d'allumeur non chromée

JAUGE A HUILE

- W1 58 280 jauge à huile chromée
- W1 58 283 jauge à huile non chromée
- W2 58 285 jauge à huile aluminium style billet
- X1 58 795 pate de maintien de bobine d'allumage sur la turbine
- X2 58 790 couvre bobine chromé
- Y 58 585 kit chrome moteur 11 pièces
- Z 58 797 set de 12 vis chromées + rondelles pour tôles moteur



ECOPE DE REFROIDISSEMENT

- F18960 écope de refroidissement pour cox à trompettes
- F18970 écope de refroidissement pour cox à cardans

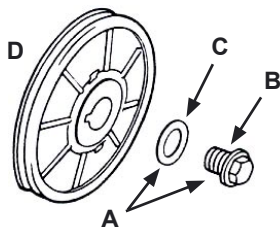

POULIE DE VILEBREQUIN

ECROU

- A 58 170 écrou et rondelle chromés de poulie de vilebrequin
- B 58 167 écrou de poulie de vilebrequin non chromé
- C 58 168 rondelle d'écrou de poulie de vilebrequin non chromée

ACIER

- D 51 760 poulie de vilebrequin 8/60-
- D 58 173 poulie de vilebrequin 8/60- chromée

ALUMINIUM

- E 58 174 poulie de vilebrequin alu noire
- E 58 175 poulie de vilebrequin alu rouge
- E 58 176 poulie de vilebrequin alu bleue
- F 58 178 poulie de vilebrequin alu anodisé noir avec logo **EMPI**

SCAT

AJOUREE

- G 58 185 poulie de vilebrequin alu ajourée bleue **SCAT**
- G 58 186 poulie de vilebrequin alu ajourée rouge **SCAT**
- G 58 187 poulie de vilebrequin alu ajourée noire **SCAT**
- G 58 188 poulie de vilebrequin alu ajourée satin **SCAT**

PLEINE

- H 58 193 poulie de vilebrequin alu pleine bleue **SCAT**
- H 58 194 poulie de vilebrequin alu pleine rouge **SCAT**
- H 58 195 poulie de vilebrequin alu pleine noire **SCAT**
- H 58 196 poulie de vilebrequin alu pleine satin **SCAT**

DAMPER

- I 56 430 poulie DAMPER **EMPI** 1,6 kg
- J 56 435 poulie DAMPER **CB PERF** 2,7 kg
- K 56 440 poulie DAMPER Equalizer **BERG** équilibrée

AVEC SPI

- L 56 442 poulie alu de vilebrequin avec spi sans usinage
- L 56 443 poulie alu de vilebrequin anodisé noir avec logo **EMPI** avec spi sans usinage

SPI DE REMPLACEMENT

- 56 441 spi de remplacement pour poulie réf 56442 et 56443

EMPI

- M 56 450 kit de poulie de vilebrequin et dynamo **NOS EMPI**

PETIT DIAMETRE SCAT

DIAMETRE 145MM

- N 58 200 poulie de vilebrequin alu pleine diam 145mm noire **SCAT**
- N 58 201 poulie de vilebrequin alu pleine diam 145mm bleue **SCAT**
- N 58 202 poulie de vilebrequin alu pleine diam 145mm rouge **SCAT**
- O 58 203 poulie de vilebrequin alu ajourée diam 145mm noire **SCAT**
- O 58 204 poulie de vilebrequin alu ajourée diam 145mm bleue **SCAT**
- O 58 205 poulie de vilebrequin alu ajourée diam 145mm rouge **SCAT**
- Q 81 210 courroie pour poulie petit diamètre 145mm

DIAMETRE 135MM

- P 58 206 poulie de vilebrequin alu pleine diam 135mm noire **SCAT**
- Q 81 215 courroie pour poulie petit diamètre 135mm



E



F



H



G



I



J



K



L



M



N



O



P



Q

POULIE SERPENTIN



- A 58 290 kit poulie serpentin "TITAN" couleur aluminium
- A 58 291 kit poulie serpentin "TITAN" couleur noire
- A 58 292 kit poulie serpentin "TITAN" couleur bleue
- A 58 293 kit poulie serpentin "TITAN" couleur rouge
- B 58 294 kit poulie serpentin "SANTANA" couleur aluminium
- C 58 295 kit poulie serpentin "SOLID" couleur aluminium
- C 58 296 kit poulie serpentin "SOLID" couleur noire
- C 58 297 kit poulie serpentin "SOLID" couleur bleue
- C 58 298 kit poulie serpentin "SOLID" couleur rouge
- D 58 299 kit poulie serpentin "IRON CROSS" couleur noire

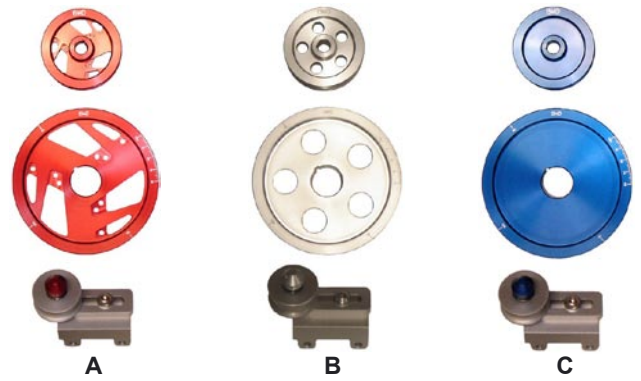

PIECES DE RECHANGE

- E 58 300 galet tendeur de remplacement
- F 58 301 courroie de remplacement

POULIE DE DYNAMO

ORIGINE

- G 81 140 poulie de dynamo 6 volts -7/65
- G 81 150 poulie de dynamo 12 volts 8/65-
- G 58 710 poulie de dynamo 12 volts 8/65- chromée

ALU

- H 58 713 poulie de dynamo BILLET chromée 8/65-
- H 58 714 poulie de dynamo BILLET noire 8/65-
- I 58 715 vis et rondelle pour poulie 58713 / 58714
- J 58 716 set de 5 rondelles de réglage pr poulie 58713 / 58714

ELEMENTS

- K 81 160 rondelle pour poulie dynamo (ép 0,5mm)
- L 81 165 écrou de poulie de dynamo (type origine)
- M 58 735 bride de fixation de dynamo ou d'alternateur
- M 58 730 bride de fixation de dynamo ou d'alternateur chromée
- N 58 733 bride de fixation de dynamo ou d'alternateur INOX
- O 58 750 couvre dynamo chromé
- P 58 760 vis chromée de poulie de dynamo
- Q 81 105 clavette de dynamo/alternateur/ventilateur
- R 81 106 cache-charbons de dynamo
- S 81 200 courroie de dynamo
- S 81 220 courroie d'alternateur
- S 81 210 courroie pour poulie vilo petit diamètre 145mm
- S 81 215 courroie pour poulie vilo petit diamètre 135mm
- T 58 172 kit de câbles de réglage de poulie de vilo et dynamo

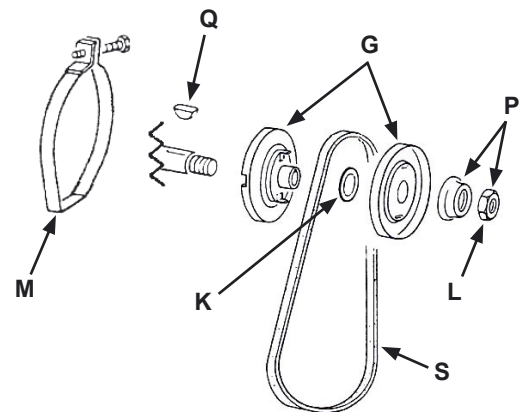
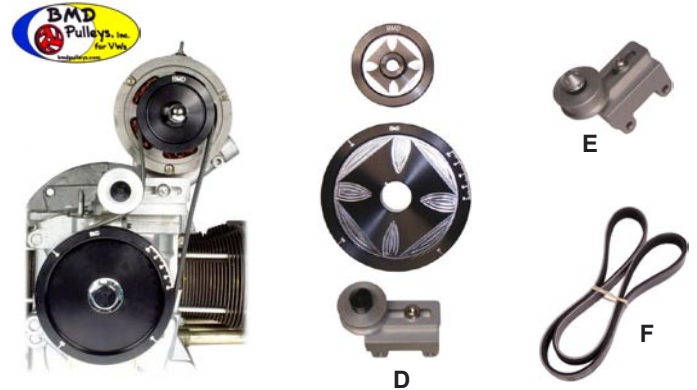

PIPE D'ADMISSION

ORIGINE

SIMPLE ADMISSION

- U 42 281 tubulure simple admission 1200
- U 42 282 tubulure simple admission 13/15/1600 (sauf 34pict)

DOUBLE ADMISSION

- V 42 283 tubulure dble admission simple réchauffage (sauf 34 pict)
- W 42 286 tubulure dble admission double réchauffage (sauf 34 pict)
- V 42 284 tubulure double admission pour carbu 34pict

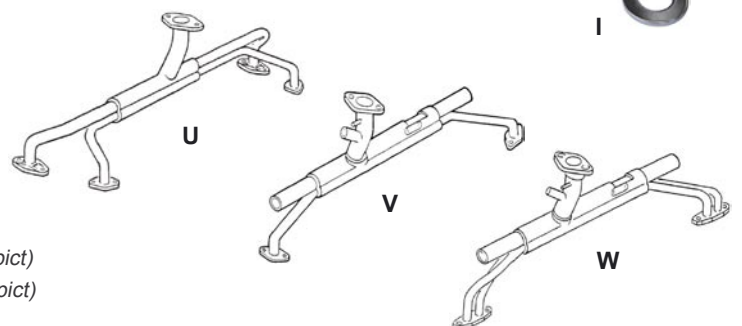

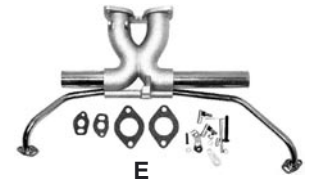
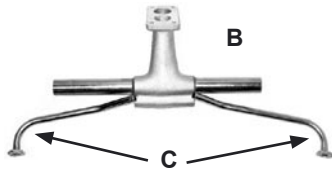
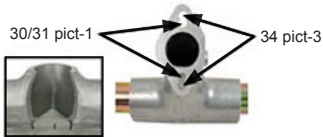
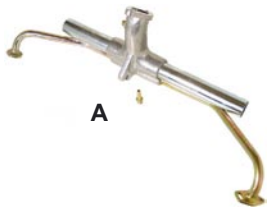

- PERFORMANCE A CARBU CENTRAL**
- A 42 285 pipe d'admission «SPLIT» universel 30/34 dble admission
 - B 42 764 pipe d'admission pour carbu 32/36
 - C 42 716 kit réparation pipe de réchauffage carbu 32/36
 - D 42 765 pipe d'adm chromée pr weber/dellorto en position centrale
 - E 42 767 pipe d'adm alu complète pour weber/dellorto en position centrale



- PERFORMANCE A 2 CARBUS**
POUR HPMX/WEBER
- F 42 760 set de 2 pipes d'adm droites pour carbus IDF/DLRA
 - G 42 761 set de 2 pipes d'adm droites **BIG BEEF** pour carbus IDF
 - G 42 769 set de 2 pipes d'adm droites **BIG BEEF** pour carbus 48 IDA
 - H 42 772 set de 2 pipes d'admission déportées pour alignement des carbus double corps IDF/DLRA
 - I 42 776 set de 2 pipes d'adm droites **CSP** pr carbus 40 IDF/HPMX
 - I 42 777 set de 2 pipes d'adm droites **CSP** pr carbus 44 IDF/HPMX
 - I 42 778 set de 2 pipes d'adm droites **CSP** pr carbus 48 IDF/HPMX



- POUR KADRON**
- J 42 768 set de 2 pipes d'admission alu pour carburateurs kadron

BOULONNERIE

- K 25 436 set de 8 écrous en 11 x 8mm pour fixation pipes d'adm.



ELEMENTS DE PIPE D'ADMISSION

CORNE D'ADMISSION

- L 42 293 set de 2 cornes double admission gauche et droit (vendu avec nécessaire de montage)
- M 42 852 set de 2 cornes alu pour adapter pipe dble adm sur moteur simple adm (vendu avec joints et manchettes)

MANCHETTE D'ADMISSION

- N 42 300 soufflet d'admission comme origine pour moteur D/A
- N 42 305 set de 2 soufflets d'adm. uréthane pour moteur D/A rouge
- N 42 306 set de 2 soufflets d'adm. uréthane pour moteur D/A noir
- O 42 880 set de 2 soufflets d'admission + résistants, fendus pour éviter le démontage du moteur (vendu avec 4 colliers)

COLLIER DE SOUFFLET

- P 42 307 petit collier de soufflet de pipe d'admission D/A
- Q 42 308 grand collier de soufflet de pipe d'admission D/A

JOINT D'EMBASE

- R 42 289 joint entre la corne d'admission et la culasse D/A comme origine (en acier)
- R 42 288 set de 2 joints entre la corne d'admission et la culasse D/A compétition (en papier)
- S 42 794 joint entre la corne d'admission et la culasse D/A **BERG** compétition (en papier)

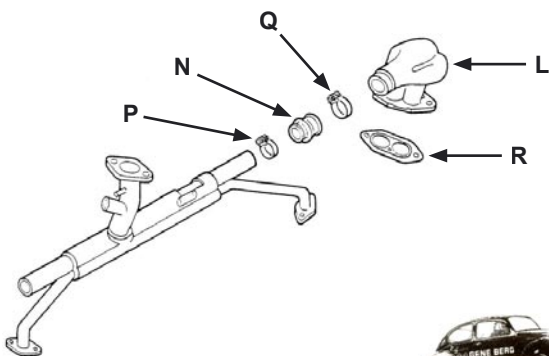

CARBURATEUR ORIGINE

- A 42 198 carburateur 30 pict-1 à starter mécanique et étouffoir 12V
 - B 42 200 carburateur 31 pict-3 à starter électrique et étouffoir 12V
 - C 42 210 carburateur 34 pict-3 à starter électrique et étouffoir 12V
- BOCAR**
- 42 215 carburateur 34 pict-3 à starter électrique et étouffoir 12V repro

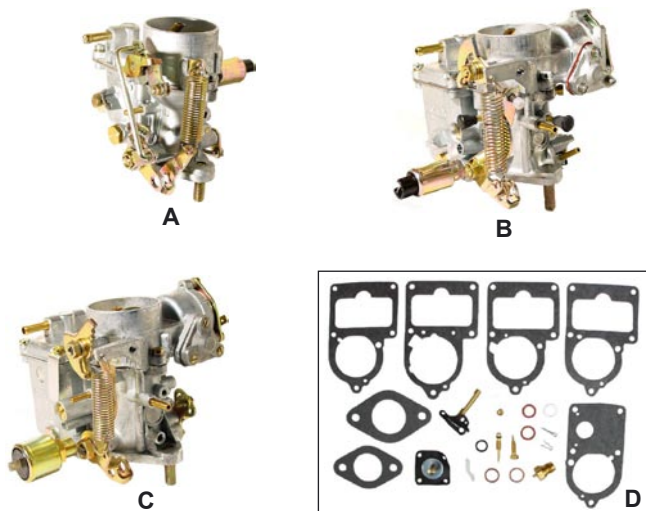

- KIT REPARATION & JOINT**
- D 42 320 kit de réparation pour carburateur SOLEX 30-31-34 pict (sauf pict-4)
 - E 42 321 kit de réparation pour carburateur SOLEX 28 pict
 - F 42 322 kit de réparation pour carburateur SOLEX 34 pict-4
 - G 42 325 kit de réparation pour carburateur 31 pict-4
 - H 42 314 joint d'embase de carburateur 30/31mm
 - H 42 315 joint d'embase de carburateur 34mm
 - I 42 328 membrane de pompe de reprise (sauf pict-4)



ELEMENTS DE CARBURATEUR

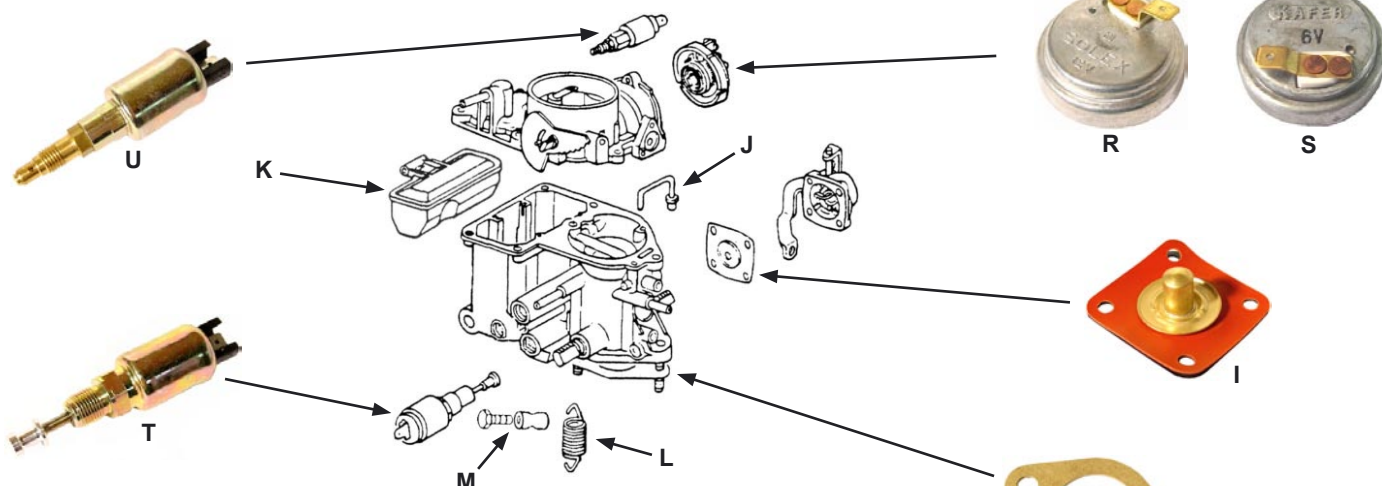

- J 42 220 gicleur pompe de reprise pour carburateur 30/31mm
- J 42 223 gicleur pompe de reprise pour carburateur 34mm
- K 42 213 flotteur pour carburateur 34 pict
- L 42 310 ressort de rappel du câble d'accélérateur sur carburateur
- M 46 650 serre câble d'accélérateur
- N 46 680 raccourcisseur câble d'accélérateur

ENTRETOISE

- O 42 230 kit entretoise d'installation de carburateur 30/31 sur tubulure de 34mm
- P 42 235 kit entretoise d'élévation de carburateur de 28 à 31mm (pour passage de l'alternateur)
- Q 42 240 kit entretoise d'élévation de carburateur de 34mm (pour passage de l'alternateur)

STARTER

- R 42 250 élément de starter 12V pour carburateur SOLEX
- S 42 260 élément de starter 6V acier pour carburateur SOLEX

ETOUFFOIR

- T 42 270 étouffoir 12V à piston
- U 42 275 étouffoir 12V à gicleur G55 (-70, pour carbu 28 pict-2, 30 pict-1 et 2)



CARBURATEUR PERFORMANCE

MONTAGE CENTRAL

- A 42 710 kit carburateur 32-36 progressif

MONTAGE DOUBLE

KADRON

- B 42 750 kit doubles carburateurs KADRON 40 mm
B 42 745 kit doubles carburateurs KADRON 44 mm

ICT

- C 42 740 kit complet carburateurs weber 34 ICT pour moteur D/A
C 42 743 kit complet carburateurs weber 34 ICT pour moteur S/A

HPMX

- D 42 730 kit carburateurs EMPI 40 hpmx complet
(avec pipes, filtres, tringlerie et cornets)
D 42 732 kit carburateurs EMPI 44 hpmx complet
(avec pipes, filtres, tringlerie et cornets)

IDF

- E 42 735 carburateur 40 IDF seul (vérifié par **CSP**, vendu avec 2 cornets)
E 42 736 carburateur 44 IDF seul (vérifié par **CSP**, vendu avec 2 cornets)
E 42 737 carburateur 48 IDF seul (vérifié par **CSP**, vendu avec 2 cornets)

IDA

- F 42 706 kit carbus 48 IDA
(pipes, carbus avec cornets, tringlerie style tayco)

EPC

- G 42 738 carburateur 51 EPC seul (vendu avec 2 cornets)

SCAT

- H 42 351 kit doubles carburateurs SCAT 35 mm

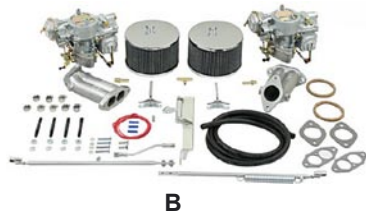

KIT REPARATION & ELEMENTS

- I 42 810 plaques (2) fermeture du préchauffage sur tubulure origine
J 46 650 serre cable d'accélérateur
K 46 680 raccourcisseur câble d'accélérateur

32/36 progressif

- L 42 752 kit réparation pour 1 carburateur progressif 32/36
M 42 748 joint d'embase de carburateur progressif 32/36 sur T1
(entre carbu et pipe)
N 42 990 choke de remplacement pour carbu 32/36 progressif

KADRON

- O 42 755 kit réparation pour 1 carburateur KADRON 40-44mm
P 42 799 set de 2 joints d'embase de carburateurs KADRON 40mm
(entre carbu et pipe)
Q 42 751 flotteur de carbu KADRON 40-44mm
R 42 980 choke de remplacement pour carbu KADRON



ICT

- A 42 318 kit réparation pour 1 carburateur ICT
- B 42 798 set de 2 joints d'embase de carburateurs ICT
(entre carbu et pipe)

IDF / HPMX

- C 42 753 kit réparation pour 1 carburateur 40-44 IDF/HPMX
- B 42 790 set de 2 joints d'embase de carburateurs 40-44 IDF/HPMX
(entre carbu et pipe)
- D 42 739 plaque d'obturation du starter sur carbu IDF/HPMX

DRLA

- E 42 754 kit réparation pour 1 carburateur Dellorto 36/40 DRLA

DCNF

- F 42 316 kit réparation pour 1 carburateur 40 DCNF

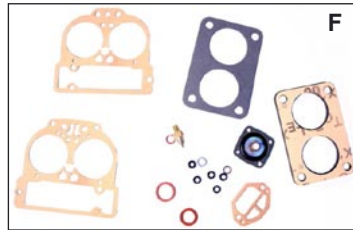
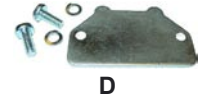
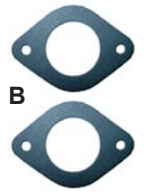

BAKELITE SOUS CARBURATEUR

- G 42 805 bakélite sous carbu 40 IDF/HPMX/DRLA
(vendue avec 2 joints, il en faut 2 par carburateur)
- G 42 806 bakélite sous carbu 44 IDF/HPMX/DRLA
(vendue avec 2 joints, il en faut 2 par carburateur)
- G 42 807 bakélite sous carbu 48 IDF/HPMX/DRLA
(vendue avec 2 joints, il en faut 2 par carburateur)

VENTURI

KADRON

- H 42 981 set de 2 venturis 28 mm pour carbus KADRON 40/44
- H 42 982 set de 2 venturis 30 mm pour carbus KADRON 40/44
- H 42 983 set de 2 venturis 32 mm pour carbus KADRON 40/44

HPMX / WEBER

- H 42 835 set de 2 venturis 28mm pour 40 IDF/HPMX **CSP**
- H 42 836 set de 2 venturis 30mm pour 40 IDF/HPMX **CSP**
- H 42 837 set de 2 venturis 32mm pour 40 IDF/HPMX **CSP**
- H 42 824 set de 2 venturis 34mm pour 40 IDF/HPMX **CSP**
- H 42 840 set de 2 venturis 32mm pour 44 IDF/HPMX **CSP**
- H 42 841 set de 2 venturis 34mm pour 44 IDF/HPMX **CSP**
- H 42 842 set de 2 venturis 36mm pour 44 IDF/HPMX **CSP**
- H 42 831 set de 2 venturis 36mm pour 48 IDF/HPMX
- H 42 832 set de 2 venturis 38mm pour 48 IDF/HPMX



H

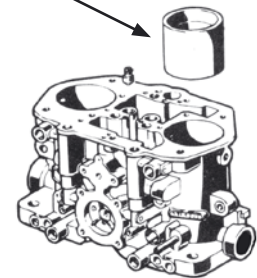

IDA

- H 42 838 set de 2 venturis 40mm pour 48 IDA **CSP**
- H 42 839 set de 2 venturis 42mm pour 48 IDA **CSP**

GICLEUR IDF / HPMX

TUBE EMULSION

- I 42 860 tube d'émulsion F7
- I 42 861 tube d'émulsion F11

POINTEAU

- J 42 845 vis pointeau de cuve 1,50mm pour IDF/HPMX
- J 42 846 vis pointeau de cuve 1,75mm pour IDF/HPMX
- J 42 847 vis pointeau de cuve 2mm pour IDF/HPMX

POMPE DE REPRISE

- K 42 946 gicleur de pompe de reprise en 0,40 pour IDF/HPMX
- K 42 947 gicleur de pompe de reprise en 0,50 pour IDF/HPMX
- K 42 948 gicleur de pompe de reprise en 0,55 pour IDF/HPMX



I



J



K



A



B

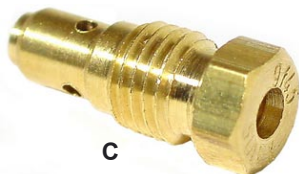

C

GICLEUR KADRON / SOLEX

Pour tous les carburateurs Kadron central ou double et Solex 42 210

ASSORTIMENT

- A 42 950 assortiment de gicleurs pour KADRON 40/44

GICLEUR PRINCIPAL (à la pièce)

- B 42 951 gicleur principal 112,5 pour carburateur KADRON 40/44
 B 42 952 gicleur principal 115 pour carburateur KADRON 40/44
 B 42 953 gicleur principal 117,5 pour carburateur KADRON 40/44
 B 42 954 gicleur principal 120 pour carburateur KADRON 40/44
 B 42 955 gicleur principal 122,5 pour carburateur KADRON 40/44
 B 42 956 gicleur principal 125 pour carburateur KADRON 40/44
 B 42 957 gicleur principal 127,5 pour carburateur KADRON 40/44
 B 42 958 gicleur principal 130 pour carburateur KADRON 40/44
 B 42 959 gicleur principal 132,5 pour carburateur KADRON 40/44
 B 42 960 gicleur principal 135 pour carburateur KADRON 40/44
 B 42 961 gicleur principal 137,5 pour carburateur KADRON 40/44
 B 42 962 gicleur principal 140 pour carburateur KADRON 40/44
 B 42 963 gicleur principal 145 pour carburateur KADRON 40/44
 B 42 964 gicleur principal 150 pour carburateur KADRON 40/44
 B 42 965 gicleur principal 155 pour carburateur KADRON 40/44
 B 42 966 gicleur principal 160 pour carburateur KADRON 40/44
 B 42 967 gicleur principal 165 pour carburateur KADRON 40/44
 B 42 968 gicleur principal 170 pour carburateur KADRON 40/44

GICLEUR DE RALENTI (à la pièce)

- C 42 969 gicleur de ralenti 0,45 pour carburateur KADRON 40/44
 C 42 970 gicleur de ralenti 0,50 pour carburateur KADRON 40/44
 C 42 971 gicleur de ralenti 0,55 pour carburateur KADRON 40/44
 C 42 972 gicleur de ralenti 0,60 pour carburateur KADRON 40/44
 C 42 973 gicleur de ralenti 0,65 pour carburateur KADRON 40/44

FILTRE A AIR

POUR CARBURATEUR D'ORIGINE

- D 42 340 élément de filtration T1 71- KG 71- et 181
 E 42 344 filtre à air origine 68-
 F 42 345 tuyau de reniflard pour boîtier de filtre à air
 G 42 350 filtre à air rond chromé
 H 42 355 filtre à air rond chromé à louveres
 I 42 358 mousse de remplacement pour filtre réf 42350 et 42355
 J 42 360 filtre à air conique type «POD»
 K 42 366 filtre à air filtration papier
 K 42 367 filtre à air filtration style K&N
 L 42 370 petit filtre à air filtration papier
 M 42 391 filtre à air rectangulaire pour carbu d'origine

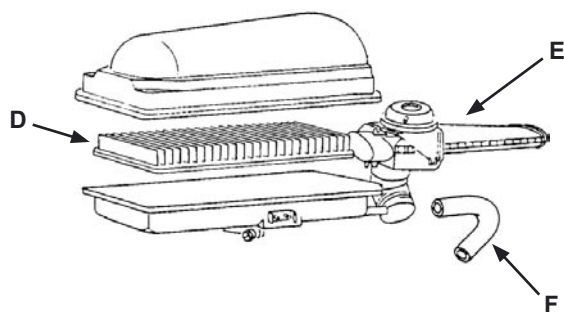

G



H



I



J



K



L



M

POUR CARBURATEUR PERF

DCNF

- M 42 394 filtre à air (H 4,5cm, L17,5cm, l 11,5cm)

32/36 PROGRESSIF

- M 42 395 filtre à air (H 4,8cm, L17cm, l 11,3cm)

KADRON

- A 42 396 filtre à air POD (H 8cm, dia 9,5cm en bas, dia 7,5cm en haut)
- B 42 398 set de 2 filtres à air (H 8,3cm, dia 15,5cm)
- C 42 397 élément de filtre à air pour carbu KADRON

IDF/DLRA/HPMX 40-44

- D 42 380 boîte à air (diminue le bruit d'aspiration des carburateurs)
- E 42 382 filtre à air CB Perf en alu (H 10cm, L 16,5cm, l 11cm)
- F 42 390 filtre à air modèle bas (H 4,8cm, L 17cm, l 11,3cm)
- F 42 392 filtre à air modèle haut (H 6,5cm, L 17cm, l 11,3cm)
- G 42 393 filtre à air OVALE (H 8,3cm, L 17,5cm, l 11,3cm)
- H 42 399 filtre à air reproduction "KNECHT" **FLAT4** vendu sans partie filtrante (H 8,4cm, L 18cm, l 11,5cm)
- I 42 400 partie filtrante **K&N** pour filtres Ovale ou Knecht
- C 42 405 partie filtrante EMPI pour filtres Ovale ou Knecht



A

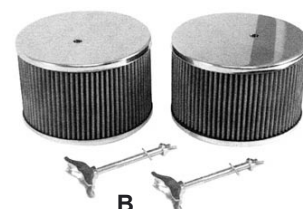

B



C



F



E



D



H



JOINT D'EMBASE ENTRE FILTRE ET CARBU

- J 42 793 set de 2 joints d'embase de filtre à air pour 32/36 réf 42710
- K 42 796 set de 2 joints d'embase de filtre à air pour WEBER/HPMX
- L 42 797 set de 2 joints d'embase de filtre à air pour DCFN
- M 42 779 set de 2 joints d'embase de filtre à air pour KADRON



G



I

CORNET

IDF/HPMX 40-44

- 42 822 set de 2 cornets hauteur 1 5/8" (4,1cm)
- N 42 827 set de 2 cornets hauteur 2 1/4" (5,7cm)
- O 42 828 set de 2 cornets hauteur 4" (10,2cm)
- P 42 829 set de 2 cornets hauteur 6" (15,2cm)

KADRON

- Q 42 821 set de 2 cornets pour carburateurs KADRON (adaptables dans les filtres d'origine ou de remplacement réf 42398)

IDA

- R 42 830 set de 2 cornets «PRO VELOCITY STACKS»



J



K



L



M



N



O



P



Q



R

BOUCHON DE CORNETS

- S 42 708 set de 2 bouchons de cornets pour HPMX/IDF 40-48
- S 42 707 set de 2 bouchons de cornets pour Weber 48 IDA
- S 42 709 set de 2 bouchons pour cornets «PRO VELOCITY STACKS»

ANTI-POUSSIÈRE

- T 42 703 set de 4 protections bleues anti-poussières de cornets
- T 42 704 set de 4 protections rouges anti-poussières de cornets
- T 42 705 set de 4 protections noires anti-poussières de cornets

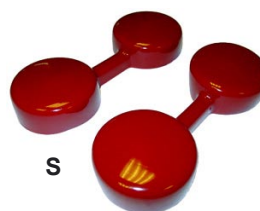

S



T

TRINGLERIE

TYPE CROSSBAR

- A 42 771 tringlerie **CBperf** pour pipes d'admission droites (sans filtres mais avec les embases pour les filtres)
- 42 774 tringlerie **CBperf** pour pipes d'admission déportées réf 42772 (tringlerie et filtres)
- B 42 775 tringlerie **CBperf** complète avec tringlerie, filtres et pipes déportées pour alignement des carburateurs
- 42 784 tringlerie pour carburateurs weber/dellorto 40-44 TAYCO pour pipes d'admission droites (sans filtres et sans embases)
- C 42 780 tringlerie **BERG** pour carburateurs 40-48 IDF pour pipes d'admission droites
- C 42 783 tringlerie **BERG** pour carburateurs 48 IDA pour pipes d'admission droites
- D 42 720 tringlerie **CSP** à roulement pour 40 IDF
- D 42 721 tringlerie **CSP** à roulement pour 44/48 IDF

A PIVOT CENTRAL

- E 42 786 tringlerie pour carburateur à pivot central **SCAT** "tiré/poussé"
- F 42 785 tringlerie pour carburateur à pivot central "poussé/poussé"
- G 42 781 tringlerie **CSP** pour carburateurs IDF/HPMX avec turbine Porsche
- G 42 782 tringlerie **CSP** pour carburateurs IDA avec turbine Porsche
- H 42 787 tringlerie **CSP** à pivot central pour carburateurs IDF/HPMX
- H 42 788 tringlerie **CSP** à pivot central pour carburateurs ICT
- H 42 789 tringlerie **CSP** à pivot central pour carburateurs IDA
- H 42 791 tringlerie **CSP** à pivot central pour carburateurs KADRON

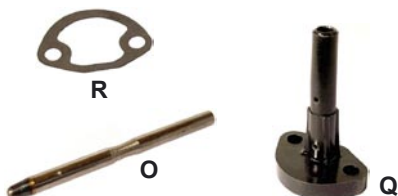
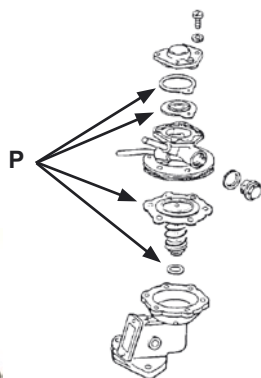
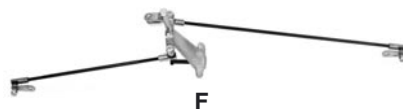
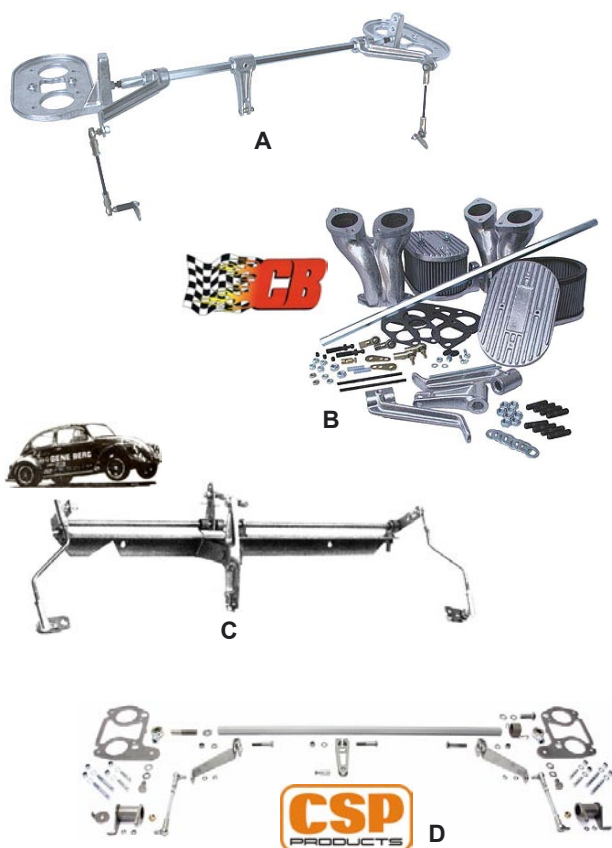

POMPE A ESSENCE

MECANIQUE

ORIGINE

- I 42 105 pompe à essence 8/60-7/65 pour axe 108mm
- J 42 110 pompe à essence 8/65-7/73 pour axe 108mm
- K 42 120 pompe à essence 8/73- pour axe 100mm
- L 42 123 pompe à essence 8/73- pour axe 100mm **QUALITE OE** (axe monté avec 2 clips)

CHROMEE

- M 42 113 pompe à essence -7/73 chromée (modèle à 1 vis)
- N 42 140 pompe à essence -7/73 chromée (modèle à 6 vis)

TIGE POUSSOIR

- O 42 190 tige poussoir de pompe à essence 8/60-7/73 (108mm)
- O 42 195 tige poussoir de pompe à essence 8/73- (100mm)

KIT REPARATION ET JOINTS

- P 42 115 kit réparation pompe à essence origine 8/65-7/75 pour modèle à 6 vis
- Q 42 170 entretoise baquélique de pompe à essence
- R 42 180 joint pompe à essence inférieur

ELECTRIQUE

- A 42 150 pompe à essence électrique 12 v (livré avec 2 raccords)
- B 42 161 set de 2 raccords en 6mm à 90° pour régulateur réf 42165 et pompe réf 42150
- C 42 166 set de 2 raccords en 6mm pour régulateur réf 42165 et pompe réf 42150
- C 42 168 set de 2 raccords en 8mm pour régulateur réf 42165 et pompe réf 42150
- D 42 154 pompe à essence électrique 12 v **PIERBURG**
- E 42 155 relais de mise en sécurité de la pompe à essence PIERBURG réf 42154



PLAQUE DE REMPLACEMENT

- F 42 160 plaque de remplacement pompe origine
- G 42 163 plaque de remplacement pompe origine alu **BUGPACK**
- H 42 164 plaque de remplacement pompe origine alu



DURITE A ESSENCE

TYPE ORIGINE

- I 42 645 tuyau d'arrivée d'essence métallique 66-
- J 42 651 durite essence diamètre intérieur 5mm 1 mètre
- J 42 650 durite essence diamètre intérieur 5mm 10 mètres
- J 42 655 durite essence diamètre intérieur 7mm 1 mètre
- J 42 654 durite essence diamètre intérieur 7mm 10 mètres

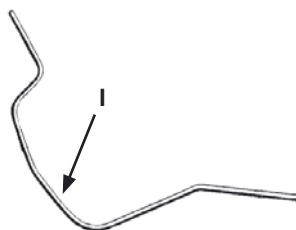

TRESSEE INOX

- K 42 680 durite essence tressée inox diamètre intérieur 6mm (au mètre)
- K 42 683 durite essence tressée inox diamètre intérieur 8mm (au mètre)



RACCORD ET COLLIER

- L 42 684 raccord de mise à air de réservoir en T diamètre 4mm
- M 42 685 raccord d'essence métallique en T diamètre 6mm
- M 42 686 raccord d'essence métallique en T diamètre 8mm
- N 42 652 collier de serrage tuyau d'essence de 5 à 8mm de diamètre



FILTRE

- O 42 600 filtre à essence universel
- P 42 620 filtre à essence chrome/verre pour durite 6/8/10mm
- Q 42 610 filtre à essence régulateur "KING"



REGULATEUR DE PRESSION

- R 42 156 régulateur de pression d'essence **HOLLEY** (réglable de 4 à 9 psi)
- S 42 165 régulateur de pression d'essence (vendus sans raccords, prévoir réf 42161, 42166 ou 42168)
- T 42 167 support chromé pour régulateur de pression essence réf 42165
- B 42 161 set de 2 raccords en 6mm à 90° pour régulateur réf 42165 et pompe réf 42150
- C 42 166 set de 2 raccords en 6mm pour régulateur réf 42165 et pompe réf 42150
- C 42 168 set de 2 raccords en 8mm pour régulateur réf 42165 et pompe réf 42150

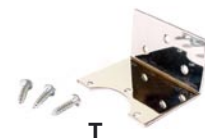



A



B



C



E



F

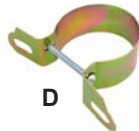

D



J



G



H



I



K



L



M



N



O



P

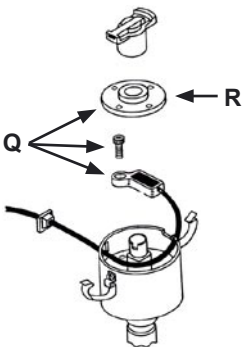

Q

R



S



T



U



V



W



X

ALLUMAGE

BOBINE

- A 81 310 bobine bleue d'allumage 12 V Brésil
- B 81 315 bobine bleue d'allumage 12 V Bosch isolation en bakélite
- C 81 320 bobine bleue d'allumage 6 V Bosch isolation en bakélite
- D 58 795 patte de maintien de la bobine d'allumage sur la turbine

ALLUMEUR

- E 81 340 allumeur Bosch avec capsule de dépression
- F 81 351 allumeur à avance centrifuge "nouveau 009"

DEPRESSION

- G 81 343 capsule de dépression pour allumeur 60-70
- H 81 345 capsule de dépression pour allumeur 73-79

DURITE DE DEPRESSION

- I 42 330 durite de dépression d'air (diam int 3mm) au mètre

JOINT TORIQUE

- J 81 365 joint torique d'allumeur

VIS PLATINEES

- K 81 720 vis platinées -12/53 (allemand)
- L 81 730 vis platinées 1/54-7/60 (allemand)
- M 81 740 vis platinées 8/60-2/64 (allemand)
- N 81 750 vis platinées 3/64-7/68 (allemand)
- O 81 760 vis platinées 8/67-7/70 (allemand)
- P 81 770 vis platinées 8/70- et 009 (allemand)

ALLUMAGE ELECTRONIQUE

- Q 81 380 kit allumage électronique Compufire pour allumeur 009
- Q 81 381 kit allumage électronique Compufire pour allumeur à dépression
- R 81 383 platine aimantée de remplacement allumage Compufire
- S 81 385 kit allumage IGNITOR pour allumeur à avance centrifuge
- S 81 386 kit allumage IGNITOR pour allumeur à dépression

ROTOR

- T 81 822 rotor pour moteur 30cv
- U 81 823 rotor pour allumeur à tête large 61-64 diam 90mm
- V 81 820 rotor 64-7/68
- W 81 810 rotor 8/68-
- X 81 813 rotor type 1/2/3/4 limiteur de régime à 4.500 tours
- X 81 814 rotor type 1/2/3/4 limiteur de régime à 5.400 tours
- X 81 815 rotor type 1/2/3/4 limiteur de régime à 5.800 tours
- X 81 816 rotor type 1/2/3/4 limiteur de régime à 6.500 tours

CONDENSATEUR

- A 81 625 condensateur 36cv 54-60
- B 81 635 condensateur pour allumeur à tête large 61-64 diam 90mm
(se monte dans l'allumeur)
- C 81 620 condensateur 8/64-7/70
- D 81 630 condensateur 8/70-12/72
- E 81 610 condensateur 1/73- (et allumeur 009)

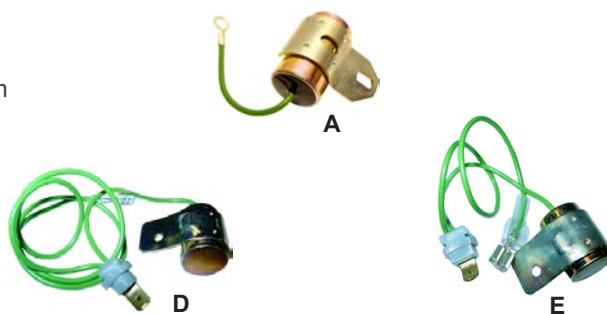
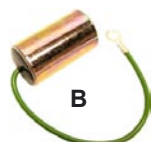

TETE D'ALLUMEUR

TYPE ORIGINE

- F 81 405 tête d'allumeur 36cv 54-60
- G 81 410 tête d'allumeur 61-2/64
- H 81 420 tête d'allumeur 3/64-7/68
- I 81 430 tête d'allumeur 8/68-
- J 81 433 tête d'allumeur NOIRE 8/68- et 009
- K 81 435 tête d'allumeur CHROMEE 8/68- et 009



COULEUR

- L 81 460 tête d'allumeur transparente
- L 81 465 tête d'allumeur rouge
- L 81 466 tête d'allumeur bleue
- L 81 467 tête d'allumeur jaune
- L 81 468 tête d'allumeur fumée



BOUGIE

- M 82 100 bougie BOSCH W8AC (culot court)
- 82 104 bougie LUCAS indice 8 (culot court)
- M 82 110 bougie BOSCH W7AC (culot court)
- 82 114 bougie LUCAS indice 7 (culot court)
- M 82 105 bougie BOSCH W8CC (culot long)
- 82 106 bougie BOSCH W7CC (culot long)
- M 09 800 bougie BOSCH W7DTC (culot long, 3 électrodes)
- 09 804 bougie LUCAS 3 électrodes indice 7 (culot long)
- N 82 116 bougie NGK DP8EA-9 pour culasse 044
(diam 12mm, clé 18mm)



FAISCEAU DE FILS DE BOUGIES

ORIGINE

- O 82 150 faisceau de fils de bougie (brésil)
- O 82 153 faisceau de fils de bougie BERU (allemand)
- O 82 155 faisceau de fils de bougie silicone BOSCH



ELEMENT

- P 82 140 joint d'entourage de bougie
- Q 82 160 bakélite de fil de bougie



COULEUR

- 82 210 faisceau de fils de bougie silicone rouge
- 82 220 faisceau de fils de bougie silicone bleu
- 82 240 faisceau de fils de bougie silicone jaune
- 82 250 faisceau de fils de bougie silicone gris

TAYLOR

- R 82 260 fils de bougies TAYLOR «409» PRO RACE 10,4 mm rouge
- R 82 261 fils de bougies TAYLOR «409» PRO RACE 10,4 mm bleu
- R 82 262 fils de bougies TAYLOR «409» PRO RACE 10,4 mm noir



SEPARATEUR

- S 82 130 clip de montage à 3 emboîtements des fils de bougies
- T 82 135 clip de montage à 2 emboîtements des fils de bougies
- U 82 270 séparateurs de fils de bougie chromé
- U 82 277 séparateurs de fils de bougies noir





ALLUMAGE PERTRONIX

- A 81 396 allumeur PERTRONIX avec allumage électronique IGNITOR II
- B 81 397 tête de delco pour allumeur PERTRONIX
- C 81 398 rotor pour allumeur PERTRONIX
- D 81 330 bobine d'allumage chromée PERTRONIX 40.000 volts
- E 81 331 bobine d'allumage noire PERTRONIX 40.000 volts
- F 81 332 bobine d'allumage noire époxy PERTRONIX 40.000 volts anti-vibrations
- G 81 387 fils de bougies noirs pour allumeur PERTRONIX
- G 81 388 fils de bougies rouges pour allumeur PERTRONIX
- G 81 389 fils de bougies bleus pour allumeur PERTRONIX



A



B



C



D



E



F



ALLUMAGE MSD

- H 81 370 allumeur MSD billet
- I 81 371 tête de delco pour allumeur MSD
- J 81 372 rotor pour allumeur MSD
- K 81 374 module MSD 6AL
- L 81 377 bobine d'allumage MSD BLASTER 2 45.000 volts chromée
- M 81 378 bobine d'allumage MSD BLASTER 2 45.000 volts rouge
- N 81 379 set de fils de bougies pour allumage MSD



H



I



J



K



L



M



N

MOTEUR NEUF

- prévoir le réglage du jeu des culbuteurs
- remarque : montage possible sur combi

KIT MOTEUR COMPLET (sans échange)

- détail du kit sur demande

- A** 51 121 kit moteur 1600 NEUF origine Mexique complet avec tolerie noire (moteur à assembler)
- A** 51 122 kit moteur 1600 NEUF origine Mexique complet avec tolerie chromée (moteur à assembler)

BAS MOTEUR (sans échange)

- B** 51 100 bas moteur 1600 NEUF origine Mexique
- vendu avec : bougies long culot W8CC, radiateur d'huile, volant moteur 200mm, sonde et jauge à huile
 - prévoir : arbre de distribution réf 51735, rondelles réf 51736 x 2

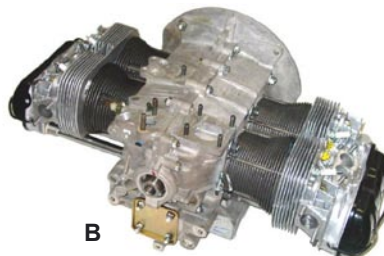

MOTEUR REMTEC

- Tous ces moteurs sont reconditionnés (sauf 51014), vendus en échange de votre moteur usagé
- Au prix du moteur vous devez ajouter en plus la consigne et le port aller/retour correspondant au moteur choisi
- La consigne est restituable après réception et contrôle de l'état de votre ancien moteur (voir les conditions de garanties)

BLOC NU TYPE 1

Tous ces blocs sont vendus avec poulie, radiateur et allumeur type 009

- 51 000 moteur Remtec 1200cc lettre D 60-7/66 (VM 109 dents)
- 51 001 moteur Remtec 1200cc lettre D 8/66- (VM 130 dents)
- 51 002 moteur Remtec 1300cc lettre F -7/66 S/A (VM 109 dents)
- 51 003 moteur Remtec 1300cc lettre F 8/67-7/70 S/A (VM 130 dents)
- 51 004 moteur Remtec 1300cc lettre AB ou AR 8/70-74 D/A
- 51 005 moteur Remtec 1500cc lettre H 8/68- (VM 200mm)
- 51 006 moteur Remtec 1600cc lettre B ou 126 (industriel) 8/68- S/A
- 51 007 moteur Remtec 1600cc lettre AD D/A T1 avec culasses neuves (VM 200mm)
- 51 008 moteur Remtec 1600cc lettre AD D/A T2 avec culasses neuves (VM 200mm)
- 51 009 moteur Remtec 1600cc lettre AD D/A T2 avec culasses neuves (VM 215mm)
- 51 010 moteur Remtec 1600cc lettre AD D/A T1/2 avec bloc et culasses neuves (VM 200mm)
- 51 011 moteur Remtec 1600cc lettre T D/A T3 avec bloc et culasses neuves (VM 200mm)

RemTec
EUROPE



RemTec
EUROPE



MOTEUR NEUF COMPLET TYPE 1 (avec consigne)

Moteur vendu avec accessoires : tolerie, carburation, allumage, alternateur

- 51 014 moteur Remtec 1600cc lettre AD T1/2 complet avec bloc neuf (VM 130 dents / 200mm) (sauf échappement, filtre à air et embrayage)

BLOC NU TYPE 4

Tous ces blocs sont vendus avec radiateur et filtre à huile

- 51 015 moteur Remtec 1800cc Type 4 lettre AP T2 -75 avec culasses neuves
- 51 016 moteur Remtec 2000cc Type 4 lettre CJ T2 -78 avec culasses neuves
- 51 017 moteur Remtec 2000cc Type 4 lettre CJ T2 79 avec culasses neuves
- 51 018 moteur Remtec 2000cc Type 4 lettre CU ou CV T2 79 avec culasses neuves

RemTec
EUROPE



CONSIGNE

- 51 052 consigne pour moteurs références 51 000 à 51 011
- 51 053 consigne pour moteurs références 51 014 à 51 018

PORT ALLER / RETOUR

- PREM90 port moteur Remtec aller / retour pour références 51 000 à 51 011
- PREM130 port moteur Remtec aller / retour pour références 51 014 à 51 018



VILEBREQUIN

A 51 680 vilebrequin reconditionné 25-30cv

SPI DE VILEBREQUIN

B 51 740 joint spi de vilebrequin

DISTRIBUTION

C 51 708 pignon de vilebrequin

D 51 719 pignon de distribution

E 51 733 arbre de distribution

F 51 736 rondelle d'arbre d'allumeur

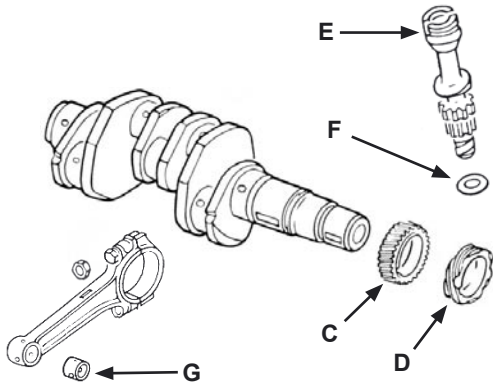

BIELLE

BAGUE DE BIELLE

G 51 900 set de 4 bagues de bielles

TUBE ENVELOPPE

H 52 250 tube enveloppe

TIGE DE CULBUTEUR

I 52 140 tige de culbuteur

COUSSINETS

COUSSINETS DE VILEBREQUIN

J 53 90 00 coussinets de carter 30cv standard

ERGOT

53 388 ergot pour coussinet de vilebrequin

JOINTS MOTEUR

K 51 200 pochette de joints moteur 25-30cv

L 42 169 bakélite de pompe à essence

42 175 joint de bakélite de pompe à essence

M 51 197 joint d'embase de dynamo

CREPINE

N 41 190 crépine d'huile

O 41 235 joints de plaque de vidange

41 236 joints de plaque de vidange en silicone

P 41 210 plaque de vidange pour pied moulé

KIT CYLINDREE

Q 52 624 kit cylindrée 30cv **AA PRODUCT**

SEGMENTS

R 53 090 jeu de segments pour 25cv

R 53 110 jeu de segments pour 30cv

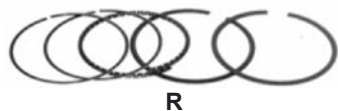
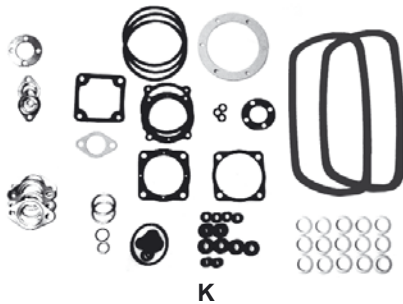
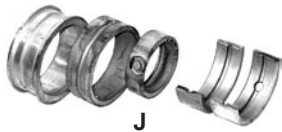

CULASSE

A 51 390 culasse reconditionnée 30cv

SOUPAPE

ADMISSION

B 51 490 soupape admission 30mm, queue de 7mm

ECHAPPEMENT

B 51 540 soupape échappement 28,5mm, queue de 7mm

GUIDE DE SOUPAPE

C 51 610 guide soupape admission/échappement 7mm

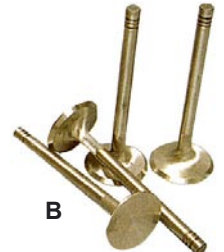
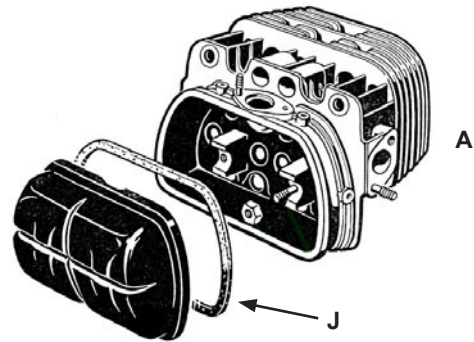

CULBUTEUR

VIS ET ECROUS

D 52 280 vis de réglage de culbuteur (diam 6 mm)

E 52 285 écrou de vis de réglage de culbuteur (diam 6 mm)

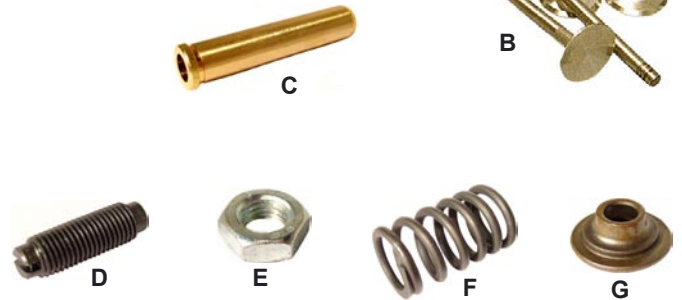

ELEMENT DE CULASSE

RESSORT

F 51 603 ressort de soupape

COUPELLE

G 51 606 coupelle de soupape

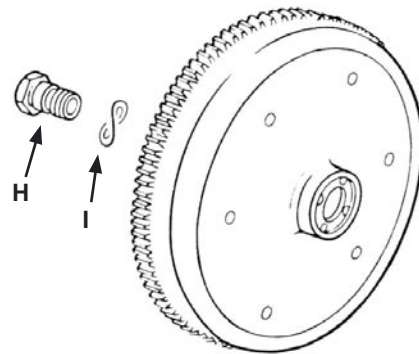

VOLANT MOTEUR

BOULON ET RONDELLE

H 51 835 boulon de volant moteur

I 51 830 rondelle pour vis de volant moteur

CACHE CULBUTEURS

JOINT

J 51 168 joint cache culbuteurs moteur 25-30cv

J 51 169 set de 2 joints cache culbuteurs moteur 25-30cv en silicone



POMPE A HUILE

K 41 095 pompe à huile

KIT REPARATION CARBURATEUR

L 42 319 kit de réparation pour un carburateur 28 pci

KIT OKRASA

M 51 460 kit "Okrasa" complet avec tringlerie d'époque

- 2 culasses double admission avec soupapes et ressorts
- 4 goujons raccourcis pour le centre de culasse
- 2 pipes d'admission avec conduite d'équilibrage
- 2 carbus neufs 32 PICB avec leur filtre à air
- 1 tringlerie de carbu identique Okrasa
- 1 conduite d'essence en cuivre rouge

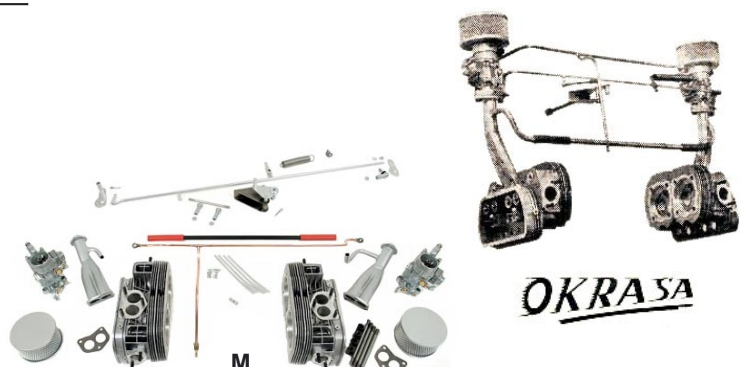

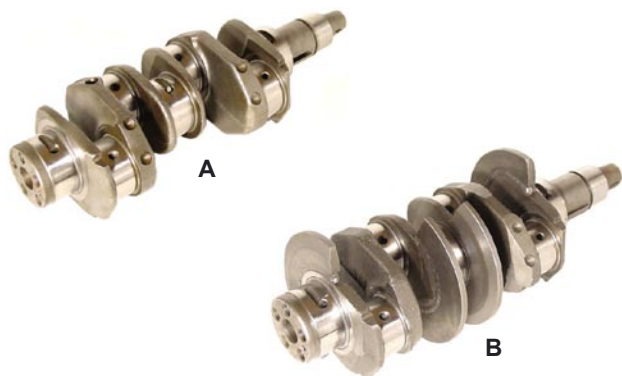

VILEBREQUIN

Prévoir les coussinets de vilebrequin et de bielles en côte réparation
Tous nos vilebrequins sont en palier VW

VILEBREQUIN ORIGINE

- A 01 890 vilebrequin reconditionné course 66mm 1,7-1,8 L
- A 01 891 vilebrequin reconditionné course 71mm 2,0 L

VILEBREQUIN A CONTRE-POIDS SOUDES

- B 01 892 vilebrequin reconditionné à contrepoids et équilibré course 66mm 1,7-1,8 L
- B 01 893 vilebrequin reconditionné à contrepoids et équilibré course 71mm 2,0 L
- B 01 897 vilebrequin en chromoly à contrepoids et équilibré course 78mm pour bielles 2,0 L (côtes palier origine)

SPI DE VILEBREQUIN

- C 01 120 joint spi de vilebrequin côté volant moteur
- D 01 125 joint spi de vilebrequin à côté hélice de refroidissement
- E 01 123 joint torique de volant moteur T4

ROULEMENT DE VILEBREQUIN

- F 01 115 roulement de centrage de queue de boite ds le vilebrequin
- G 01 116 feutre de roulement de volant moteur T4

COUSSINETS DE VILEBREQUIN

- H 01 850 coussinets de carter std vilebrequin std butée std
- H 01 851 coussinets de carter std vilebrequin 0,25 butée std
- 53 390 ergot pour coussinet de vilebrequin

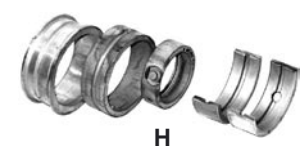

K →

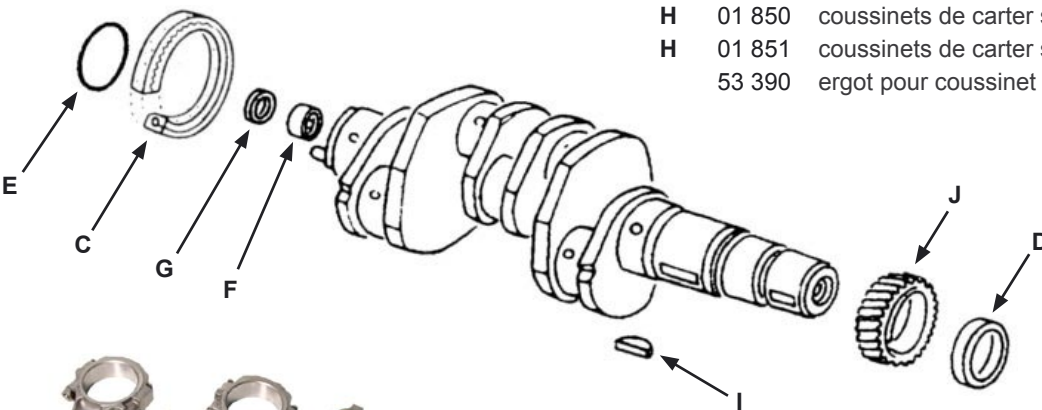

DISTRIBUTION

- I 51 725 grande clavette pour pignon de vilebrequin
- J 01 887 pignon de vilebrequin
- K 01 888 rondelle d'arbre de distribution
- L 01 889 kit pignonerie taille droite T4

BIELLE

- M 01 885 set de 4 bielles reconditionnées 17/1800cc (sans échange)
- 01 886 set de 4 bielles reconditionnées 2000cc (sans échange)
- N 01 884 set de 4 bielles "H Beam" 2000cc (longueur origine 5.158" avec visserie ARP 2000)

BAGUE DE BIELLE

- O 01 880 bague de bielle (à l'unité)

COUSSINETS DE BIELLES

- P 01 870 coussinets de bielles côte std 2L
- P 01 871 coussinets de bielles côte + 0,25mm 2L
- P 01 872 coussinets de bielles côte + 0,50mm 2L



O

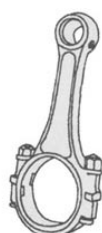

P



ARBRE A CAMES (vendus avec boulons de poulie)

ORIGINE

- A 01 500 arbre à cames NEUF pour poussoirs mécaniques (prévoir poulie réf 1520)
- A 01 501 arbre à cames NEUF pour poussoirs hydrauliques (prévoir poulie réf 1520)

PERFORMANCE

WEBCAM

- A 01 510 arbre à cames Webcam «86» levée 0,423 durée 270° (couple entre 2500 et 5500, idéal pour la ville)
- A 01 511 arbre à cames Webcam «86a» levée 0,435 durée 290° (pour rendement élevé, recommandé ressorts 01390 ou 01395)
- A 01 512 arbre à cames Webcam «119» levée 0,500 durée 276° (pour moteur turbo)
- A 01 513 arbre à cames Webcam «163» levée 0,500 durée 284° (utilisation off-road racing, aussi prévu pour moteur longue course)
- A 01 514 arbre à cames Webcam «86b» levée 0,500 durée 300° (utilisation off-road racing course d'origine)
- A 01 515 arbre à cames Webcam «86c» levée 0,507 durée 310° (aussi prévu pour moteur longue course)
- A 01 516 arbre à cames Webcam «251» levée 0,546 durée 324° (utiliser les poussoirs réf 01235, aussi prévu pour moteur longue course)
- A 01 517 arbre à cames Webcam «277» levée 0,572 durée 320° (utiliser les poussoirs réf 01235, aussi prévu pour moteur longue course)

POULIE

- B 01 520 poulie d'arbre à cames **WEBCAM**

PASTILLE D'ARBRE A CAMES

- C 51 139 pastille métallique carter-sortie arbre à cames

COUSSINETS D'ARBRE A CAMES

- D 01 860 coussinets d'arbre à cames côte origine

POUSSOIR

- E 01 230 poussoir mécanique Allemand
- E 01 234 poussoir mécanique Brésil
- F W109 300 poussoir hydraulique
- G 01 235 set de 8 poussoirs **WEBCAM** renforcés et percés (89 grammes pièce)
- H 01 236 bague pour poussoir 39grammes T4 réf 01237
- I 01 237 poussoir 39grammes T4
- J 01 238 set de 8 bagues et 8 poussoirs 39grs T4

TUBE ENVELOPPE

- K 01 240 tube enveloppe
- L 01 245 tube enveloppe allongé de 0,4" (1cm)

JOINT DE TUBE ENVELOPPE

- M 01 250 joint pour tube enveloppe côté bloc (21,3mm)
- M 01 260 joint pour tube enveloppe côté culasse (25,1mm)



A



B



C

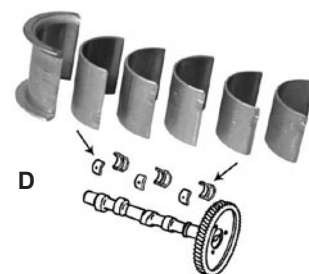

D



E



F



G

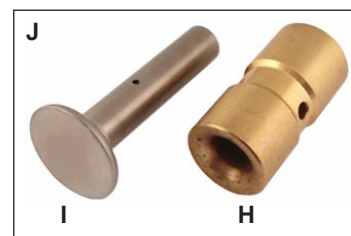

J

I

H

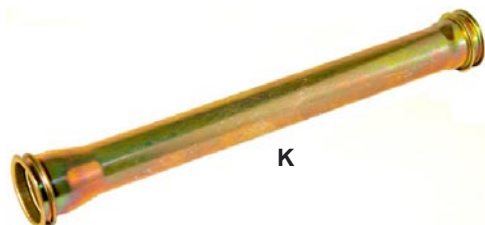

K

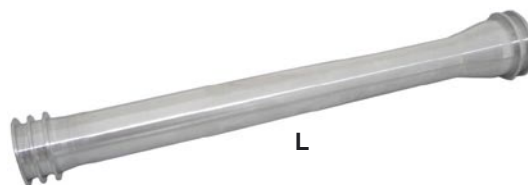

L



M

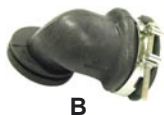

B

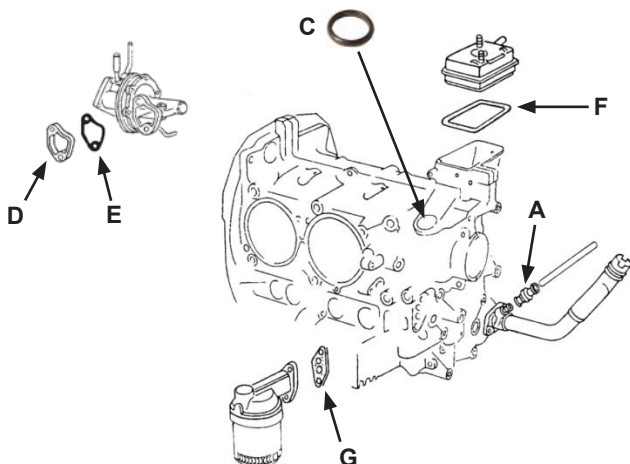

JOINTS MOTEUR

- 01 810 pochette joints moteur 2L (qualité allemande)
- 01 815 pochette joints moteur 1,7/1,8L (qualité allemande)
- A 01 113 joint de raccord bloc/jauge à huile sur moteur
- B 01 114 soufflet de ventilation d'alternateur
- C 81 365 joint torique d'allumeur
- D 01 705 bakélite de pompe à essence
- E 01 706 joint de bakélite de pompe à essence
- F 01 816 joint en liège de « pied de reniflard »
- G 01 817 joint de pied de filtre à huile
- H 01 818 plaque de shuntage de filtre à huile **CSP**

CREPINE

- I 01 400 kit de joints de plaque de vidange
- J 01 405 crépine d'huile

BOULON DE VIDANGE

- K 01 406 boulon de plaque de vidange
- L 01 407 adaptateur **CSP** de sonde de température d'huile 14x1.5 (comme 93250)
- M 01 408 plaque bouche trou de pompe à essence
- N 01 409 plaque de montage de sonde de température réf 93250

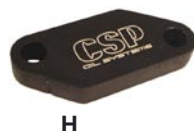

H

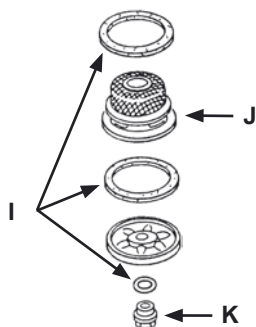

L



M



N

KIT CYLINDREE AA PRODUCT

- O 01 827 kit cylindrée 96mm vilebrequin 66mm
- O 01 828 kit cylindrée 90mm vilebrequin 66mm (1,7L)
- O 01 829 kit cylindrée 93mm vilebrequin 66mm (1,8L)
- O 01 830 kit cylindrée 94mm vilebrequin 71mm (2L) (pistons creux)
- O 01 826 kit cylindrée 94mm vilebrequin 71mm (2L) (pistons plats)
- O 01 831 kit cylindrée 95mm vilebrequin 71mm sans usinage
- O 01 832 kit cylindrée 96mm vilebrequin 71mm
- O 01 833 kit cylindrée 103mm vilebrequin 71mm
- O 01 834 kit cylindrée 104mm vilebrequin 71mm



O

SCHIMS

- P 01 841 set de 4 épaisseurs de bas de cylindre 0,10" (0,254mm)
- P 01 842 set de 4 épaisseurs de bas de cylindre 0,20" (0,508mm)
- P 01 843 set de 4 épaisseurs de bas de cylindre 0,30" (0,762mm)
- P 01 844 set de 4 épaisseurs de bas de cylindre 0,40" (1,016mm)
- P 01 845 set de 4 épaisseurs de bas de cylindre 0,60" (1,524mm)
- P 01 846 set de 4 épaisseurs de bas de cylindre 0,90" (2,286mm)

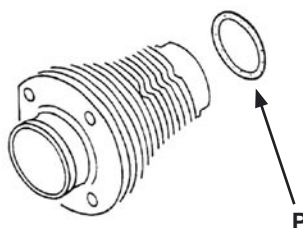

P

SEGMENTS

- Q 01 838 segments (4) 90mm 1700cc
- Q 01 839 segments (4) 93mm 1800cc
- Q 01 840 segments (4) 94mm 2000cc

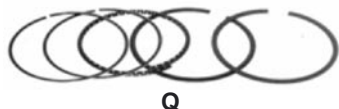

Q

CULASSE

- A 01 820 culasse 2,0L 8/76-7/79 NEUVE sans soupape
(prévoir réf 01340 et réf 01350)
- A 01 825 culasse 2.0L 8/76-7/79 NEUVE complète

GOUJONS

- B 01 819 set de 16 goujons plus longs de culasses T4
(avec boulons et rondelles)

SOUPAPE ORIGINE

ADMISSION

- C 01 330 soupape d'admission 39,3mm (queue de 8mm)
- C 01 340 soupape d'admission 37,5mm 8/75-4/79 (queue de 8mm)

ECHAPPEMENT

- C 01 350 soupape d'échappement 33mm 8/71-12/82 (queue de 9mm)

SOUPAPE INOX

- C 01 321 soupape inox 36mm (queue de 8mm)
- C 01 322 soupape inox 36mm (queue de 9mm)
- C 01 323 soupape inox 38mm (queue de 8mm)
- C 01 324 soupape inox 40mm (queue de 8mm)
- C 01 325 soupape inox 42mm (queue de 8mm)
- C 01 326 soupape inox 44mm (queue de 8mm)
- C 01 327 soupape inox 46mm (queue de 8mm)
- C 01 328 soupape inox 48mm (queue de 8mm)
- C 01 329 soupape inox 50mm (queue de 8mm)

SIEGE DE SOUPAPE

- D 01 311 siège de soupape 36mm
- D 01 312 siège de soupape 38mm
- D 01 313 siège de soupape 40mm
- D 01 314 siège de soupape 42mm
- D 01 315 siège de soupape 44mm
- D 01 316 siège de soupape 46mm
- D 01 317 siège de soupape 48mm
- D 01 318 siège de soupape 50mm

GUIDE DE SOUPAPE

ADMISSION

- E 51 620 guide soupape admission (8mm)
- E 51 650 guide soupape admission (9mm)

ECHAPPEMENT

- E 51 640 guide soupape échappement (8mm)
- E 51 660 guide soupape échappement (9mm)

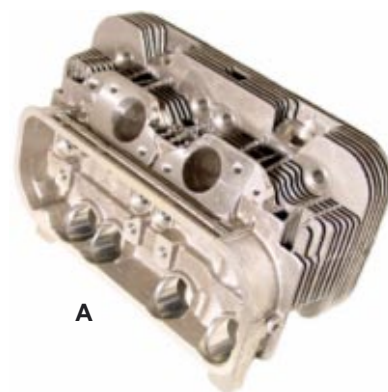

A



B



C



D

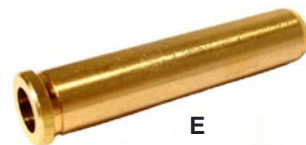

E

ELEMENT DE CULASSE

RESSORT

- F 01 390 set de 8 ressorts simples de soupapes **WEBCAM**
utilisable jusqu'à une levée de 0,465"
(vendus avec schims de 0,030")
- F 01 395 set de 8 ressorts doubles de soupapes **WEBCAM**
utilisable jusqu'à une levée de 0,510"
(vendus avec schims de 0,030")
- F 01 396 set de 8 ressorts simples de soupapes renforcés
- F 01 397 set de 8 ressorts doubles de soupapes renforcés



F



A



B



COUPELLE

- A 51 607 coupelle de soupape
- B 51 609 set de 8 coupelles de soupapes CHROMOLY pour simple ou double ressorts
- B 51 602 set de 8 coupelles de soupapes **BERG** pour simple ou double ressorts



C



D

CLAVETTE

- C 51 608 clavette de soupape
- C 51 604 set de 8 clavettes de soupapes renforcées

CHAPEAU

- D 51 595 set de 8 chapeaux de soupapes renforcés



E



F

CULBUTEUR

VIS ET ECROUS

- E 52 280 vis de réglage de culbuteur en 6mm (pour certains moteurs de 70-73)
- E 01 835 vis de réglage de culbuteur en 10mm -12/82
- F 52 285 écrou de vis de réglage de culbuteur en 6mm (pour certains moteurs de 70-73)
- F 01 836 écrou de vis de réglage de culbuteurs en 10mm
- G 52 476 set de 8 vis de réglage de culbuteurs à billes (pour certains moteurs de 70-73, réglage des vis avec clef 6 pans fournie)
- H 52 477 set de 8 vis de réglage de culbuteurs «Elephant Foot» (pour certains moteurs de 70-73)

RAMPE DE CULBUTEURS

- I 01 837 goujon de rampe de culbuteurs
- J 01 847 axe de rampe de culbuteur renforcé (4 requis par moteur)
- K 01 848 bague de rampe de culbuteur renforcée (4 requis par moteur)



G

H



I



K

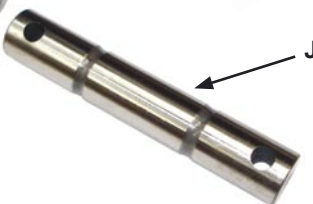

J

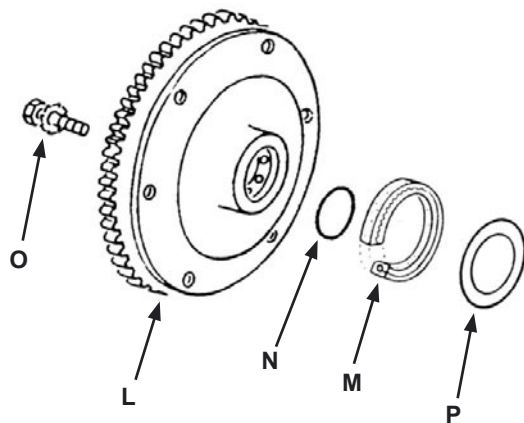

L

N

M

P

VOLANT MOTEUR

- L 01 881 volant moteur neuf 200mm allégé (5kg870)
- L 01 895 volant moteur 210mm reconditionné (sans échange)
- L 01 896 volant moteur neuf «PORSCHE 914» 215mm en chromoly

JOINT SPI

- M 01 120 joint spi de vilebrequin côté volant moteur
- 01 125 joint spi de vilebrequin côté hélice de refroidissement
- N 01 123 joint torique de volant moteur T4

BOULON

- O 01 894 boulon de volant moteur (il en faut 5 pour un moteur)

CALE DE JEU AXIAL

- P 01 130 rondelle de jeu axial 0,24mm
- P 01 131 rondelle de jeu axial 0,30mm
- P 01 132 rondelle de jeu axial 0,32mm
- P 01 133 rondelle de jeu axial 0,36mm
- P 01 134 rondelle de jeu axial 0,38mm

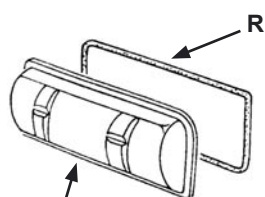

Q



R



S

CACHE-CULBUTEURS

- Q 01 009 cache-culbuteurs origine noir
- R 01 110 joint de cache-culbuteurs
- S 58 150 set de 2 caches-culbuteurs alu siglés **EMPI** (vendus avec joints réf 01110)

RENIFLARD

- A 41 740 kit reniflard (boîtier alu + durite + raccords) *(évite les surpressions moteur)*
- B 41 743 kit "UPGRADE" de remplacement de filtre pour réf 41740
- C 41 745 set de 2 embouts pour reniflard sur caches-culbuteurs
- D 41 735 boîte de mise à air 1.8 L **CSP**

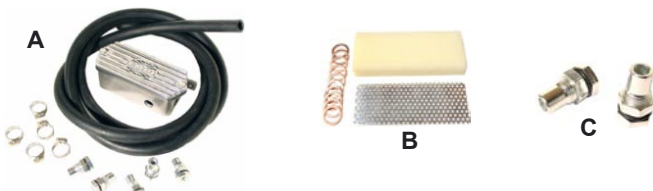

DURITE D'HUILE

- 41 920 durite d'huile inox (diam int 12mm) *au mètre*
- E 41 924 durite d'huile style origine (diam int 12mm) *au mètre*
- F 41 925 collier de serrage pour tuyau d'huile

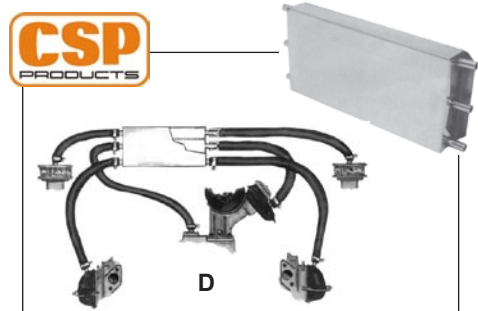

SONDE DE PRESSION D'HUILE

- G 41 260 sonde de pression d'huile

POMPE A HUILE

- H 41 813 pompe à huile gros débit 30mm aluminium *(applicable en vérifiant la profondeur de l'axe)*
 - H 41 820 pompe à huile gros débit 30mm fonte *(applicable en vérifiant la profondeur de l'axe)*
- JOINT**
- I 41 148 joint pour corps de pompe à huile entre pompe et carter



FILTRE A HUILE

- J 01 410 filtre à huile
- K 41 846 filtre à huile **FRAM** orange HP1
- L 41 847 filtre à huile perpétuel en alu couleur alu
- L 41 848 filtre à huile perpétuel en alu couleur rouge
- L 41 849 filtre à huile perpétuel en alu couleur bleu



RADIATEUR D'HUILE

- M 01 430 radiateur d'huile
- N 41 310 joint de radiateur d'huile *(modèle plat 10mm)*
- O 01 440 plaque de sortie d'huile *(utiliser 3/8" 41791 ou 41750)* **CSP**
- P 01 445 plaque de shuntage de radiateur d'huile **CSP**



REFROIDISSEMENT

- Q 01 000 kit d'adaptation **CSP** de turbine Type 1 sur moteur Type 4
- R 01 001 tôle de finition arrière moteur T4 avec turbine T1 **CSP**
- S 09 140 poulie alu T4 **CSP**
- T 01 005 remplissage d'huile **CSP** *(pour T4 turbine T1 ou T4 turbine Porsche)*

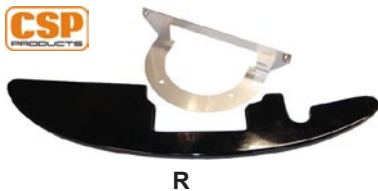

CARTER SUPPLEMENTAIRE

- U 01 450 carter d'huile supplémentaire **SCAT** *(les joints de remplacement entre le carter et le bloc sont les joints d'origine T4, et la crépine du carter sup est une crépine T1)*





A



B



C

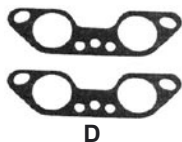

D



E



F



G



H



I



J

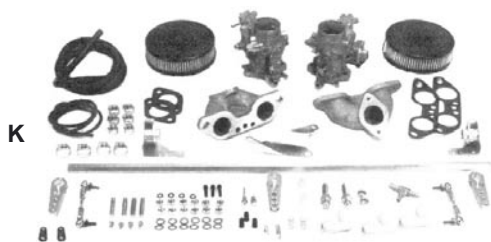

K



L



M

PIPE D'ADMISSION

PERFORMANCE A 2 CARBUS

- A 42 763 set de 2 pipes d'admission pour carburateurs IDF/DLRA
- B 42 762 set de 2 pipes d'admission pour carburateurs 48IDA
- C 42 800 set de 2 pipes d'admission courtes 4 trous **CSP** pour IDF/HPMX/DLRA en 40mm
- C 42 801 set de 2 pipes d'admission courtes 4 trous **CSP** pour IDF/HPMX/DLRA en 44mm
- C 42 802 set de 2 pipes d'admission courtes 4 trous **CSP** pour IDF/HPMX/DLRA en 48mm

JOINT D'EMBASE

- D 42 795 set de 2 joints entre l'admission et la culasse en papier
- E 42 790 set de 2 joints d'embase pour carbus IDF/HPMX/DLRA
- F 42 805 bakélite sous carbu 40 IDF/HPMX/DRLA (vendue avec 2 joints, il en faut 2 par carburateur)
- F 42 806 bakélite sous carbu 44 IDF/HPMX/DRLA (vendue avec 2 joints, il en faut 2 par carburateur)
- F 42 807 bakélite sous carbu 48 IDF/HPMX/DRLA (vendue avec 2 joints, il en faut 2 par carburateur)

KIT REPARATION CARBU ORIGINE

- G 42 317 kit de réfection de carburateur 34 PDSIT (1) pour T2 73-74
- H 42 277 étouffoir pour carburateur PDSIT T4

CARBURATEUR PERFORMANCE

MONTAGE CENTRAL

- I 42 715 kit carburateur 32-36 progressif

MONTAGE DOUBLE

KADRON

- J 42 756 kit doubles carburateurs KADRON 40mm
- J 42 757 kit doubles carburateurs KADRON 44mm

ICT

- K 42 744 kit complet carburateurs weber 34 ICT

IDF unitaire

- L 42 735 carburateur 40 IDF seul (vérifié par **CSP**, vendu avec 2 cornets)
- L 42 736 carburateur 44 IDF seul (vérifié par **CSP**, vendu avec 2 cornets)
- L 42 737 carburateur 48 IDF seul (vérifié par **CSP**, vendu avec 2 cornets)

EPC unitaire

- M 42 738 carburateur 51 EPC seul (vendu avec 2 cornets)

KIT REPARATION

32/36 PROGRESSIF

- 42 752 kit de réfection pour un carburateur progressif 32-36
- 42 749 joint d'embase de carbu progressif 32/36 sur T4 réf 42715

KADRON / ICT

- 42 755 kit de réfection pour un carburateur KADRON
- 42 799 set de 2 joints d'embase de carburateurs KADRON 40mm (entre carbu et pipe)
- 42 318 kit de réfection pour un carburateur ICT
- 42 798 set de 2 joints d'embase de carburateurs ICT (entre carbu et pipe)

IDF / HPMX / DRLA / DCNF

- 42 753 kit de réfection pr un carburateur Weber 40-44 IDF/HPMX
- 42 754 kit de réfection pour un carburateur Dellorto 36/40 DRLA
- 42 316 kit de réfection pour un carburateur 40 DCNF

ELEMENTS

- A 42 739 plaque obturation du starter sur carbu weber IDF
- B 42 751 flotteur de carbu Empi/Kadron 40mm Solex
- C 46 650 serre cable d'accélérateur
- D 46 680 raccourcisseur câble d'accélérateur
- E 42 980 choke de remplacement pour carburateur KADRON à choke électrique
- F 42 990 choke de remplacement pour carburateur 32-36 progressif à choke électrique

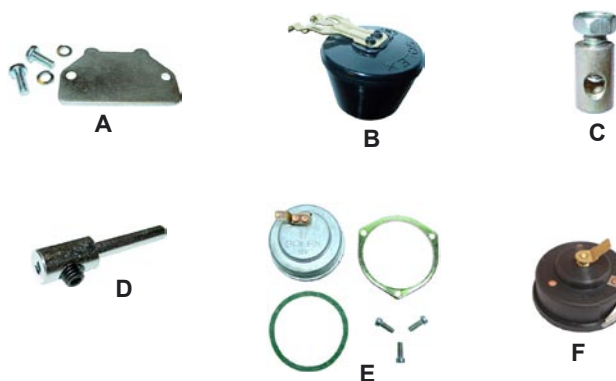

VENTURI, GICLEUR, etc...

Voir moteur type 1 page A-26

FILTRE A AIR

POUR CARBURATEUR ORIGINE

- G 01 780 filtre à air T4 8/74-12/82 + (1,9L) 8/82-7/90



POUR CARBURATEUR PERF

IDF/DLRA/HPMX 40-44

- H 42 382 filtre à air **CBperf** en alu (H 10cm, L 16,5cm, l 11cm)
- I 42 390 filtre à air modèle bas (H 4,8cm, L 17cm, l 11,3cm)
- I 42 392 filtre à air modèle haut (H 6,5cm, L 17cm, l 11,3cm)
- J 42 393 filtre à air ovale (H 8,3cm, L 17,5cm, l 11,3cm)
- K 42 399 filtre à air reproduction "KNECHT" **FLAT4** vendu sans partie filtrante (H 8,4cm, L 18cm, l 11,5cm)
- L 42 400 partie filtrante **K&N** pour filtres Ovale ou Knecht
- M 42 405 partie filtrante EMPI pour filtres Ovale ou Knecht



DCNF

- I 42 394 filtre à air (H 4,5cm, L 17,5cm, l 11,5cm)

32/36 PROGRESSIF

- I 42 395 filtre à air (H 4,8cm, L 17cm, l 11,3cm)

KADRON

- N 42 396 filtre à air POD (H 8cm, diam 9,5cm en bas, diam 7,5cm en haut)
- O 42 398 set de 2 filtres à air (H 8,3cm, diam 15,5cm)
- M 42 397 élément de filtre à air pour carbu KADRON



JOINT D'EMBASE ENTRE FILTRE ET CARBU

- 42 793 set de 2 joints d'embase de filtre à air pour 32/36 réf 42715
- 42 796 set de 2 joints d'embase de filtre à air pour WEBER/HPMX
- 42 797 set de 2 joints d'embase de filtre à air pour DCNF

CORNETS ET BOUCHONS

- P Voir moteur type 1 page A-28



TRINGLERIE

- Q 42 770 tringlerie alu **CBperf** pour double carburateur IDF
- R 42 786 tringlerie pour carbu à pivot central **SCAT** (tiré/poussé) idéal pour kadron
- S 42 785 tringlerie pour carbu à pivot central (poussé/poussé)
- T 42 792 tringlerie **CSP** pour moteur T4 avec turbine PORSCHE et carbus IDF/HPMX
- U 42 722 tringlerie à roulement T4 "CROSSBAR" **CSP** pour 40 IDF
- U 42 723 tringlerie à roulement T4 "CROSSBAR" **CSP** pr 44-48 IDF

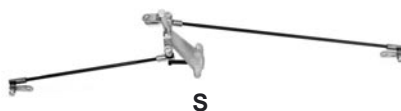
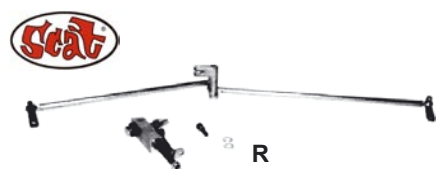

POMPE A ESSENCE

ELECTRIQUE

- A 42 150 pompe à essence électrique 12 v (livré avec 2 raccords)
- B 42 161 raccords (2) en 6mm à 90° pour régulateur réf 42165 et pompe réf 42150
- C 42 166 raccords (2) en 6mm pour régulateur réf 42165 et pompe réf 42150
- C 42 168 raccords (2) en 8mm pour régulateur réf 42165 et pompe réf 42150
- D 42 154 pompe à essence électrique 12 v **PIERBURG**
- E 42 155 relais de mise en sécurité de la pompe à essence PIERBURG réf 42154

KIT REPARATION ET JOINTS

- F 01 705 bakélite de pompe à essence
- G 01 706 joint de bakélite de pompe à essence

DURITE A ESSENCE

TYPE ORIGINE

- H 42 651 durite essence diamètre intérieur 5 mm 1 mètre
- H 42 650 durite essence diamètre intérieur 5 mm 10 mètres
- H 42 655 durite essence diamètre intérieur 7 mm 1 mètre
- H 42 654 durite essence diamètre intérieur 7 mm 10 mètres

TRESSEE INOX

- I 42 680 durite essence tressée inox diam. intérieur 6mm (au mètre)
- I 42 683 durite essence tressée inox diam. intérieur 8mm (au mètre)

RACCORD ET COLLIER

- J 42 684 raccord de mise à air de réservoir en T diamètre 4mm
- K 42 685 raccord d'essence métallique en T diamètre 6mm
- K 42 686 raccord d'essence métallique en T diamètre 8mm
- L 42 652 collier de serrage tuyau d'essence de 5 à 8mm de diamètre

FILTRE

- M 01 740 filtre à essence
- N 42 600 filtre à essence universel
- O 42 620 filtre à essence chrome/verre pour durite 6/8/10mm
- P 42 610 filtre à essence régulateur "KING"

REGULATEUR DE PRESSION

- Q 42 156 régulateur de pression d'essence **HOLLEY** (réglable de 4 à 9 psi)
- R 42 165 régulateur de pression d'essence (vendus sans raccords, prévoir réf 42161, 42166 ou 42168)
- S 42 167 support chromé pour régulateur de pression essence
- B 42 161 set de 2 raccords en 6mm à 90° pour régulateur réf 42165 et pompe réf 42150
- C 42 166 set de 2 raccords en 6mm pour régulateur réf 42165 et pompe réf 42150
- C 42 168 set de 2 raccords en 8mm pour régulateur réf 42165 et pompe réf 42150



ALLUMAGE

BOBINE

- A 81 310 bobine bleue d'allumage 12 V Brésil
- B 81 315 bobine bleue d'allumage 12 V **BOSCH** isolation en bakélite



A



B

ALLUMEUR

- C 81 351 allumeur à avance centrifuge "nouveau 009"

DEPRESSION

- D 81 345 capsule de dépression pour allumeur 73-79

DURITE DE DEPRESSION

- E 42 330 durite de dépression d'air (diam int 3mm) au mètre

JOINT TORIQUE

- F 81 365 joint torique d'allumeur



C



D

REGLAGE D'AVANCE

- 01 738 repère de calage d'avance T4 toutes années

VIS PLATINEES

- G 81 770 vis platinées 8/70-



D

ALLUMAGE ELECTRONIQUE

- H 81 380 kit allumage électronique Compufire
- I 81 383 platine aimantée de remplacement allumage compufire
- J 81 385 kit allumage IGNITOR pour allumeur à avance centrifuge
- J 81 386 kit allumage IGNITOR pour allumeur à dépression



E



G

ROTOR

- K 81 810 rotor 8/68-
- L 81 813 rotor type 1/2/3/4 limiteur de régime à 4.500 tours
- L 81 814 rotor type 1/2/3/4 limiteur de régime à 5.400 tours
- L 81 815 rotor type 1/2/3/4 limiteur de régime à 5.800 tours
- L 81 816 rotor type 1/2/3/4 limiteur de régime à 6.500 tours

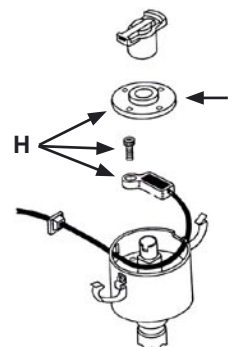

H

I

CONDENSATEUR

- M 81 610 condensateur 1/73- (et allumeur 009)



J

TETE D'ALLUMEUR

TYPE ORIGINE

- N 81 430 tête d'allumeur 8/68-
- O 81 433 tête d'allumeur NOIRE 8/68- et 009
- P 81 435 tête d'allumeur CHROME 8/68- et 009

COULEUR

- Q 81 460 tête d'allumeur transparente
- Q 81 465 tête d'allumeur rouge
- Q 81 466 tête d'allumeur bleue
- Q 81 467 tête d'allumeur jaune
- Q 81 468 tête d'allumeur fumée



K



L



M



N



O



P



Q



A



B



C

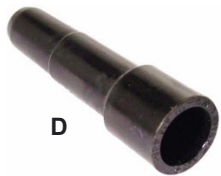

D



E



F



G



H



I



J

BOUGIE

- A 82 105 bougie **BOSCH** W8CC (culot long)
- A 82 106 bougie **BOSCH** W7CC (culot long)
- A 09 800 bougie **BOSCH** W7DTC (culot long, 3 électrodes)
- A 09 804 bougie **LUCAS** 3 électrodes indice 7 (culot long)

FAISCEAU DE FILS DE BOUGIES

ORIGINE

- B 09 810 faisceau de fils de bougie T4

ELEMENT

- C 82 140 joint d'entourage de bougie
- D 82 160 bakélite de fil de bougie (utilisable que sur les cylindres 1 et 3)

SEPARATEUR

- E 82 130 clip de montage 3 emboitements des fils de bougies sur la turbine
- F 82 135 clip de montage 2 emboitements des fils de bougies sur la turbine
- G 82 270 séparateurs de fils de bougie chromé
- G 82 277 séparateurs de fils de bougies noir

ELEMENTS D'ALTERNATEUR

- H 09 130 courroie d'alternateur pour moteur (10 x 965mm)
- H 09 135 courroie d'alternateur pour moteur (9.5 x 1175mm)
- I 81 105 clavette d'alternateur
- J 09 140 poulie alu T4 **CSP**

ALLUMAGE PERTRONIX et MSD

Voir moteur type 1 page A-33



RADIATEUR SUPPLEMENTAIRE

A PLAQUES

- A 41 774 radiateur d'huile à 48 plaques
(vendu sans raccords, utiliser la réf 41777)
- B 41 786 radiateur d'huile à 72 plaques avec ventilateur
(vendu sans raccords, utiliser la réf 41777)

A TUYAUX

- C 41 780 radiateur d'huile à 6 tuyaux
(la fixation des durites se fait avec des colliers réf 41925)
- D 41 785 radiateur d'huile à 8 tuyaux
(la fixation des durites se fait avec des colliers réf 41925)

FIXATION

- E 41 773 set de 4 silentblocs de montage de radiateur supplémentaire

THERMOSTAT

- F 41 787 thermostat électrique pour radiateur d'huile supplémentaire
(idéal pour réf 41786, vendu avec raccords)
- G 41 794 thermostat bypass mécanique montable pour tous les types de radiateurs supplémentaires *(vendu avec raccords)*



A



B



C



D



E

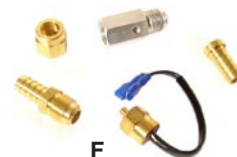

F

RACCORDS

- H 41 750 set de 2 raccords coudés 45° 3/8" mâle x 3/8" femelle
- H 41 751 set de 2 raccords coudés 45° 1/2" mâle x 1/2" femelle
- I 41 752 set de 2 raccords coudés 90° 3/8" mâle x 3/8" femelle
- I 41 753 set de 2 raccords coudés 90° 1/2" mâle x 1/2" femelle
- J 41 755 set de 2 raccords droits 1/2" femelle
- K 41 777 set de 2 raccords droits 1/2" mâle
- K 41 791 set de 2 raccords droits 3/8" mâle
- L 41 756 set de 2 raccords coudés 30° 1/2" mâle



G



H



I



J



K



L

RENIFLARD

- M 41 910 petit filtre pour reniflard d'huile
- N 41 745 set de 2 embouts pour reniflard sur caches-culbuteurs



M



N



O



P

FILTRE A HUILE

- O 41 840 filtre pour pompe à huile
- P 41 845 filtre chromé pour pompe à huile
- Q 41 844 filtre à huile **FRAM PH-8A** orange
- R 41 846 filtre à huile **FRAM HP1** orange
- S 41 847 filtre à huile perpétuel en alu couleur alu
- S 41 848 filtre à huile perpétuel en alu couleur rouge
- S 41 849 filtre à huile perpétuel en alu couleur bleu



Q



R



S

SUPPORT

- T 41 850 support alu pour filtre à huile sortie à gauche
- U 41 852 support alu pour filtre à huile sortie à droite
- V 41 853 support alu pour filtre à huile sortie verticale
- W 41 854 souche sandwich à placer sous le filtre à huile



T



U



V

DURITE

- 41 920 durite tressée inox pour reniflard ou radiateur ext. *le mètre*
- X 41 924 durite pour reniflard (diam int 12mm) *le mètre*
- Y 41 925 collier de serrage pour tuyau d'huile



W



X



Y

ECHAPPEMENT T1 ORIGINE

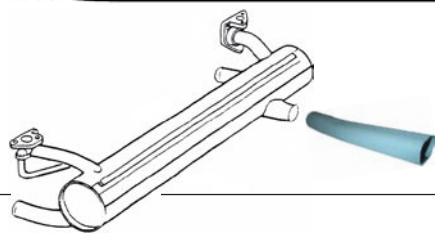

- 21 100 silencieux 1200 12/47-7/55
- 21 450 tube de sortie d'échappement 12/47-7/55
- 21 453 tube de sortie d'échappement 12/47-7/55 chromée

21 130 silencieux 1200 8/55-7/60

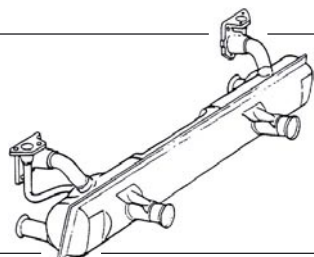
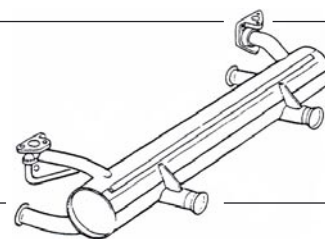

21 150 silencieux 1200 8/60-12/62

21 200 silencieux 1200 1/63-
22 100 silencieux 1200 1/63- Allemand

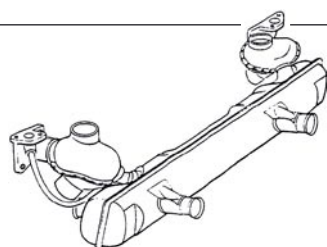
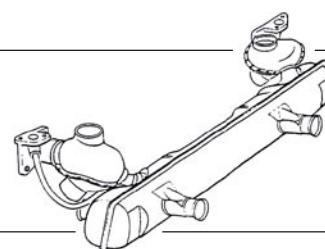

21 300 silencieux 1300-1600 8/65-
22 200 silencieux 1300-1600 8/65- Allemand

21 400 silencieux 1303 3/73- à double réchauffage

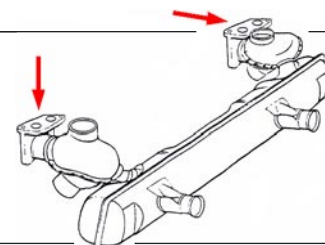

21 430 silencieux pour moteur 1600 USA 8/74-7/79
21 438 sortie pour silencieux USA réf 21430 ou 21435

21 435 silencieux pour moteur injection 1600 USA 8/74-7/79
21 438 sortie pour silencieux USA réf 21430 ou 21435

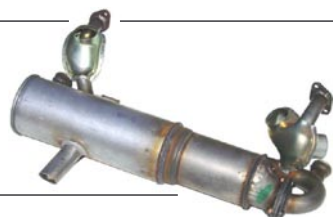
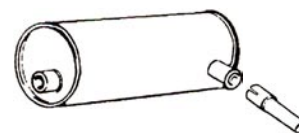

21 443 silencieux catalytique 8/86- avec collecteur

21 705 échappement FLAT4 style Abarth pour 1200cc
21 710 échappement FLAT4 style Abarth pour 13/15/1600cc





26 155 gaine d'échappement (5cm de largeur, 4.5m de longueur)

23 160 échappement Sport 13/1600cc
(avec 2 sorties chromées passant à la place des sorties d'origine)

23 170 échappement Sport 1200cc
(avec 2 sorties chromées passant à la place des sorties d'origine)



23 180 échappement style SEBRING 1200cc (homologué TÜV, sorties en inox)

23 186 échappement style SEBRING 1200cc en **INOX** (homologué TÜV, sorties en inox)

23 190 échappement style SEBRING 13/1600cc (homologué TÜV, sorties en inox)

23 196 échappement style SEBRING 13/1600cc en **INOX** (homologué TÜV, sorties en inox)

23 485 simple sortie INOX de remplacement

23 490 double sortie INOX de remplacement

23 175 échappement Empi 2 TIP pour 13-15-1600cc



23 100 échappement GT Monza 4 sorties chromées 13/15/1600cc

23 245 échappement sport économe adaptable sur tous moteurs T1
(entre-axe ajustable)

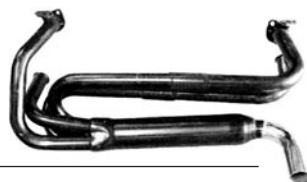

23 248 échappement double sortie Tuck-Away avec 4 en 1 grosse bride 13/15/1600cc COMPLET (4 en 1 et marmite)

23 240 échappement type Anza avec 4 en 1 grosse bride 13/15/1600cc COMPLET (4 en 1 et marmite)



23 200 échappement type Anza avec 4 en 1 petite bride 13/15/1600cc COMPLET (4 en 1 et marmite)

23 202 silencieux de remplacement pour réf 23200

23 150 échappement Pro-Turbo ou hide out 13/15/1600cc COMPLET (4 en 1 et marmite)



23 143 marmite d'échappement Pro-Turbo ou hide out

23 145 marmite d'échappement Pro-Turbo ou hide out **CERAMIQUE**



- 23 205 collecteur 4 en 1 petite bride 13/15/1600cc
- 23 204 collecteur 4 en 1 petite bride 13/15/1600cc **CERAMIQUE**

- 23 220 silencieux double Quiet petite bride



- 23 230 silencieux simple Quiet petite bride
- 23 229 silencieux simple Quiet petite bride **CERAMIQUE**

- 23 211 collecteur 4 en 1 petite bride 13/15/1600cc
PREMIUM EXTRACTOR
(pour silencieux PHAT réf 23292 / 23293 / 23298)
- 23 212 collecteur 4 en 1 petite bride 13/15/1600cc
PREMIUM EXTRACTOR **CERAMIQUE**
(pour silencieux PHAT réf 23292 / 23293 / 23298)



- 23 292 silencieux PHAT *(pour 4 en 1 réf 23211 ou 23212)*
- 23 293 silencieux PHAT **CERAMIQUE** *(pour 4 en 1 réf 23211 ou 23212)*

- 23 298 silencieux PHAT INOX POLI
(pour 4 en 1 réf 23211 ou 23212)

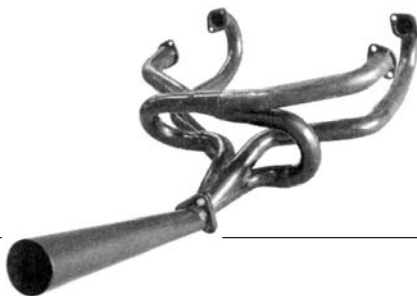

- 23 280 4 en 1 MERGED 1 5/8" *(vendu avec stinger)*

- 23 278 4 en 1 MERGED 1 5/8" avec stinger
(prévu pr le montage des boites de chauff 26531 et 26352)
- 23 279 4 en 1 MERGED 1 5/8" **CERAMIQUE** avec stinger
(prévu pr le montage des boites de chauff 26531 et 26352)



- 23 250 échappement complet "SIDEWINDER"
*(4 en 1 et marmitte) 1 5/8" **CERAMIQUE***



- 23 283 4 en 1 merged A1 MUFFLER 1 5/8"
- 23 284 4 en 1 merged A1 MUFFLER 1 5/8" **CERAMIQUE**
- 23 270 4 en 1 merged A1 MUFFLER 1 3/4"
- 23 271 4 en 1 merged A1 MUFFLER 1 3/4" **CERAMIQUE**



- 23 272 4 en 1 merged A1 MUFFLER LOW-DOWN 1 3/4"
- 23 273 4 en 1 merged A1 MUFFLER LOW-DOWN 1 3/4" **CERAMIQUE**



- 23 294 silencieux DYNOMAX pour 4 en 1 merged (sauf LOW-DOWN)



- 23 295 silencieux SUPER TURBO pour 4 en 1merged (sauf LOW-DOWN)



- 23 296 silencieux DYNOMAX **CERAMIQUE** pour 4 en 1 merged (sauf LOW-DOWN)



- 23 297 silencieux RENN KAFER inox tout poli pour 4 en 1 merged (sauf LOW-DOWN)



- 23 299 silencieux PHAT inox poli pour 4 en 1 Merged (sauf LOW-DOWN)



- 23 274 silencieux SUPER TURBO pour 4 en 1 merged 1" 3/4 LOW-DOWN



- 23 275 silencieux MAGNAFLOW inox pour 4 en 1 merged 1" 3/4 LOW-DOWN



- 23 276 silencieux RENN KAFER inox tout poli pour 4 en 1 merged 1" 3/4 LOW-DOWN

SUPER COMPETITION

- 23 370 échappement **CSP** "SUPER COMPETITION" en diamètre 38mm en acier
- 23 371 échappement **CSP** "SUPER COMPETITION" en diamètre 38mm en acier avec chauffage
- 23 372 échappement **CSP** "SUPER COMPETITION" en diamètre 38mm en acier avec chauffage et préchauffage
- 23 375 échappement **CSP** "SUPER COMPETITION" en diamètre 38mm en INOX
- 23 376 échappement **CSP** "SUPER COMPETITION" en diamètre 38mm en INOX avec chauffage
- 23 377 échappement **CSP** "SUPER COMPETITION" en diamètre 38mm en INOX avec chauffage et préchauffage



avec préchauffage

sortie origine diam. 54mm



SINGLE et DUAL MUFFLER

- 23 385 échappement **CSP** "SINGLE MUFFLER" en diamètre 38mm
- 23 386 échappement **CSP** "SINGLE MUFFLER" en diamètre 38mm avec chauffage
- 23 387 échappement **CSP** "SINGLE MUFFLER" en diamètre 38mm avec chauffage et préchauffage
- 23 380 échappement **CSP** "DUAL MUFFLER" en diamètre 38mm
- 23 381 échappement **CSP** "DUAL MUFFLER" en diamètre 38mm avec chauffage
- 23 382 échappement **CSP** "DUAL MUFFLER" en diamètre 38mm avec chauffage et préchauffage



sortie dans le style Cal-Look



fixation de marmite renforcée

BUGGY

- 23 640 échappement buggy 2 en 1 STREET noir sorties chromées **CSP** en diamètre 38mm



J-TUBE

- 23 345 set de 2 J-tubes en diamètre 38mm **CSP**
- 23 355 set de 2 J-tubes en diamètre 42mm **CSP**
- 23 365 set de 2 J-tubes en diamètre 45mm **CSP**

Les échappements pour Karmann Ghia et Type II sont spécifiques, merci de nous consulter

PYTHON POUR MOTEUR T1

- 23 340 échappement PYTHON en diamètre 38mm en INOX pour T1
- 23 350 échappement PYTHON en diamètre 42mm en INOX pour T1
- 23 360 échappement PYTHON en diamètre 45mm en INOX pour T1



améliore le flux à la sortie du 4 en 1

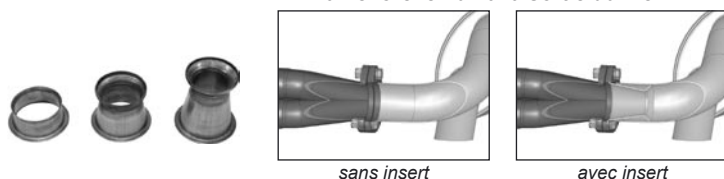

sans insert

avec insert



- 23 366 insert d'échappement en diamètre 38mm pour PYTHON T1 & T4
- 23 367 insert d'échappement en diamètre 45mm pour PYTHON T1 & T4
- 23 368 insert d'échappement en diamètre 51mm pour PYTHON T1 & T4

PYTHON POUR MOTEUR T4

- 02 950 échappement PYTHON en diamètre 42mm en INOX pour T4 -78
- 02 952 échappement PYTHON en diamètre 45mm en INOX pour T4 -78
- 02 954 échappement PYTHON en diamètre 48mm en INOX pour T4 -78
- 02 951 échappement PYTHON en diamètre 42mm en INOX pour T4 79-
- 02 953 échappement PYTHON en diamètre 45mm en INOX pour T4 79-
- 02 955 échappement PYTHON en diamètre 48mm en INOX pour T4 79-



moteur T4 -78



moteur T4 79-



BOITE DE CHAUFFAGE T1

- 26 533 boîte de chauffage gauche en diamètre 38mm **CSP**
- 26 534 boîte de chauffage droite en diamètre 38mm **CSP**
- 26 535 boîte de chauffage gauche en diamètre 42mm **CSP**
- 26 536 boîte de chauffage droite en diamètre 42mm **CSP**
- 26 537 boîte de chauffage gauche en diamètre 45mm **CSP**
- 26 538 boîte de chauffage droite en diamètre 45mm **CSP**



vendu avec joints en cuivre et écrous en 10mm



J-tube en INOX indépendant comme à l'origine de la boîte de chauffage





STINGER

- A 23 650 stinger chromé (pour petite bride 3 vis)
- B 23 664 stinger noir (pour petite bride 3 vis)
- C 23 667 chicane pour stinger

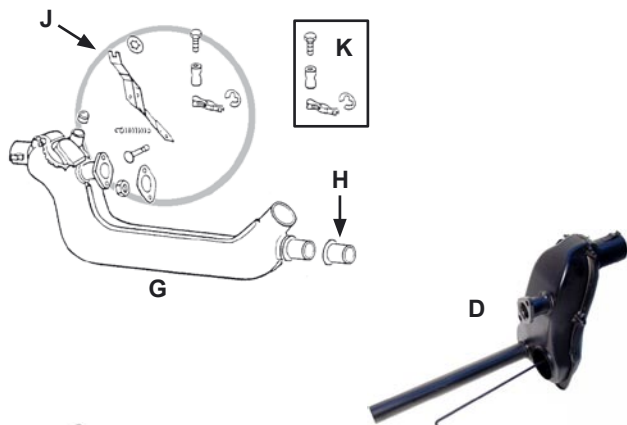

BOITE DE CHAUFFAGE

TYPE ORIGINE

- D 26 541 boîte de chauffage gauche 12/47-7/55
- D 26 542 boîte de chauffage droite 12/47-7/55
- E 26 543 tube de remplacement gauche pr boîte de chauffage 47-55
- E 26 544 tube de remplacement droit pour boîte de chauffage 47-55
- F 26 551 boîte de chauffage gauche 8/55-7/60
- F 26 552 boîte de chauffage droite 8/55-7/60
- G 26 501 boîte de chauffage gauche 8/60-
- G 26 502 boîte de chauffage droite 8/60-
- G 26 521 boîte de chauffage chromée gauche 8/60-
- G 26 522 boîte de chauffage chromée droite 8/60-
- H 26 530 embout réparation de boîte de chauffage

PERFORMANCE

- I 26 531 boîte de chauffage 1 5/8" gauche flangé
- I 26 532 boîte de chauffage 1 5/8" droite flangé

Boîtes de chauffage **CSP** page B-6

KIT DE MONTAGE

- J 26 600 kit de montage boîte de chauffage universel g ou d 1/63-
- K 26 700 kit serre câble + nécessaire -12/62



J-TUBE

- L 23 501 J tube g
- L 23 502 J tube d
- M 23 503 set de 2 J tubes **CERAMIQUE**
- N 23 511 J tube g chromé
- N 23 512 J tube d chromé
- O 23 521 J tube inox g 38mm non flangé
- O 23 522 J tube inox d 38mm non flangé
- P 23 533 set de 2 J tubes flangé 1 5/8"
- P 23 536 set de 2 J tubes flangé 1 5/8" **CERAMIQUE**
- Q 23 345 set de 2 J tubes diamètre 38mm **CSP**
- Q 23 355 set de 2 J tubes diamètre 42mm **CSP**
- Q 23 365 set de 2 J tubes diamètre 45mm **CSP**

BAKELITE & MANCHON

- R 26 351 bakélite de chauffage g (sous banquette arr)
- R 26 352 bakélite de chauffage d (sous banquette arr)
- S 26 370 joint entre bakélite et caisse
- T 26 319 manchon de chauffage entre boîte et longeron T1 63-65
- T 26 318 manchon de chauffage entre boîte et longeron T1 66-67
- T 26 320 manchon de chauffage entre boîte et longeron T1 68-
- U 26 360 joint de tuyau de chauffage entre boîte de chauff et bakélite
- V 26 380 collier de fixation de manchon de chauffage sur bakélite

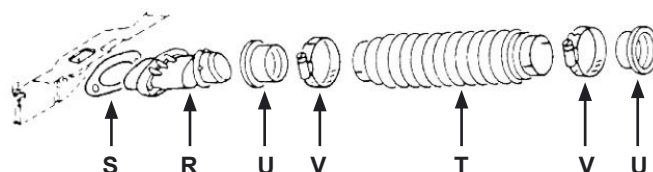

SORTIE D'ECHAPPEMENT

ORIGINE

A1	21 450	tube de sortie d'échappement 12/47-8/55
A2	21 453	tube de sortie d'échappement 12/47-8/55 chromé
A3	21 580	tube silencieux chromé 225 mm
A3	21 500	tube silencieux chromé 250 mm
A3	22 400	tube silencieux chromé 250 mm (qualité allemande)
A3	21 540	tube silencieux chromé 265 mm
A4	21 600	set de 2 tubes silencieux Inox 265 mm
A5	21 438	sortie pour silencieux USA réf 21430 ou 21435

TUNING

B1	23 400	sortie chromée conique
B1	23 403	sortie inox conique
B2	23 480	sortie chromée style "GT turbo" 275 mm
B3	23 300	side pipe sortie arr latérale chromée
B4	19 280	enjolveur échap. (plaque rainurée entre les 2 sorties d'échap.)



JOINT D'ECHAPPEMENT & COLLIER

ORIGINE

C	25 510	joint d'échappement/culasse
D	25 530	joint de réchauffage de pipe d'adm. à double réchauffage
E	25 540	joint de réchauff. de pipe d'adm. à simple réchauff. -12/62
F	25 550	joint de réchauff. de pipe d'adm. à simple réchauff. 1/63-
G	25 400	collier de fixation pr tube silencieux ou boîte de chauffage
H	25 435	écrou d'échappement en cuivre 12mm x 8mm
I	25 436	kit de 8 écrous 11mm x 8mm pour pose échappement
J	25 434	écrou d'échappement 10mm x 8mm

PERFORMANCE

K	23 710	joint collecteur/silencieux pour 4 en 1 petite bride 3 vis
L	23 715	joint collect./silencieux pr 4 en 1 petite bride 3 vis en cuivre
M	23 720	joint collecteur/silencieux pour 4 en 1 grosse bride 3 vis
N	23 730	joint d'échappement/culasse en papier (diam. origine)
O	23 732	joint d'échappement/culasse en papier (diam. 1 5/8")
P	25 515	joint d'échappement/culasse Slip en cuivre taille origine
P	25 516	joint d'échappement/culasse Slip en cuivre 1 5/8"
P	25 517	joint d'échappement/culasse Slip en cuivre 1 3/4"
Q	25 525	joint d'échappement/culasse Slip en cuivre 1 1/2" CSP
Q	25 526	joint d'échappement/culasse Slip en cuivre 1 5/8" CSP
Q	25 527	joint d'échappement/culasse Slip en cuivre 1 3/4" CSP
R	25 518	set de 4 joints d'échappement Copper en cuivre 1 1/2"
R	25 519	set de 4 joints d'échappement Copper en cuivre 1 5/8"
S	42 810	set de 2 plaques de fermeture de préchauffage
T	93 577	adaptateur de sonde lambda sur 4 en 1 1 5/8" (utiliser sonde et manomètre page M-17)

KITS

U	25 109	kit joints d'échappement simple
V	25 209	kit joints d'échappement complet
W	25 309	kit joints d'échappement double réchauffage complet



MANCHON & RACCORD

X	25 600	manchon raccord échappement/gaine chauffage
Y	25 700	collier échappement/gaine chauffage
Z	26 145	joint de calfeutrement de tuyau de chauffage -67
Z	26 150	set de 2 joints de calfeutrement tôle/gaine chauffage 67-

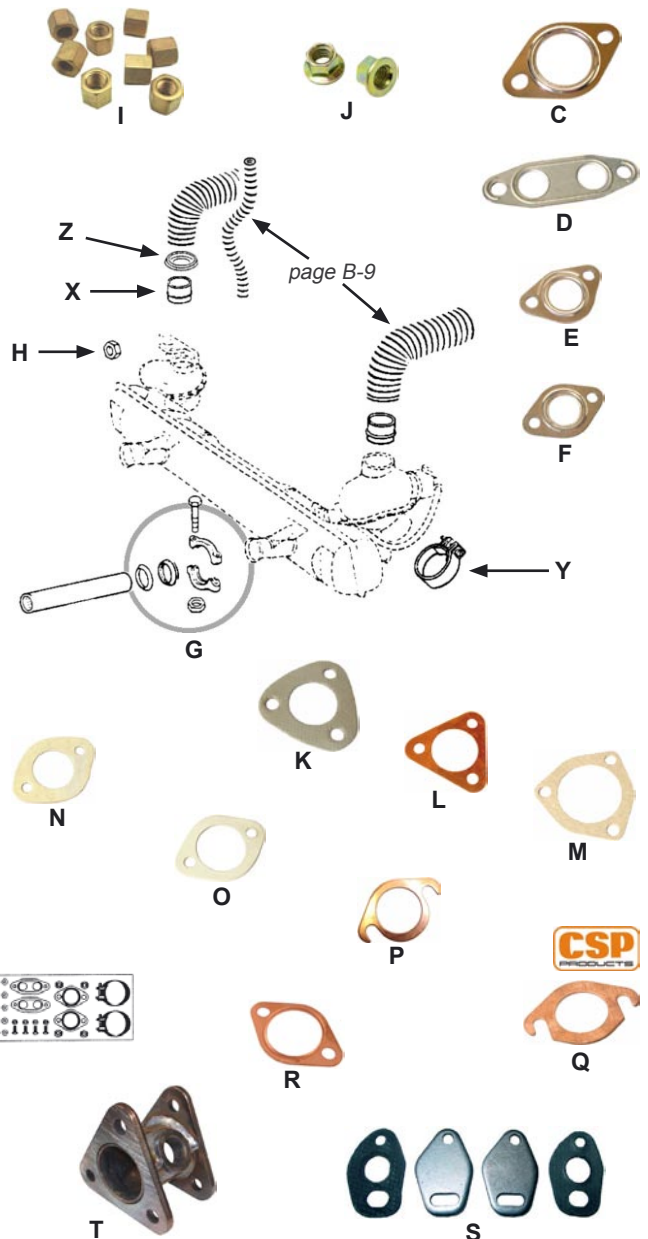

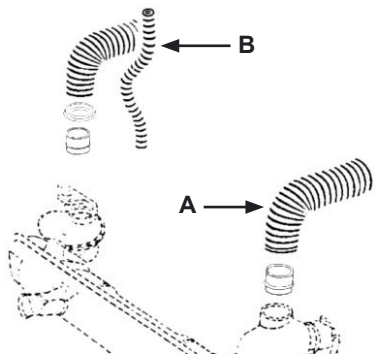

GAINES DE CHAUFFAGE T1

- A 26 200 gaine de chauffage carton origine (diamètre 50mm)
- A 26 305 gaine chauffage alu 1 mètre (diam. 50mm)
- A 26 300 gaine chauffage alu 1 mètre (qualité sup, diam. 50mm)
- A 26 303 gaine chauffage alu semi-rigide 1 mètre (qualité sup, diam. 50mm)
- B 26 315 gaine alu entre échangeur et filtre à air (diam. 25mm)
- 26 316 gaine alu diam 45mm entre longeron et tableau de bord
- 26 317 gaine aluminium 1 mètre (qualité sup, diam. 60mm)
- A 26 330 set de 2 manchons air plastique

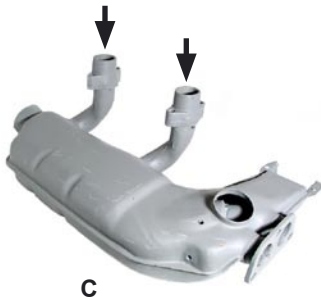

BOITE DE CHAUFFAGE

- C 02 501 boîte de chauffage g 1,7/1,8L 8/71-7/78 et 2L CJ -8/78
- C 02 502 boîte de chauffage d 1,7/1,8L 8/71-7/78 et 2L CJ -8/78
- D 02 691 boîte de chauffage g 8/78-7/79 entrée d'air rectangulaire
- D 02 692 boîte de chauffage d 8/78-7/79 entrée d'air rectangulaire
- E 02 701 boîte de chauffage g 8/79-7/85 entrée d'air ronde
- E 02 702 boîte de chauffage d 8/79-7/85 entrée d'air ronde

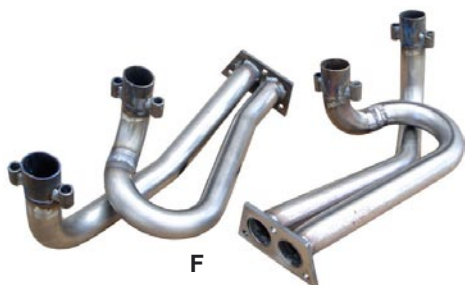

J-TUBE

- F 02 530 set de 2 J-tubes T4 -78

MANCHON DE CONTRÔLE

- G 02 511 manchon de contrôle de boîte de chauffage g pour boîte réf 02501
- G 02 512 manchon de contrôle de boîte de chauffage d pour boîte réf 02502
- G 02 711 manchon de contrôle de boîte de chauffage g pour boîte réf 02691 et 02701
- G 02 712 manchon de contrôle de boîte de chauffage d pour boîte réf 02692 et 02702

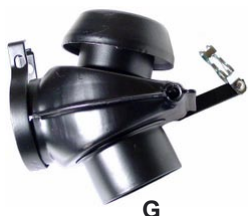

TUBE DE RACCORD

- H 02 521 tube de raccord g entre boîte de chauffage et manchon
- H 02 522 tube de raccord d entre boîte de chauffage et manchon



ECHAPPEMENT D'ORIGINE

- A 02 410 échappement T4 toutes cylindrées
- B 02 415 échappement T4 doubles sorties
- C 02 420 sortie d'échappement -4/79
- D 02 430 sortie d'échappement 5/79-

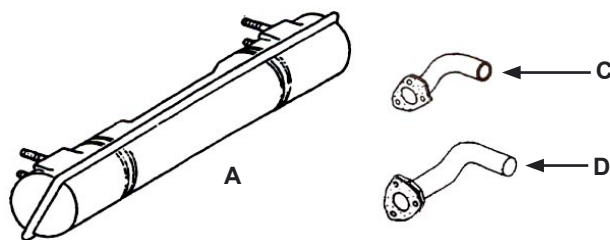

ECHAPPEMENT SPORT

MONZA

- E 02 870 échappement GT Monza

SIDEWINDER

- F 02 900 échappement SIDEWINDER 1 5/8" complet sortie inox dans l'aile
- G 02 910 échappement SIDEWINDER 1 5/8" complet sortie inox centrale

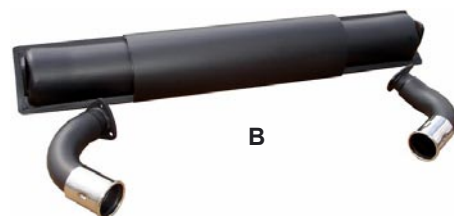

FAT BOY STYLE

- H 02 915 collecteur 4 en 1 1 5/8" «FAT BOY STYLE» pour Dynamax ou Magnaflow
- H 02 920 collecteur 4 en 1 1 5/8" «FAT BOY STYLE» bride non soudée

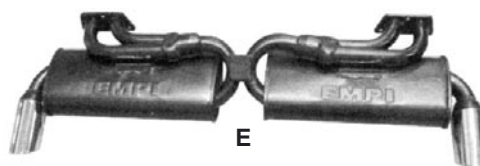

PYTHON

- I 02 950 échappement complet Python **CSP** -78 diam 42mm
- I 02 951 échappement complet Python **CSP** 79- diam 42mm
- I 02 952 échappement complet Python **CSP** -78 diam 45mm
- I 02 953 échappement complet Python **CSP** 79- diam 45mm
- I 02 954 échappement complet Python **CSP** -78 diam 48mm
- I 02 955 échappement complet Python **CSP** 79- diam 48mm



JOINT D'ECHAPPEMENT

- J 02 449 kit joints d'échappement pour la pose de l'échappement sur les boîtes de chauffage
- K 02 749 kit joints de boîte de chauffage pour 1 côté avec joint d'échappement/culasse plat
- L 02 185 joint d'échappement style 1700cc
- M 02 186 joint d'échappement incliné
- N 02 187 joint d'échappement plat
- O 23 740 set de 2 joints d'échappement/boîtes de chauffage en papier

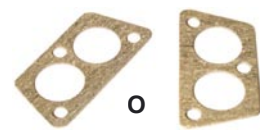
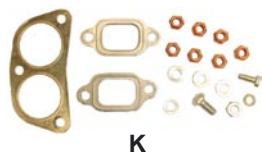
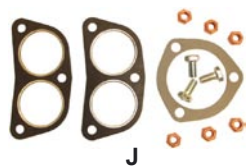

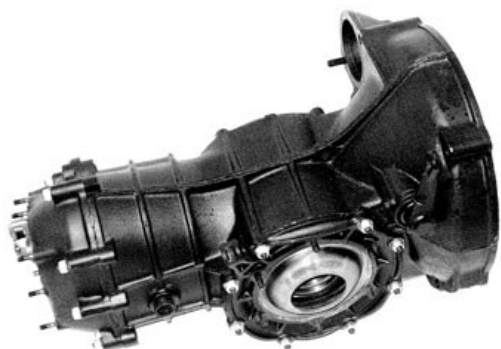

BOITE DE VITESSE

Nos boîtes sont guidées, prévues pour des planétaires 11 dents et sans nez de boîte

- 41 630 boîte de vitesse reconditionnée à trompettes 8x35 sauf 181
- 41 634 boîte de vitesse reconditionnée à cardans 8x35
- 41 640 boîte de vitesse reconditionnée à trompettes 8x33 (4ième 0,82) sauf 181
- 41 644 boîte de vitesse reconditionnée à cardans 8x33 (4ième 0,82)
- 41 650 boîte de vitesse reconditionnée à trompettes 8x31 sauf 181
- 41 654 boîte de vitesse reconditionnée à cardans 8x31

BOITE DE VITESSE NEUVE

- 41 633 boîte de vitesse **NEUVE VW** à trompettes 8x35
- 41 653 boîte de vitesse **NEUVE VW** à trompettes 8x31

ELEMENT DE BOITE

- A 41 655 carter de boîte de vitesse RHINO
- B 41 620 sélecteur de vitesse dans le nez de boîte 8/60-7/72
- C 41 625 nez de boîte 8/60-7/72 pour boîte à trompettes
- D 41 626 nez de boîte T2 60-67 (permet d'installer une boîte synchronisée sur un chassis -60)
- E 05 291 bague de nez de boîte (livré avec joint spi)
- F 05 292 spi de sélecteur dans nez de boîte
- G 41 675 synchro de boîte de vitesse de 2ème 9/65-4/79
- G 41 676 synchro de boîte de vitesse de 3 et 4ème 4/61-4/79
- H 82 710 contacteur de feu de recul

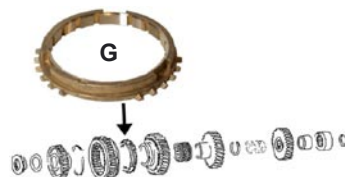
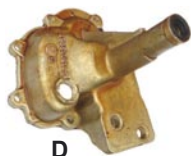
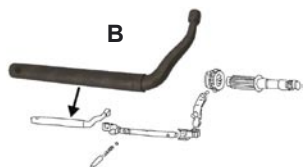

TROMPETTE

- I 41 500 set de 2 trompettes 65- (voie large) complètes montées
- J 41 501 set de 2 tubes de trompettes chromés
- K 41 502 set de 2 moyeux de trompettes -64 (voie étroite)
- L 41 503 set de 2 goupilles de moyeux de trompette

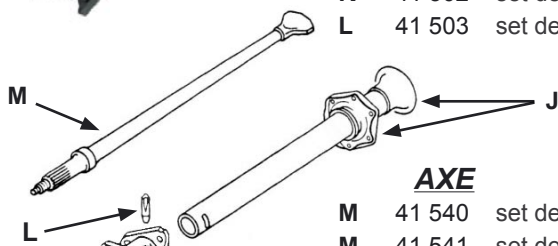

AXE

- M 41 540 set de 2 axes de trompettes renforcés 61-64
- M 41 541 set de 2 axes de trompettes renforcés 65-67
- M 41 542 set de 2 axes de trompettes renforcés 68-

SPI DE ROUE & ELEMENTS

- N 41 530 kit joint spi côté roue
- O 41 514 set de 2 plaques de montage du spi dans tambour arrière pour boîte à trompettes 61-66
- P 41 515 set de 2 plaques de montage du spi dans tambour arrière pour boîte à trompettes 67-
- Q 41 517 set de 2 plaques de montage du spi dans tambour arrière pour boîte à cardans
- R 41 516 set de 4 boulons de montage de la plaque de spi
- S 41 536 kit de 4 entretoises de roulements pour boîte à trompettes
- T 41 535 câble d'arbre de roue à trompettes

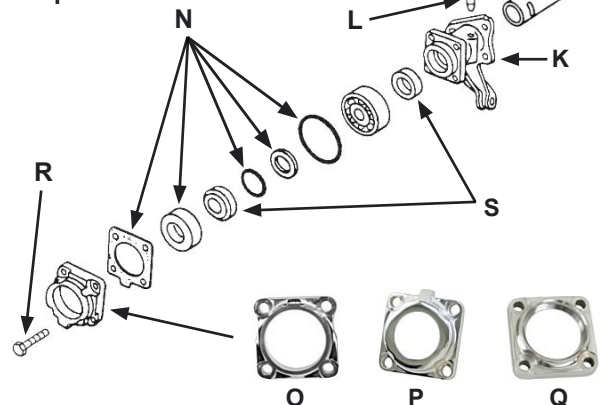

DIFFERENTIEL

BOITE A TROMPETTES

- A 41 660 super différentiel pour boîte à trompettes
- B 41 680 pignon + couronne 8x31 ou 3,88:1 claveté avec écrou
- B 41 681 pignon + couronne 8x35 ou 4,375:1 claveté avec écrou
- C 41 688 boulon fixation couronne de différentiel pr boîte trompettes
- D 41 685 kit de 2 planétaires 11 dents pour boîte à trompettes
- E 41 684 set de 2 satellites pour boîtes avec planétaires 11 dents
- F 41 686 set de 2 cales de trompettes dans le satellite
- G 41 687 POOR MANN POSI
- H 41 690 flasque de boîte renforcé pour boîte à trompettes
- I 41 505 tulipe de trompette
- J 41 696 set de 2 renforts de flasques de boîte à trompettes (complet avec la boulonnerie)

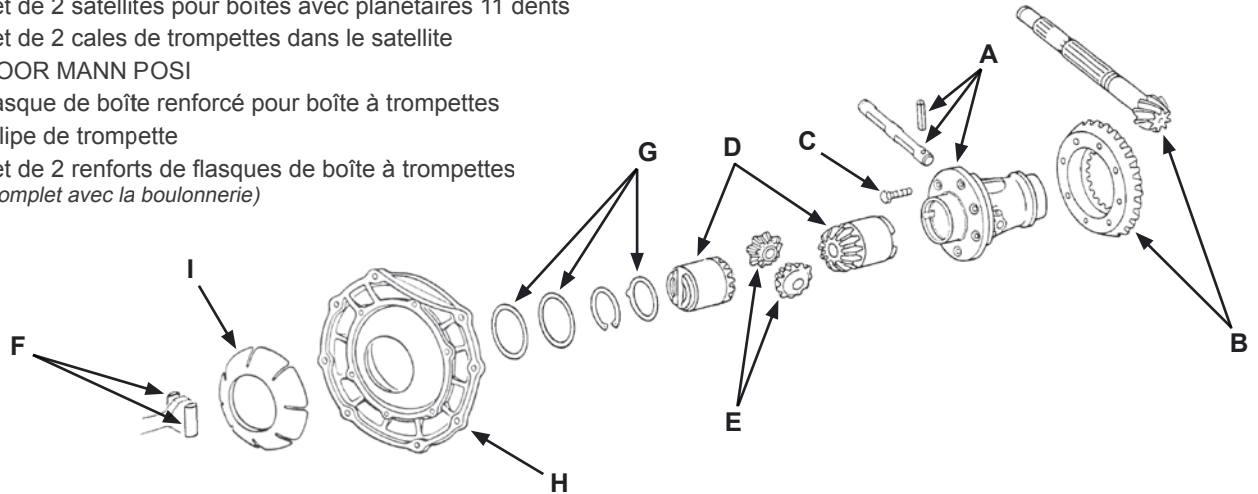

BOITE A CARDANS

- K 41 670 super différentiel pour boîte à cardans
- B 41 680 pignon + couronne 8x31 ou 3,88:1 claveté avec écrou
- B 41 681 pignon + couronne 8x35 ou 4,375:1 claveté avec écrou
- L 41 689 boulon fixation couronne de différentiel pr boîte cardans
- E 41 684 set de 2 satellites
- M 41 695 flasque de boîte renforcé pour boîte à cardans
- N 41 677 roulement de tulipe pour boîte à cardans
- O 41 506 spi de différentiel pour boîte à cardans
- P 41 507 pastille de tulipe de cardan

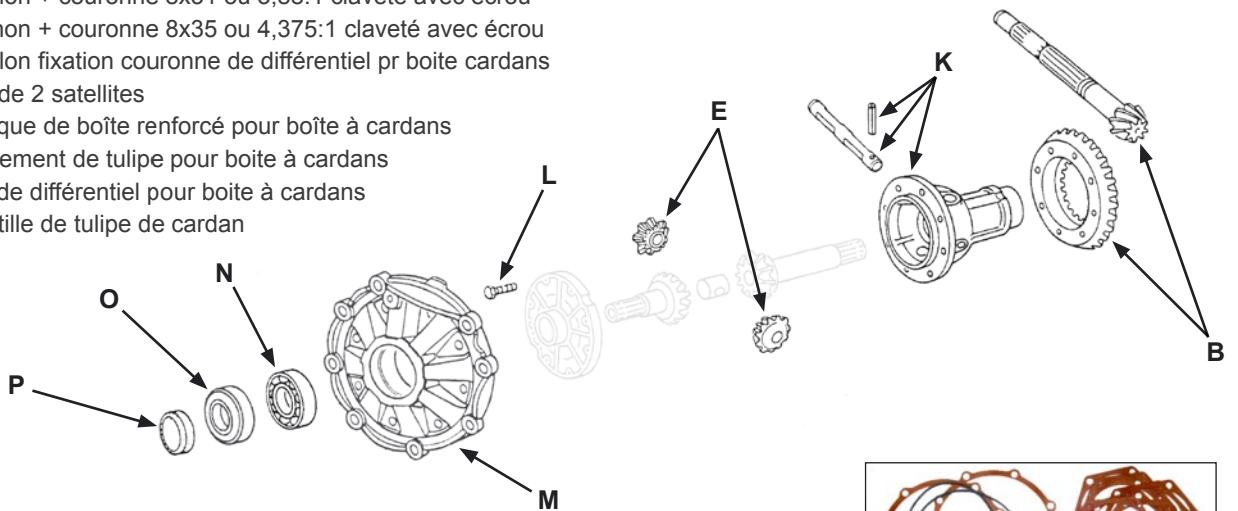

JOINTS DE BOITE

- Q 41 510 joint spi de queue de boîte
- R 41 520 kit joints de boîte
- S 41 525 joint nez de boîte T1 62-72



HUILE DE BOITE

- T C50110 huile de boîte 80W90 1 litre
- U C50112 huile de boîte 80W90 KERNITE TOP BLEND 1 litre



GUIDE DE BOITE

- V 44 160 kit de passage de boîte non guidée en guidée
- 44 165 joint de remplacement pour réf 44160
- W 44 150 guide de butée d'embrayage guidé



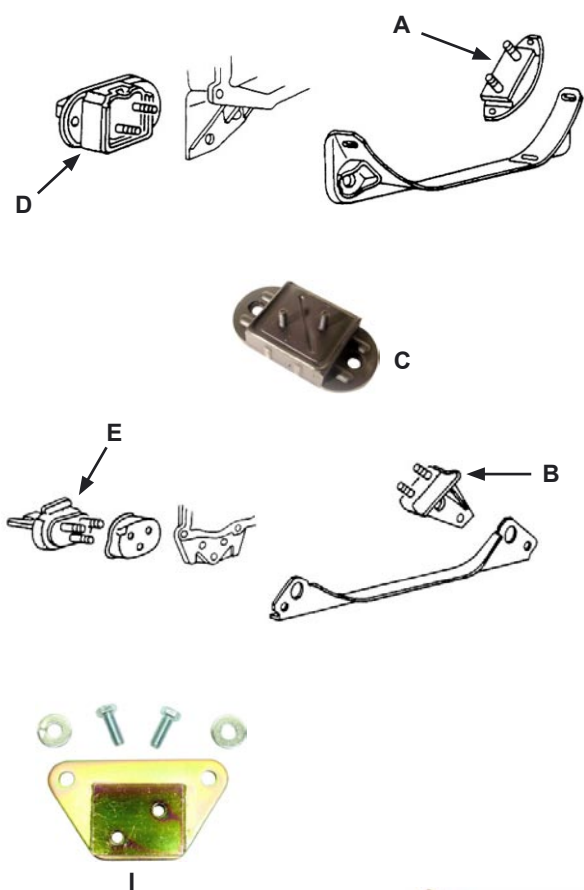

SILENTBLOC

ORIGINE

- A 41 410 silentbloc de boîte arrière à trompettes g ou d -7/71
- B 41 421 silentbloc de boîte arrière g 1200-1303 8/71- à cardans
- B 41 422 silentbloc de boîte arrière d 1200-1303 8/71- à cardans
- C 41 430 silentbloc de nez de boîte 52-59 2 vis
- D 41 435 silentbloc de nez de boîte 61-7/65 2 vis
- D 41 440 silentbloc de nez de boîte 8/65-7/72 2 vis
- E 41 450 silentbloc de nez de boîte 8/72- 3 vis

RENFORCES

- F 41 480 kit uréthane de silentblocs de boîte -7/71 à trompettes (avec visserie)
- G 41 413 set de 2 silentblocs de cloche de boîte -7/71 à trompettes **RHINO**
- H 41 443 silentbloc de nez de boîte -7/71 à trompettes **RHINO**

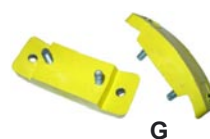
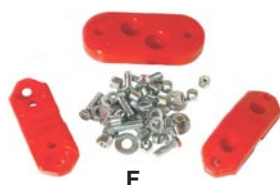

ADAPTATEUR

- I 41 465 adaptateur de boîte 61- sur chassis -59
- J 41 470 kit d'adaptation de boîte -7/71 sur chassis 7/71- (vendu avec silentbloc de nez de boîte uréthane)
- K 41 475 kit d'adaptation de boîte 7/71- sur chassis -7/71 (silentbloc de nez de boîte uréthane)

COUPLEUR

- L 41 590 vis de coupleur de boîte de vitesse (toute années, tous modèles)
- M 41 595 coupleur de tringlerie de boîte de vitesse -8/63
- N 41 596 coupleur de tringlerie de boîte de vitesse uréthane -8/63
- O 41 600 coupleur de tringlerie de boîte de vitesse 8/63-
- O 41 610 coupleur de tringlerie de boîte de vitesse uréthane 8/63-

ELEMENT DE POSE

- P 41 485 berceau de boîte -71 (qualité origine)
- Q 16 468 manchon de passage de câble d'embrayage dans le chassis 58-
- R 16 474 soufflet de connexion de nez de boîte sur chassis
- S 41 488 boulon de berceau de boîte 27mm
- T 41 489 rondelle de boulon de berceau de boîte 27mm

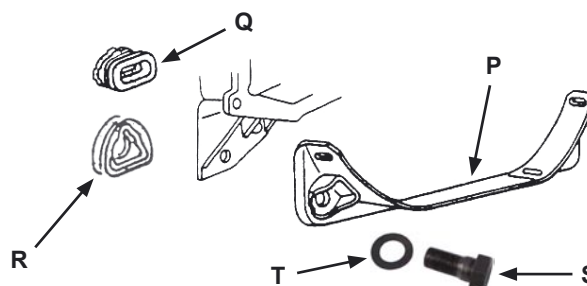

KIT CEINTURAGE DE BOITE

- A 41 490 kit ceinturage boite de vitesse fer sur fer
- B 41 492 kit ceinturage boite de vitesse avec lame caoutchouc
- C 41 495 kit ceinturage de boite de vitesse
(nez de boite et cloche de boite)

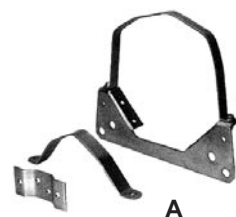
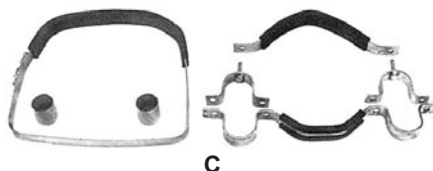
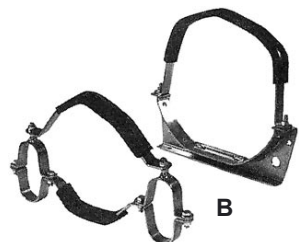

SPI DE ROUE & ELEMENTS

- D 41 530 kit joint spi côté roue
- E 41 514 set de 2 plaques de montage du spi dans le tambour arrière pour boite à trompettes 61-66
- F 41 515 set de 2 plaques de montage du spi dans le tambour arrière pour boite à trompettes 67-
- G 41 517 set de 2 plaques de montage du spi dans le tambour arrière pour boite à cardans
- H 41 516 set de 4 boulons de montage de la plaque de spi



SOUFFLET & JOINT HOMOCINETIQUE

- I 41 550 soufflet de trompette (avec visserie) Allemand
- J 41 553 soufflet de trompette fermé (qualité origine)
- K 41 554 set de montage pour 1 soufflet de trompette (ouvert ou fermé)
- L 41 555 set de 2 soufflets de trompette bleus (qualité US)
- L 41 556 set de 2 soufflets de trompette rouges (qualité US)
- L 41 557 set de 2 soufflets de trompette jaunes (qualité US)
- L 41 558 set de 2 soufflets de trompette noirs (qualité US)
- M 41 560 soufflet de cardan 7/71-
41 565 set de 4 soufflets de cardan bleus (qualité US)
41 566 set de 4 soufflets de cardan rouges (qualité US)
41 567 set de 4 soufflets de cardan jaunes (qualité US)
41 568 set de 4 soufflets de cardan noirs (qualité US)
- N 41 570 kit joint homocinétique 7/71-
(noix de cardan + soufflet + visserie + graisse)
- O 41 575 vis de cardan
- P 41 576 câble de vis de cardan pour T1
- Q 41 580 cardan complet assemblé (avec graisse et visserie)

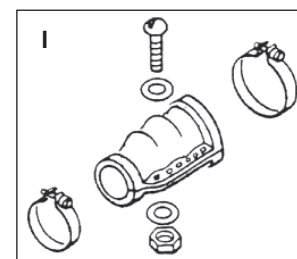

AXE DE FOURCHETTE

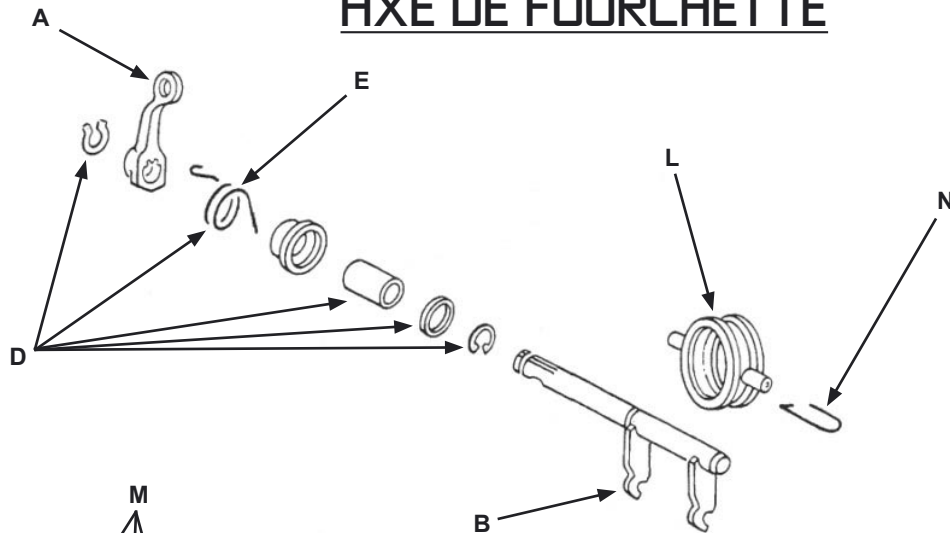

- A 44 605 levier de débrayage sur boîte à vitesses (pour fourchette diam 16mm)
- A 44 600 levier de débrayage sur boîte à vitesses (pour fourchette diam 20mm)
- B 44 610 axe de fourchette d'embrayage non guidée (diam 16mm)
- C 44 620 axe de fourchette d'embrayage guidée 8/70-9/71 (diam 16mm)
- C 44 630 axe de fourchette d'embrayage guidée 10/71- (diam 20mm)

KIT REPARATION

- D 44 680 kit de montage comme origine pour fourchette diam 16mm
- D 44 634 kit de montage uréthane pour fourchette diam 16mm
- D 44 635 kit de montage uréthane pour fourchette diam 20mm

RESSORT DE RAPPEL

- E 44 650 ressort de rappel 8/60-7/71
- E 44 660 ressort de rappel 8/71-3/74
- E 44 670 ressort de rappel 4/74-

GUIDE DE BUTEE

- F 44 150 guide de butée d'embrayage guidé
- G 44 160 kit de passage de boîte non guidée en guidée
- 44 165 joint de remplacement pour réf 44160

GAINÉ DE CÂBLE D'EMBRAYAGE

- H 44 530 gaine de câble d'embrayage 8/60-7/71 et 1/74-4/74
- H 44 540 gaine de câble d'embrayage 8/71-12/73 (sauf 1302/03)
- H 44 550 gaine de câble d'embrayage 5/74-
- H 06 870 gaine de câble d'embrayage 1302/03
- I 44 510 papillon pour câble d'embrayage
- J 16 460 manchon de passage de câble d'embrayage sur boîte de vitesse
- K 44 515 patte de maintien de gaine de câble d'embrayage

BUTEE

- L 44 110 butée d'embrayage non guidée
- M 44 124 butée d'embrayage guidée
- M 44 120 butée d'embrayage guidée (qualité allemande)
- N 44 140 clips pour butée non-guidée
- O 44 144 set de 2 clips renforcés pour butée non guidée

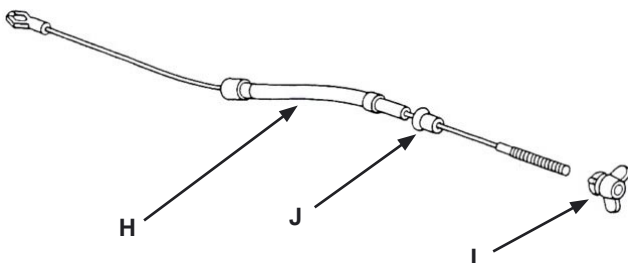
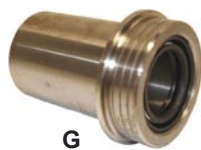
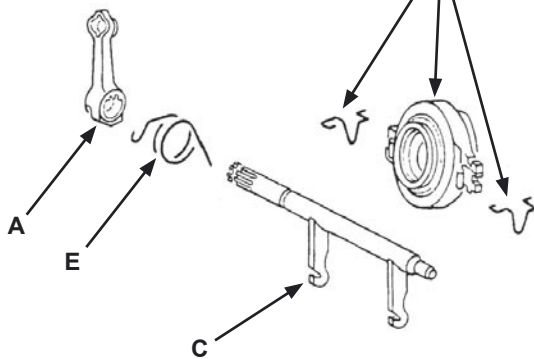

MECANISME D'EMBRAYAGE

ORIGINE NON GUIDE

- A 44 233 mécanisme d'embrayage 180mm non guidé (allemand)
- A 44 213 mécanisme d'embrayage 200mm non guidé (allemand)

ORIGINE GUIDE

- B 44 240 mécanisme d'embrayage 180mm guidé (allemand)
- B 44 223 mécanisme d'embrayage 200mm guidé (allemand)

PERFORMANCE

ces mécanismes sont vendus non-guidé mais transformables en guidé en retirant la rondelle de guidage

- C 44 290 mécanisme d'embrayage 200mm renforcé **KENNEDY** 1700Lbs stage 1
- C 44 291 mécanisme d'embrayage 200mm renforcé **KENNEDY** 2100Lbs stage 2
- C 44 292 mécanisme d'embrayage 200mm renforcé **KENNEDY** 2600Lbs stage 3
- C 44 293 mécanisme d'embrayage 200mm renforcé **KENNEDY** 3000Lbs stage 4
- C 03 530 mécanisme d'embrayage 210mm renforcé **KENNEDY** 1700Lbs stage 1
- C 03 531 mécanisme d'embrayage 210mm renforcé **KENNEDY** 2100Lbs stage 2

VISSERIE

- D 44 205 set de 6 boulons de mécanisme d'embrayage renforcés

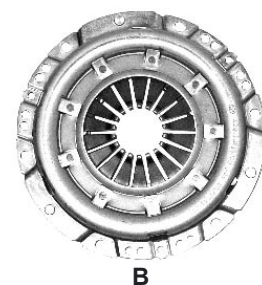

A

B

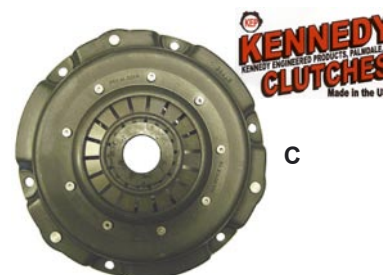

C



D

DISQUE D'EMBRAYAGE

ORIGINE AVEC RESSORTS

- E 44 270 disque d'embrayage 180mm
- E 44 260 disque d'embrayage 200mm
- E 03 540 disque d'embrayage 215mm

PERFORMANCE

- F 44 255 disque d'embrayage 180mm sans ressort (idéal pour cox semi-automatique)
- F 44 265 disque d'embrayage 200mm rigide sans ressort
- F 44 266 disque d'embrayage 200mm rigide sans ressort **KENNEDY**
- G 44 280 disque d'embrayage 200mm performance 4 branches
- H 44 263 disque d'embrayage 200mm "BLACK MAGIC" 6 branches



E



F

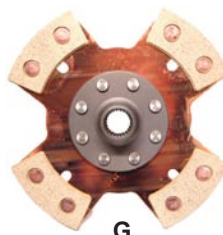

G

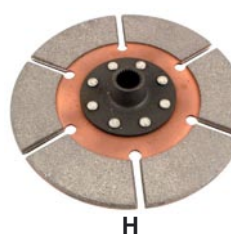

H

KIT EMBRAYAGE (qualité allemande)

ORIGINE NON GUIDE

- I 44 450 kit embrayage 180mm
- I 44 470 kit embrayage 200mm

ORIGINE GUIDE

- J 44 460 kit embrayage 180mm
- J 44 480 kit embrayage 200mm
- J 03 529 kit embrayage 210mm
- J 03 559 kit embrayage 215mm
- J 03 589 kit embrayage 228mm

OUTIL CENTREUR

- K 44 700 outil centreur de disque d'embrayage T1
- L 03 590 outil centreur de disque d'embrayage T4



K

L

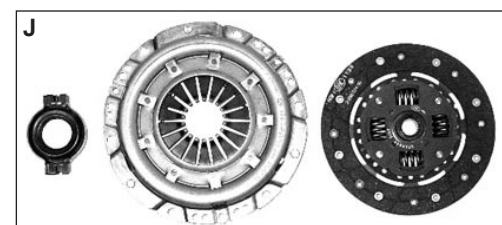
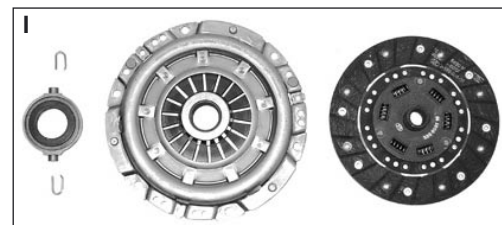

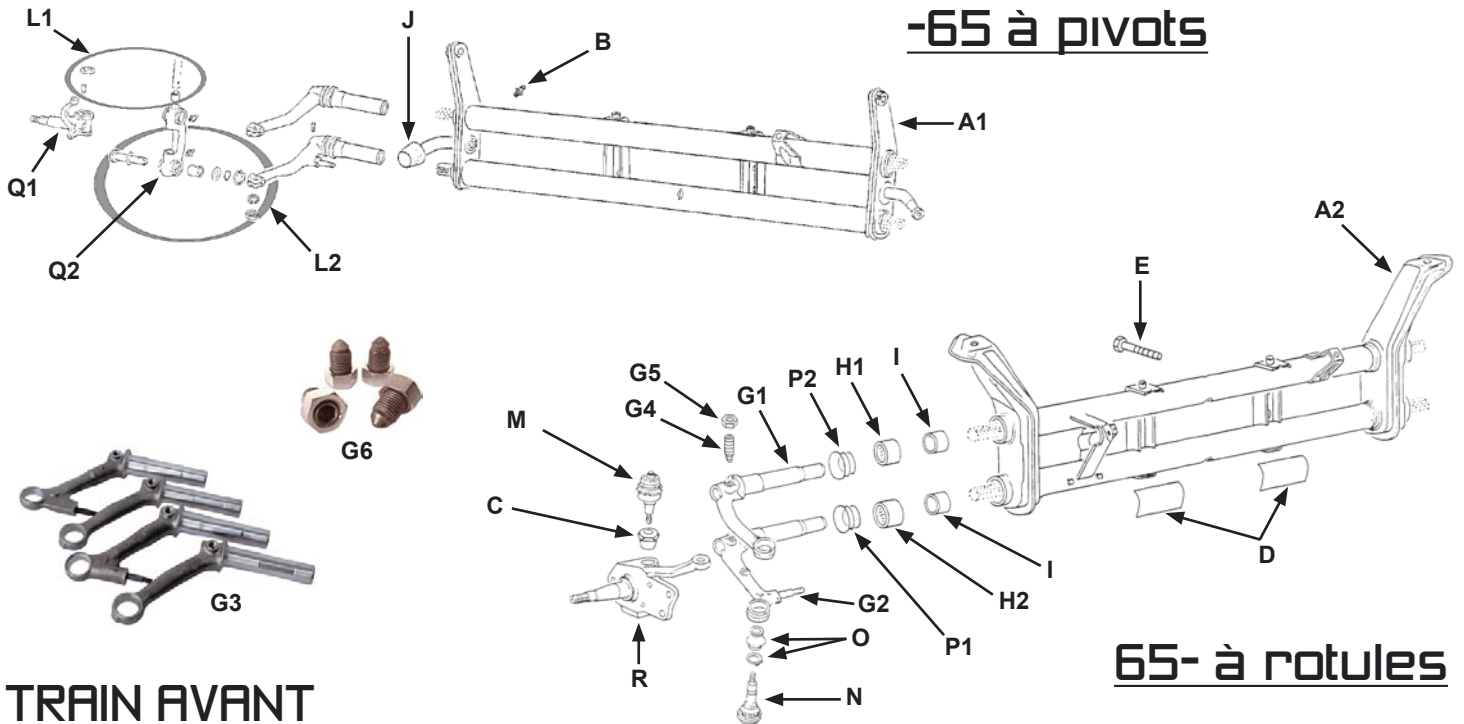

TRAIN AVANT

ORIGINE

- A1 61 095 train avant nu à pivots -7/65
- A2 61 100 train avant nu à rotules 8/65- **origine VW**

REGLABLE

LARGEUR D'ORIGINE

- A1 61 105 train avant nu PUMA à pivots -7/65
- A2 61 110 train avant nu PUMA à rotules 8/65-

RETRECI

- A1 61 050 train avant réglable rétréci (-2 pouces) à pivots
- A2 61 051 train avant réglable rétréci (-2 pouces) à rotules

LAMES DE TRAIN

ORIGINE

(jeu de lames vendu POUR UN TUBE du train avant)

- 61 112 jeu de lames de torsion pour train à pivots -7/65
- 61 113 jeu de lames de torsion pour train à rotules 8/65-

RETRECI

(jeu de lames vendu POUR LES 2 TUBES du train avant)

- 61 052 jeu de lames de torsion pr train à pivots réf 61050
- 61 053 jeu de lames de torsion pr train à rotules réf 61051

ELEMENT DE POSE

- B 61 130 graisseur 10mm pour train avant à pivots d'origine et pour pivots -60
- B 61 140 graisseur 8 mm pour train avant à rotules et tous les trains avant de type PUMA
- C 61 525 set de 2 excentriques pour plus de carrossage
- D 61 560 set de 2 cales de chasse (prévoir 2 x les vis réf 61570)
- E 61 573 vis de train avant de taille d'origine
- E 61 570 vis de train avant plus longue pour la pose de cales de chasse réf 61560

RENFORT

- F1 61 537 set de 2 renforts de train avant inférieurs pour train à pivots ou rotules
- F2 61 538 set de 2 renforts de train avant supérieurs pour train à pivots ou rotules

BRAS DE SUSPENSION

- G1 61 211 bras de suspension supérieur g reconditionné 8/65-
- G1 61 212 bras de suspension supérieur d reconditionné 8/65-
- G2 61 231 bras de suspension inférieur g reconditionné 8/65-
- G2 61 232 bras de suspension inférieur d reconditionné 8/65-
- G3 61 220 set de 4 bras de suspension 68- origine VW
- G4 61 208 vis de bras de suspension
- G5 61 209 écrou de vis de bras de suspension
- G6 61 210 kit de 4 vis de fixation de bras de suspension

ROULEMENT & BAGUE

ORIGINE

- H1 61 116 roulement à aiguille supérieur et inférieur pour train avant 47-
- H2 61 117 roulement à aiguille inférieur pour train avant 8/65-
- I 61 118 bague extérieure des tubes (*inférieurs et/ou supérieurs*) de train avant à rotules
- J 61 114 butée caoutchouc de train avant 12/47-7/67

URETHANE

- K1 61 392 tubes (4) uréthane de remplacement de tous les roulements de train avant à pivots -7/65
- K2 61 394 tubes (4) uréthane de remplacement des roulements EXTERIEUR de train avant à pivots -7/65
- K3 61 393 tubes (6) uréthane de remplacement de tous les roulements de train avant à rotules 8/65-

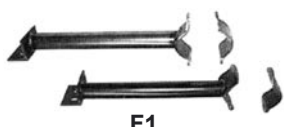

F1



F2



K1



K2



K3

ROTULES DE SUSPENSION

ORIGINE

- M 64 110 rotule de suspension supérieure 1200-1300 8/65-
 N 64 120 rotule de suspension inférieure 1200-1300 8/65-

DROPPAGE

- M 61 574 rotule de suspension supérieure spécial droppage 8/65-
 N 61 575 rotule de suspension inférieure spécial droppage 8/65-

SOUFFLET DE REMPLACEMENT

- O 64 295 soufflet de rotule de suspension supérieure 12/13/15/1600
 sauf 1302/03 vendu avec les clips
 O 64 296 soufflet de rotule de suspension inférieure 12/13/15/1600
 sauf 1302/03 vendu avec les clips

JOINT

- 61 370 joint d'étanchéité de bras de suspension inférieur
 ou supérieur de train avant à pivots
 P1 61 380 joint d'étanchéité de bras de suspension inférieur
 de train avant à rotules
 P2 61 390 joint d'étanchéité de bras de suspension supérieur
 de train avant à rotules
 P3 61 383 set de 4 joints d'étanchéité de bras de suspension
 de train avant à rotules **WCM**



M



N



O



P3

FUSEE

ORIGINE A PIVOTS

- Q1 61 311 fusée g -7/65 reconditionnée pour frein à tambour
 Q1 61 312 fusée d -7/65 reconditionnée pour frein à tambour
 Q2 61 313 support de fusée g -7/65 reconditionnée
 Q2 61 314 support de fusée d -7/65 reconditionnée

ORIGINE A ROTULES

A TAMBOUR

- R 61 351 fusée gauche 8/65- à tambour neuve
 R 61 352 fusée droite 8/65- à tambour neuve

A DISQUE

- R 61 331 fusée gauche 8/65- à disque neuve
 R 61 332 fusée droite 8/65- à disque neuve

DECALEE (- 6 cm)

A PIVOTS

- S1 61 508 set de 2 fusées -7/65 décalées **CBperf** pr tambour
 (élargissement de la voie de 12 mm de chaque côté)
 61 507 set de 2 fusées -7/65 décalées **CBperf** pour monter des
 disques 68-
 (élargissement de la voie de 12 mm de chaque côté)
 61 505 set de 2 fusées -7/65 décalées pr monter des disques 68-
 61 503 set de 2 fusées -7/65 décalées pour tambour

A ROTULES

- S2 61 506 set de 2 fusées 8/65- décalées **CBperf** pr tambour
 (élargissement de la voie de 12 mm de chaque côté)
 61 504 set de 2 fusées 8/65- décalées **CBperf** pour disque
 (élargissement de la voie de 12 mm de chaque côté)
 61 509 set de 2 fusées 8/65- décalées pour disque
 61 502 set de 2 fusées 8/65- décalées pour tambour

REHAUSSANTE (+ 8 cm)

- S3 61 501 set de 2 fusées à rotules 8/65- pour tambours 8/67-
 rehaussantes de 8cm
 (pour mettre des disques, utiliser la référence 181-71308)

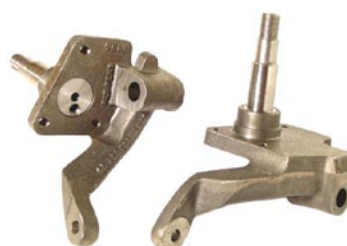

S1



S2

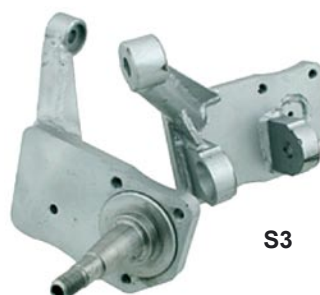

S3



L3

KIT REPARATION DES PIVOTS

- L1 61 440 kit réparation d'axes g et d -7/65 Allemand
- L2 61 450 kit réparation des pivots g et d -7/65 Allemand
- L3 61 455 kit réparation des axes et pivots g et d -7/65 Brésil
(complet, pour les 2 roues)

SWAY A WAY

- T1 61 510 sway a way -7/65 (prévoir 2 kits pour 1 train avant)
- T1 61 520 sway a way 8/65- (prévoir 2 kits pour 1 train avant)
- T2 61 515 kit de droppage **CSP** toutes années
(prévoir 2 kits pour 1 train avant)

SILENTBLOC & COLLIER

ORIGINE

- U 61 480 set de 4 silentblocs de barre stabilisatrice pour train avant à pivots
- U 61 470 set de 4 silentblocs de barre stabilisatrice pour train avant à rotules
- U 61 473 set de 2 silentblocs de barre stabilisatrice (pour 1 côté) pour train avant à rotules **OEM**
- V 61 475 set de 4 colliers de barre stabilisatrice pour train avant à pivots en INOX **CSP**
- V 61 476 set de 4 colliers de barre stabilisatrice pour train avant à rotules en INOX **CSP**

URETHANE

- W 61 557 set de 4 supports uréthane pour barre stabilisatrice de diamètre d'origine de train à rotules
- W 61 558 set de 4 supports uréthane pour barre stabilisatrice gros diamètre de train à rotules
- X 61 559 set de 4 colliers inox pour barre stabilisatrice de train à pivots ou rotules (applicables sur barre stabilisatrice de gros diamètre ou d'origine)

BARRE STABILISATRICE AVANT

ORIGINE

- Y 61 430 barre stabilisatrice avant 8/65-

GROS DIAMETRE

(ces barres stabilisatrice sont vendues avec leurs silentblocs uréthane, prévoir les colliers réf 61559)

- Y 61 549 barre stabilisatrice avant gros diamètre pour train à pivots
- Y 61 550 barre stabilisatrice avant gros diamètre pour train à rotules

POUR TRAIN ABAISSE

(ces barres stabilisatrice sont vendues avec leurs silentblocs uréthane, prévoir les colliers réf 61559)

- Y 61 564 barre stabilisatrice avant gros diamètre pour train avant surbaissé à pivots
- Y 61 565 barre stabilisatrice avant gros diamètre pour train avant surbaissé à rotules

POUR TRAIN RETRECI

(ces barres stabilisatrice sont vendues avec leurs silentblocs uréthane et leurs colliers)

- Y 61 566 barre stabilisatrice avant gros diamètre pour train avant rétréci à pivots réf 61050
- Y 61 567 barre stabilisatrice avant gros diamètre pour train avant rétréci à rotules réf 61051



T1

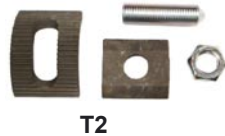

T2

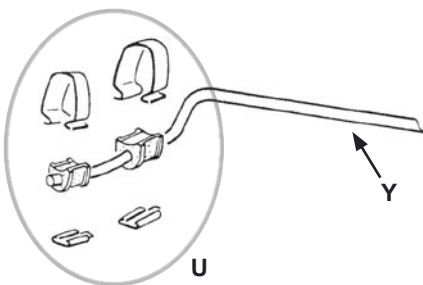

U



V



W



X

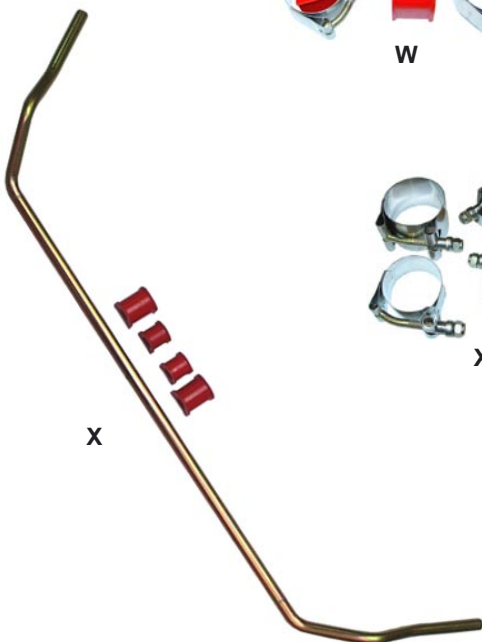

X

DIRECTION 1200-1300

COLONNE & BOITIER

- A1 83 186 roulement de colonne de direction -7/71
- A1 83 184 roulement de colonne de direction 8/71-
- A2 83 182 câle de roulement de colonne de direction 8/67-7/74
- A3 83 183 câle de roulement de colonne de direction 8/74-79
- B 63 100 boitier de direction neuf pour train avant à pivots ou rotules 8/61-4/79 (montable -7/61 avec modifications)
- C 63 101 bras de commande de boitier de direction pour train à pivots 62-7/65
- C 63 102 bras de commande de boitier de direction pour train à rotules 8/65- sauf 1302/03
- D 63 104 boulon de boitier de direction
- E 63 105 câle de maintien de boitier de direction sur train avant
- F 63 106 kit complet plaquettes de sureté de train avant et de boitier de direction

FLECTOR

- G 63 200 flector de direction qualité Brésilienne
- G 63 203 flector de direction qualité Allemande
- G 63 205 flector de direction en uréthane
- H1 63 208 kit montage flector sur colonne / boitier (2 pièces en T)
- H2 63 209 tresse de masse de flector de direction

AMORTISSEUR DE DIRECTION

- I 63 410 amortisseur de direction Cofap
- I 63 414 amortisseur de direction KONI
- I 63 416 amortisseur de direction Boge
- 63 450 coussinet caoutchouc pour amortisseur de direction

BARRE DE DIRECTION (vendues avec rotules)

- J 64 171 barre de direction g -8/65
- K 64 172 barre de direction d 2/60-8/65
- J 64 175 barre de direction g 8/65-7/68
- K 64 176 barre de direction d 8/65-7/68
- L 64 181 barre de direction g 8/68-
- M 64 182 barre de direction d 8/68-

POUR TRAIN RETRECI

- 64 173 set de 2 barres de direction pour train rétréci à pivots
- 64 183 set de 2 barres de direction pour train rétréci à rotules

ELEMENT DE BARRE

- N 64 281 boulon à filet gauche pour barre de direction
- N 64 282 boulon à filet droit pour barre de direction

ROTULE

GAUCHE COTE ROUE

- O 64 201 rotule g coté roue -5/68
- P 64 300 rotule g coté roue 5/68-

INTERIEUR GAUCHE COUDEE

- Q 64 251 rotule intérieure g coudée -5/68
- R 64 351 rotule intérieure g coudée 5/68-

ROTULE POUR AMORTISSEUR DE DIRECTION

- S 64 230 rotule amortisseur de direction -7/65
- S 64 240 rotule amortisseur de direction 8/65-5/68
- T 64 340 rotule amortisseur de direction 5/68-

DROITE COTE ROUE

- U 64 202 rotule d coté roue -5/68
- V 64 320 rotule d coté roue 5/68-

SOUFFLET DE REMPLACEMENT

- W 64 290 soufflet de rotule de direction 66-

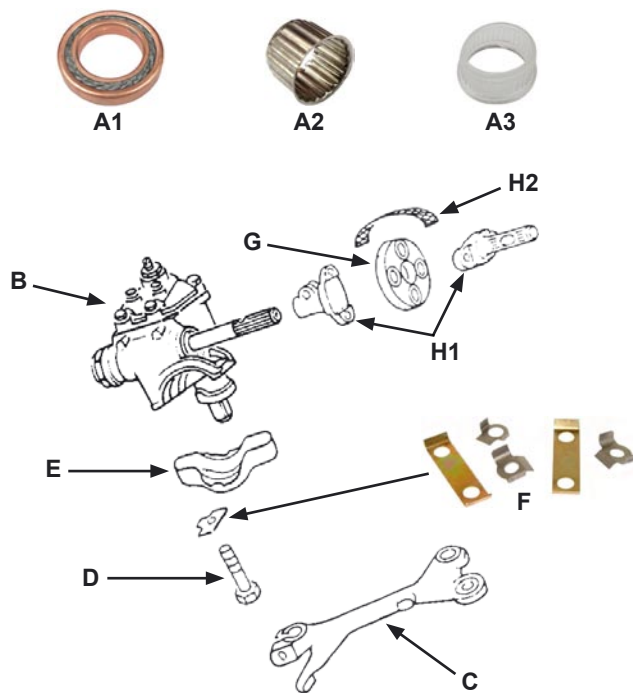

1200/1300 -7/67

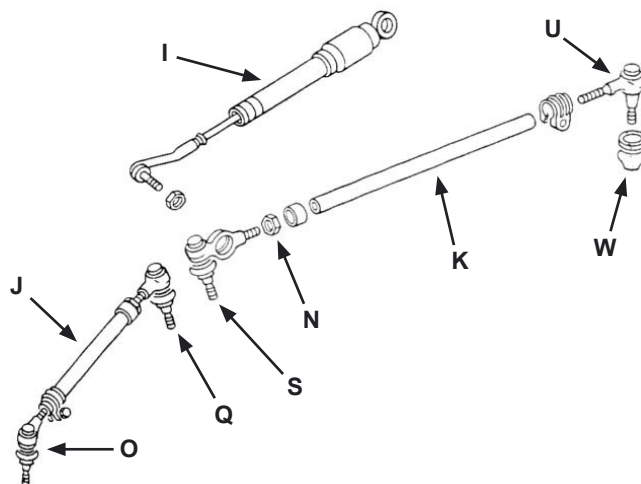

1200/1300 8/67-

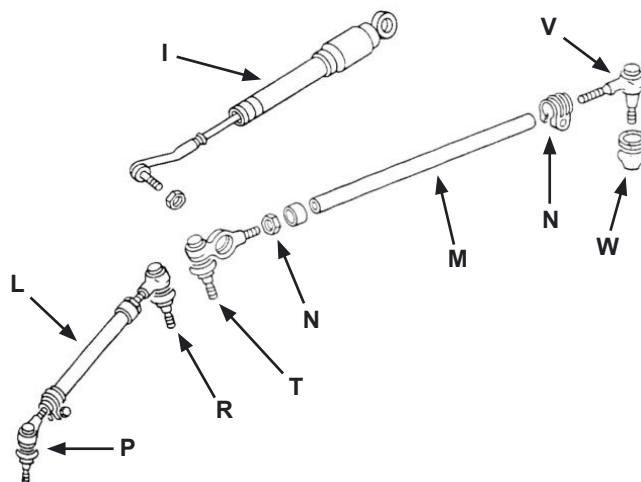

TRAIN AVANT 1302-1303

BRAS DE SUSPENSION

- A 61 250 bras de suspension g ou d 1303 74-
vendu avec sa rotule de suspension

ROTULE DE SUSPENSION

- B 64 150 rotule de suspension triangulaire -7/73 Allemande
B 64 155 rotule de suspension triangulaire -7/73
C 64 160 rotule de suspension 1303 8/73- Allemande

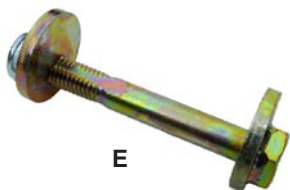
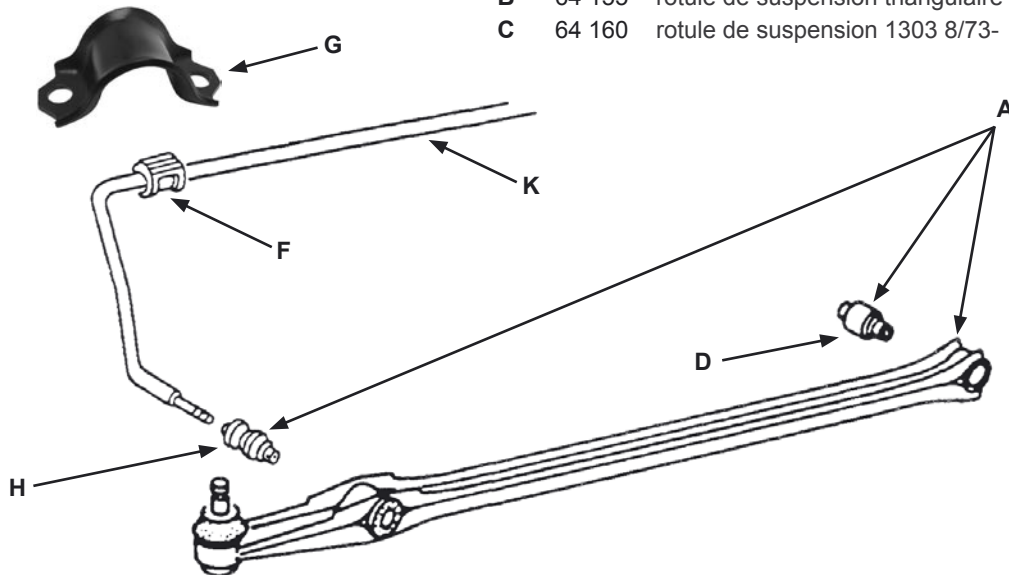

SILENTBLOC & COLLIER

ORIGINE

- D 61 400 silentbloc dans le bras de suspension côté nez de chassis
pour le réglage du carrossage
E 61 405 boulon (1) de réglage du carrossage
F 61 410 silentbloc de barre stabilisatrice sur le nez de chassis
G 61 415 collier de fixation de barre stabilisatrice
H 61 420 silentbloc dans le bras de suspension pour la
barre stabilisatrice

KIT URETHANE

(ces kits comprennent 2 silentblocs côté nez de chassis, 2 silentblocs de barre stabilisatrice, 2 silentblocs de bras de suspension)

- I 61 422 kit silentblocs uréthane de train avant -7/73
I 61 423 kit silentblocs uréthane de train avant 1303 7/73-

KIT POUR PLUS DE CARROSSAGE

- J 61 403 kit complet avec 2 silentblocs uréthane pour plus
de carrossage 1302/03 71-73
J 61 404 kit complet avec 2 silentblocs uréthane pour plus
de carrossage 1303 73-



BARRE STABILISATRICE AVANT

(ces barres stabilisatrices sont vendues avec les silentblocs uréthane)

- K 61 555 barre stabilisatrice avant gros diamètre -8/73
K 61 556 barre stabilisatrice avant gros diamètre 1303 8/73-



DIRECTION 1302-1303

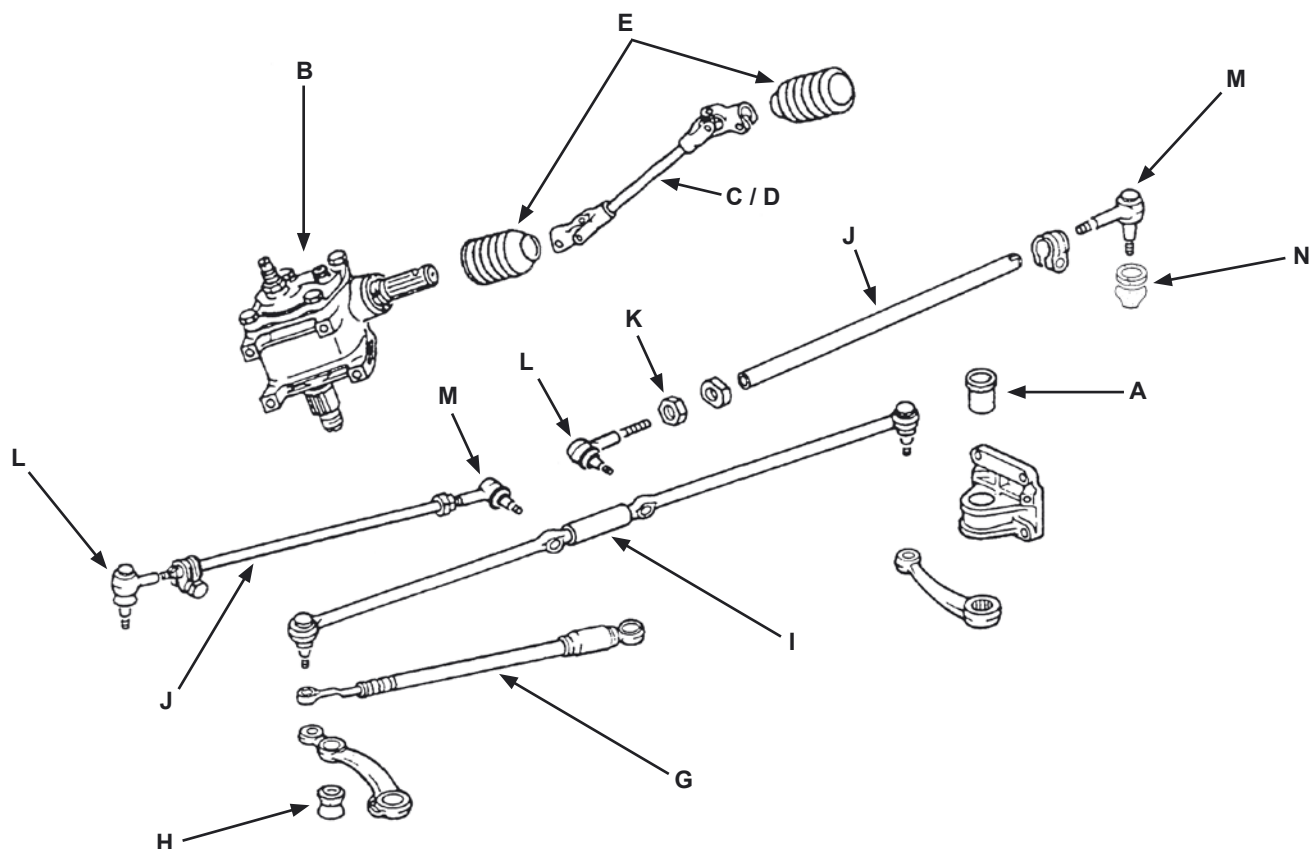

BAGUE DE RENVOI

- A 61 424 bague axe de renvoi de direction 8/70-72
- A 61 426 bague axe de renvoi de direction 73-

BOITIER DE DIRECTION & ACCESSOIRES

- B 63 160 boitier de direction neuf
- C 63 310 cardan de direction -7/74 (véhicule à boitier)
- D 63 320 cardan de direction 1303 8/74- (véhicule à crémaillère)
- E 63 340 set de 2 soufflets pour cardans de direction
- F 63 350 soufflet de crémaillère 1303 8/74-

AMORTISSEUR DE DIRECTION

- G 63 420 amortisseur de direction Cofap
- G 63 426 amortisseur de direction Boge
- H 63 450 coussinet caoutchouc pour amortisseur de direction

BARRE DE DIRECTION

(nos barres de direction sont vendues avec rotules)

- I 64 170 barre centrale de direction
- J 64 190 barre de direction g ou d 8/70-7/73
- J 64 195 barre de direction g ou d 1303 7/73-

ELEMENT DE BARRE

- K 64 281 boulon à filet gauche pour barre de direction
- K 64 282 boulon à filet droit pour barre de direction

ROTULE

- L 64 300 rotule intérieure d ou g -7/74
- M 64 320 rotule côté roue d ou g -7/74
- N 64 290 soufflet de remplacement de rotule de direction

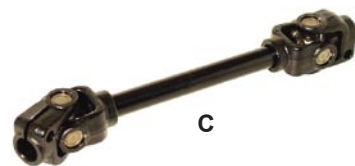

C

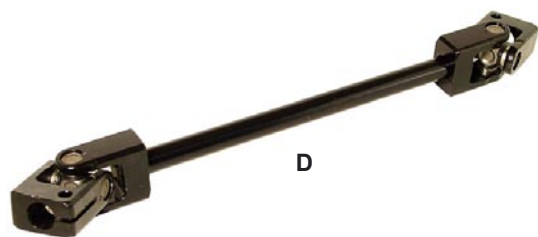

D



E

BARRE STABILISATRICE ARRIERE

(nos barres stabilisatrices sont vendues avec tout le nécessaire de montage)

POUR VEHICULE A TROMPETTES

- A 61 590 barre stabilisatrice arrière pour cox à trompettes
- B 61 594 barre stabilisatrice arrière pour cox à trompettes "camber compensator" **EMPI**
- C 61 597 barre stabilisatrice arrière pour cox à trompettes "camber compensator" **CB PERF**

POUR VEHICULE A CARDANS

- D 61 596 barre stabilisatrice arrière pour cox à cardans passant sous les barres de torsion

RENFORT DE TRAIN ARRIERE

Barre de renfort de train arrière en page A-17

"Z" BARRE ARRIERE

- E 61 595 kit de réfection complet de "Z" barre arrière

LAMES DE TORSION

ORIGINE POUR TROMPETTES

- F 61 602 lame de torsion gauche ou droite pour véhicule à trompettes comme origine

REGLABLES "SWAY A WAY"

(nos lames Sway-a-Way sont vendues avec silentblocs uréthane et visserie)

- G 61 599 set de 2 lames de torsion réglables pour train arrière à trompettes en 553mm "SWAY A WAY" (prévu pour les véhicules d'origine à trompettes 60-)
- H 61 598 set de 2 lames de torsion réglables pour train arrière à cardans en 553mm "SWAY A WAY" (prévu pour les véhicules d'origine à trompettes 60- modifiés en cardans en gardant leurs barres de torsion à trompettes)

REGLABLES EMPI POUR TROMPETTES

(nos lames EMPI sont vendues sans les silentblocs uréthane, il faut prévoir en intérieur des silentblocs en 2 pouces réf 61655 et en extérieur des silentblocs en 1 7/8 pouces ronds ou crénelés selon votre véhicule)

- G 61 600 set de 2 lames de torsion réglables pour train arrière à trompettes en 553mm (prévu pour les véhicules d'origine à trompettes 60-)
- G 61 603 set de 2 lames de torsion réglables pour train arrière à trompettes en 627mm (prévu pour les véhicules d'origine à trompettes 49-59)
- G 61 604 set de 2 lames de torsion réglables pour train arrière à trompettes en 675mm (prévu pour les véhicules d'origine à cardans modifiés en trompettes en gardant leurs barres de torsion à cardans)

REGLABLES EMPI POUR CARDANS

(nos lames EMPI sont vendues sans les silentblocs uréthane, il faut prévoir en intérieur des silentblocs en 2 pouces réf 61655 et en extérieur des silentblocs en 1 7/8 pouces ronds ou crénelés selon votre véhicule)

- H 61 601 set de 2 lames de torsion réglables pour train arrière à cardans en 553mm (prévu pour les véhicules d'origine à trompettes 60- modifiés en cardans en gardant leurs barres de torsion à trompettes)
- H 61 605 set de 2 lames de torsion réglables pour train arrière à cardans en 627mm (prévu pour les véhicules d'origine à trompettes 49-59 modifiés en cardans en gardant leurs barres de torsion à trompettes)
- H 61 606 set de 2 lames de torsion réglables pour train arrière à cardans en 675mm (prévu pour les véhicules d'origine à cardans)

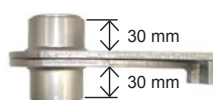
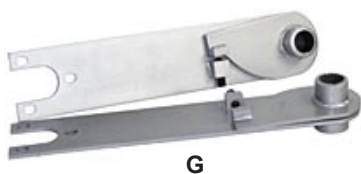
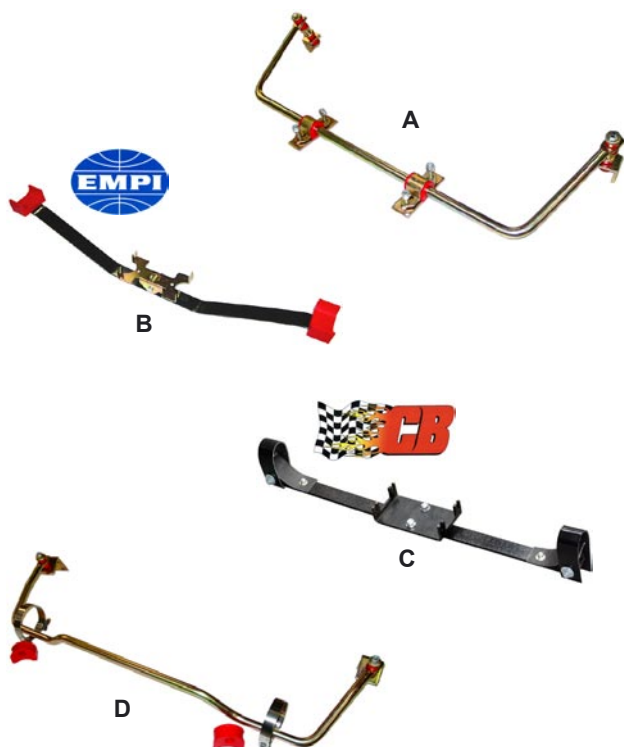

Lame pour barre en 553mm

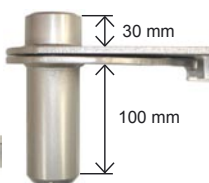

Lame pour barre en 627mm

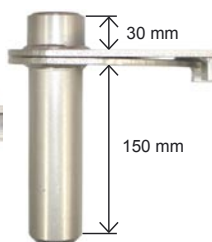

Lame pour barre en 675mm

Année	Véhicule	Silentblocs Lames de Torsion	
		Intérieur	Extérieur
1950-60	T1	1 7/8" Rond	1 7/8" Crénelé
1961-67	T1	1 7/8" Crénelé	1 3/4" Crénelé
1968-79	T1 & T3	1 7/8" Crénelé	1 7/8" Rond
1965-67	T3	1 7/8" Crénelé	1 7/8" Crénelé

BUTEE DE SUSPENSION

A 61 610 butée suspension de lames arrière 1302/03 inclus

SILENTBLOC DE LAME DE TORSION

ORIGINE

- B 61 621 silentbloc crénelé g intérieur/ bras suspension 8/60-
- B 61 622 silentbloc crénelé d intérieur/ bras suspension 8/60-
- C 61 630 silentbloc rond d ou g extérieur/bras suspension 7/68-

URETHANE

- D 61 660 set de 2 silentblocs uréthane crénelé 1-3/4" (4,45cm)
- D 61 665 set de 2 silentblocs uréthane crénelé 1-7/8" (4,75cm)
- D 61 655 set de 2 silentblocs uréthane crénelé 2" (5,08cm)
- E 61 670 set de 2 silentblocs uréthane rond 1-3/4" (4,45cm)
- E 61 675 set de 2 silentblocs uréthane rond 1-7/8" (4,75cm)

COUVERCLE DE BARRE DE TORSION

- 61 713 couvercle noir de barre de torsion arrière pour trompettes (pour silentbloc crénelé)
- 61 714 couvercle noir de barre de torsion arrière pour trompettes (pour silentbloc rond)
- F 61 723 couvercle noir de barre de torsion arrière pour cardans
- 61 710 set de 2 couvercles chromés de barre de torsion arrière pour trompettes
- F 61 720 set de 2 couvercles chromés de barre de torsion arrière pour cardans

ADAPTATEUR CARDANS

- G 61 750 set de 2 adaptateurs suspension train arrière à cardans
- H 61 755 kit silentblocs uréthane pour train arrière à cardans
- I 61 760 boulon de bras oscillant gauche ou droit
- J 61 765 rondelle de boulon de bras oscillant

FIXATION DE TAMBOUR AVANT

- K 61 374 rondelle de roulement de roue -7/65
- L 61 375 rondelle de blocage d'écrou de roulement -7/65
- M 61 376 rondelle de roulement de roue 8/65-
- N 61 361 écrou d'axe de fusée g pour train à rotules
- N 61 362 écrou d'axe de fusée d pour train à rotules
- O 61 363 set de 2 écrous d'axes de fusées en aluminium -64
- P 61 364 écrou d'axe de fusée g pour train à pivots
- P 94 145 écrou d'axe de fusée d pour train à pivots
- Q 71 173 cache moyeu g sur tambour -7/65 (avec trou pr compteur)
- Q 71 174 cache moyeu d sur tambour -7/65
- R 71 171 cache moyeu g sur tambour ou disque 8/65- (avec trou)
- R 71 172 cache moyeu d sur tambour ou disque 8/65-

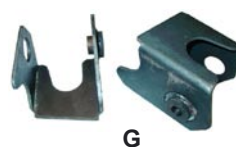
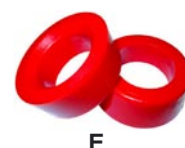
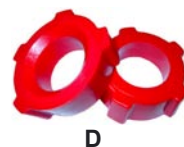
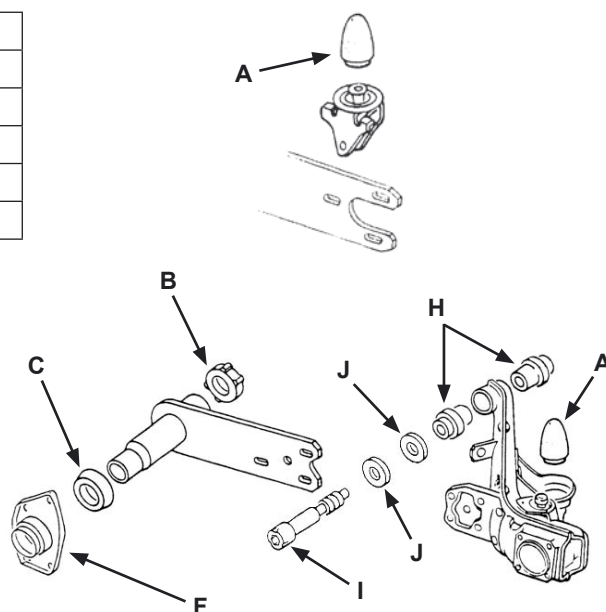

-7/65 à pivots

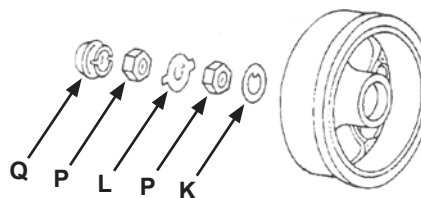

8/65- à rotules

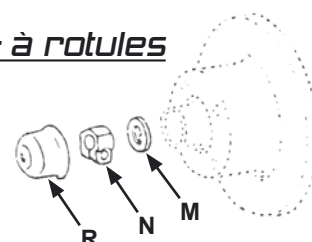

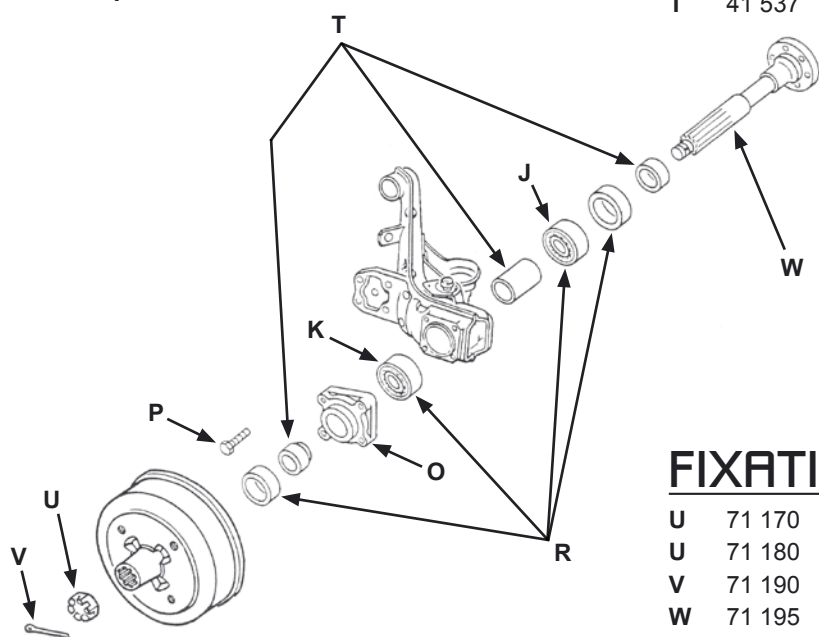
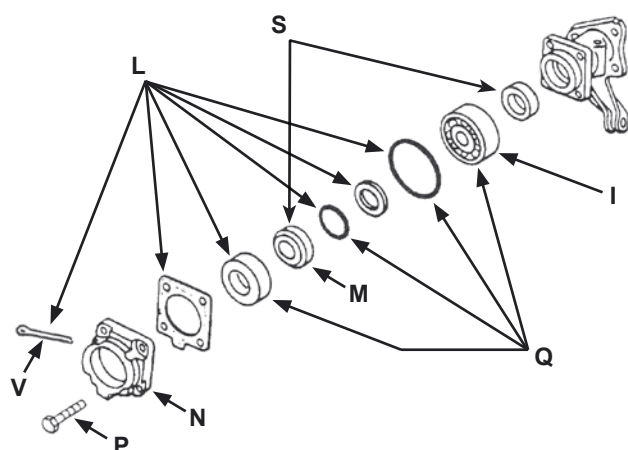
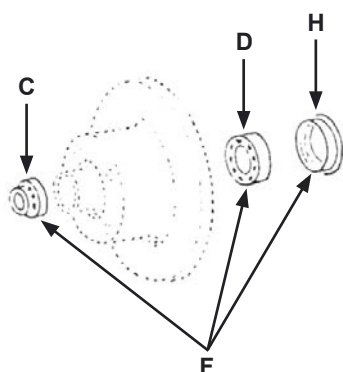
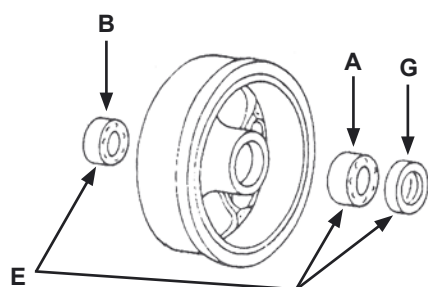

ROULEMENT AVANT

UNITAIRE

- A 64 510 roulement intérieur de roue avant -7/65
- B 64 520 roulement extérieur de roue avant -7/65
- A 64 530 roulement intérieur de roue avant 8/65-7/68
- C 64 540 roulement extérieur de roue avant 8/65-
- D 64 550 roulement intérieur de roue avant 8/68-

EN KIT

- E 64 625 kit roulement avant pour une roue 12/47-7/65
- F 64 630 kit roulement avant pour une roue 8/65-7/68
- F 64 640 kit roulement avant pour une roue 8/68-

JOINT SPI DE ROUE AVANT

- G 64 800 joint spi de roue avant -7/65
- H 64 810 joint spi de roue avant 8/65- (frein à tambour)
- H 64 820 joint spi de roue avant 8/65- (frein à disque)

ROULEMENT ARRIERE

UNITAIRE

- I 64 700 roulement de roue arrière pour trompettes
- J 64 704 roulement de roue arrière intérieur pour cardans
- K 64 706 roulement de roue arrière extérieur pour cardans
- L 41 530 kit joint spi côté roue
- M 41 535 câle d'arbre de roue à trompettes
- N 41 514 set de 2 plaques de montage du spi dans le tambour arr pour boîte à trompettes 61-66
- N 41 515 set de 2 plaques de montage du spi dans le tambour arr pour boîte à trompettes 67-
- O 41 517 set de 2 plaques de montage du spi dans le tambour arr pour boîte à cardans
- P 41 516 set de 4 boulons de montage de la plaque de spi

EN KIT

- Q 64 710 kit roulement arrière pour une roue / boîte à trompettes
- R 64 720 kit roulement arrière pour une roue / boîte à cardans

ENTRETOISE

- S 41 536 kit de 4 entretoises de roulement pr véhicule à trompettes
- T 41 537 kit de 6 entretoises de roulement pr véhicule à cardans

FIXATION DE TAMBOUR ARRIERE

- U 71 170 écrou crénelé pour tambour arr -7/66
- U 71 180 écrou crénelé pour tambour arr 8/66-
- V 71 190 goupille fendue pour écrou crénelé (5x56mm)
- W 71 195 axe de roue pour train arrière à cardans

AMORTISSEUR COFAP

AVANT A HUILE

- 62 210 amortisseur avant -7/65
- 62 190 amortisseur avant 1200/1300 8/65-
(prévoir réf 62250 pour le montage)
- 62 200 amortisseur avant 1200/1300 8/65- (avec le kit de montage)
- 62 120 amortisseur avant 1302/1303 -8/73
- 62 100 amortisseur avant 1303 8/73-

AVANT A GAZ

- 62 213 amortisseur gaz avant -7/65
- 62 193 amortisseur gaz avant 1200/1300 8/65-
(prévoir réf 62250 pour le montage)
- 62 203 amortisseur gaz avant 1200-1300 8/65-
(avec le kit de montage)
- 62 123 amortisseur gaz avant 1302/1303 -8/73
- 62 103 amortisseur gaz avant 1303 8/73-

ARRIERE A HUILE

- 62 210 amortisseur arrière tous modèles sauf 1302-03
- 62 230 amortisseur arrière 1302/1303

ARRIERE A GAZ

- 62 213 amortisseur gaz arrière tous modèles sauf 1302-03
- 62 233 amortisseur gaz arrière 1302/1303



BOGE

AMORTISSEUR BOGE (à huile)

- 62 196 amortisseur avant 8/65-
(prévoir réf 62250 pour le montage)
- 62 216 amortisseur avant -7/65 et arrière tous modèles



AMORTISSEUR EMPI (à huile)

AVANT

- 61 582 amortisseur avant court pour train à pivots -7/65
- 61 530 amortisseur avant court pour train à rotules 8/65-

ARRIERE

- 61 582 amortisseur arrière court tous modèles



AMORTISSEUR KONI

AVANT

- 62 215 amortisseur avant pr train à pivots -7/65
- 62 195 amortisseur avant pr train à rotules 8/65- (prévoir réf 62250)
- 62 125 amortisseur avant 1302/1303 -8/73
- 62 130 amortisseur avant 1303 8/73-

ARRIERE

- 62 215 amortisseur arrière tous modèles
- 62 235 amortisseur arrière 1302/03



KYB



AMORTISSEUR KYB (à gaz)

"GR2"

AVANT LONG

- 61 533 amortisseur avant long GR2 à pivots -7/65
- 61 536 amortisseur avant long GR2 à rotules 8/65-
(vendu avec le kit de montage)
- 62 126 amortisseur avant long GR2 1302/1303 -7/73
- 62 106 amortisseur avant long GR2 1303 8/73-

AVANT COURT

- 61 585 amortisseur avant court GR2 à pivots -7/65
- 61 535 amortisseur avant court GR2 à rotules 8/65-
(vendu avec le kit de montage)

ARRIERE LONG

- 61 533 amortisseur arrière long GR2 tous modèles

ARRIERE COURT

- 61 585 amortisseur arrière court GR2 tous modèles

"GAS-A-JUST"

AVANT LONG

- 04 215 amortisseur avant long GAS-A-JUST à pivots -7/65
- 61 531 amortisseur avant long GAS-A-JUST à rotules 8/65-

AVANT COURT

- 61 532 amortisseur avant court GAS-A-JUST à rotules 8/65-

ARRIERE LONG

- 05 405 amortisseur arrière long GAS-A-JUST tous modèles

AMORTISSEUR A RESSORT

AVANT

- 62 320 set de 2 amortisseurs avant pour train à pivots -7/65
- 62 310 set de 2 amortisseurs avant pour train à rotules 8/65-

ARRIERE

- 62 320 set de 2 amortisseurs arrière tous modèles

AMORTISSEUR A RESSORT CHROME

AVANT

- 62 323 set de 2 amortisseurs avant chromés pour train à pivots
-7/65
- 62 313 set de 2 amortisseurs avant chromés pour train à rotules
8/65-

ARRIERE

- 62 323 set de 2 amortisseurs arrière chromés tous modèles

KIT DE MONTAGE

AVANT 12/1300

- A 62 206 boulon de fixation d'amortisseur avant -62
- A 62 207 boulon de fixation d'amortisseur avant 63-7/65
- B 62 250 kit de montage complet d'amortisseur avant pour train à rotules 8/65-
- C 62 270 cache anti-poussières d'amortisseur avant 8/65-

AVANT 1302/03

- D 62 150 silentbloc d'amortisseur avant 1302-1303 -7/73
- D 62 160 silentbloc d'amortisseur avant 1303 7/73-
- E 62 165 cache anti-poussières d'axe d'amortisseur 1302/03 8/70-
- F 62 170 palier de suspension supérieur 1302/1303 -7/72
- F 62 175 palier de suspension supérieur 1303 8/72-

ARRIERE

- G 62 208 boulon d'amortisseur arrière supérieur ou inférieur pour train à trompettes

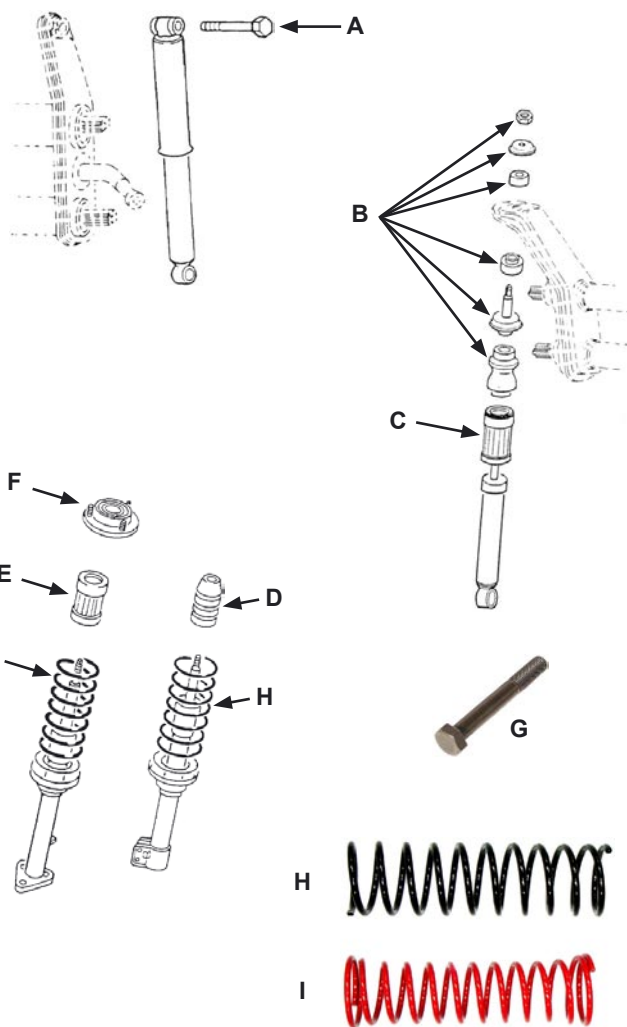

RESSORT

- H 62 410 ressort d'origine 1302/03
- H 61 540 set de 2 ressorts courts -5cm 1302/03
- I 61 542 set de 2 ressorts courts -2cm 1302/03 rétrécis au centre (permet de monter des jantes plus larges)



JAMBE DE FORCE REGLABLE

- J 61 543 set de 2 jambes de force réglables 1302/03 -7/73
- K 61 545 set de 2 jambes de force réglables 1303 8/73-
- L 61 544 amortisseur (1) pr jambe de force réglable -7/73 réf 61543
- L 61 546 amortisseur (1) pr jambe de force réglable 8/73- réf 61545



COMBINES FILETES

- ces kits sont vendus complets avec amortisseurs et kit de montage
- permet le montage avec jantes larges, qualité allemande

- M 61 526 set de 2 combinés filetés 1302/03 -7/73
- M 61 527 set de 2 combinés filetés 1303 8/73-

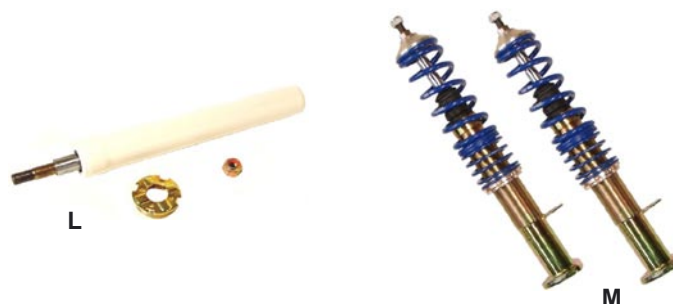

BARRE ANTI-RAPPROCHEMENT

- N 61 547 barre anti-rapprochement 1302/03 toutes années

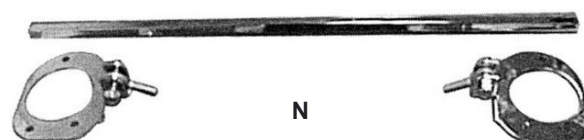

TAMBOUR

AVANT

- A 71 100 tambour avant 5 trous 58-7/65
- B 71 120 tambour avant 5 trous 8/65-7/67
- C 71 130 tambour avant 4 trous 8/67- (sauf 1302-1303)
- D 71 140 tambour avant 4 trous 1302-1303
- E 71 315 tambour avant 8/67- perçage golf 4x100
- F 71 355 tambour avant 8/67- perçage Porsche 5x130

ARRIERE

- G 71 200 tambour arrière 5 trous -7/57
- H 71 210 tambour arrière 5 trous 8/57-7/67
- I 71 215 tambour arrière 5 trous 8/57-7/67 prévu pour machoires en 40mm 68-
- J 71 220 tambour arrière 4 trous 8/67-
- K 71 320 tambour arrière 8/67- perçage golf 4x100
- L 71 360 tambour arrière 8/67- perçage Porsche 5x130
- M 71 420 tambour arrière 8/67- sans perçage



A



B



C



D



E



F



I



J



N



O



P



Q



R



S



T



G



H



K



L



M

DISQUE

AVANT

- N 71 283 disque avant 7/67-
- O 71 310 disque avant 7/67- perçage golf 4x100
- P 71 350 disque avant 7/67- perçage Porsche 5x130
- Q 71 410 disque avant 7/67- sans perçage
- R 71 287 disque avant de remplacement pour réf 71285
- S 71 288 disque avant de remplacement pour réf 71286

ARRIERE

- T 71 390 disque arrière 4x130 (disque de remplacement pour réf 71440)
- U 71 391 disque arrière 5x205 (disque de remplacement pour réf 71445)
- V 71 392 disque arrière perçage Porsche 5x130 (disque de remplacement pour réf 71446)
- W 71 393 disque arrière sans perçage (disque de remplacement pour réf 71440/71446)



U



V



W

COUVRE TAMBOUR STYLE 356

- A** 37 200 set de 4 couvercles tambours 5 x 205 imitation freinage Porsche 356/550

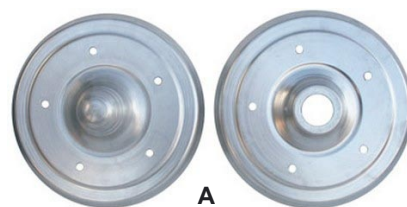

FLASQUE & PLATEAU

- B1** 71 325 plateau de tambour avant g ou d 65-
B2 71 330 flasque de disque 1200-1300
B2 71 333 flasque de disque 1302-1303

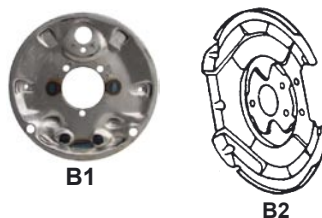

ACCESSOIRE DE MONTAGE

- C** 77 610 molette crantée de réglage mâchoires (toutes années)
D 77 620 lamelle (1) de molette de frein av / arr (toutes années)
E 77 625 vis de réglage de freins à tambours avant et arrière -57
E 77 630 vis de réglage de freins à tambours avant et arrière 58-
F 77 660 bouchon anti-poussière
G 77 671 levier de commande gauche de frein à main
G 77 672 levier de commande droit de frein à main
H 77 675 clips de ressort de frein arrière
I 77 680 axe de levier de commande de frein à main
J 77 681 clips de maintien de câble de frein à main gauche
J 77 682 clips de maintien de câble de frein à main droit
K 77 690 cavalier pour axe de levier de commande de frein à main

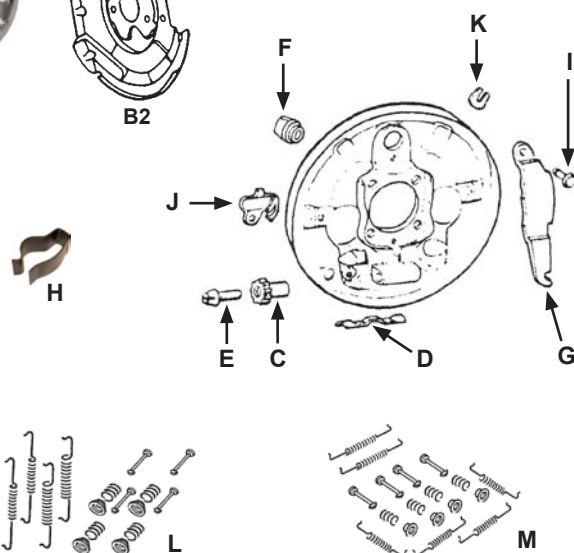

RESSORTS

- L** 77 810 kit ressorts + nécessaire mâchoires avant 1200-1300
M 77 830 kit ressorts + nécessaire mâchoires avant 1302-1303
N 77 850 kit ressorts + nécessaire mâchoires arrière universel



MACHOIRES

- O** 77 270 set de 4 bandes de mâchoires à riveter 1200 47-53 livré avec rivets (250x30mm)
P 77 280 mâchoires (4) avant 1200 54-57 (245x30mm)
Q 77 290 mâchoires (4) avant 1200-1300 57-7/65 (248x40mm)
R 77 300 mâchoires (4) avant 1200-1300 65- et arrière tous modèles 8/67- (248x40mm)
S 77 350 mâchoires (4) arrière 57-7/64 (245x30mm)
T 77 400 mâchoires (4) arrière 8/64-7/67 (245x30mm)
U 77 500 mâchoires (4) avant 1302-1303 (262x45mm)

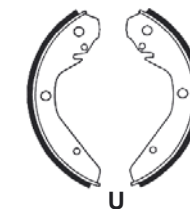
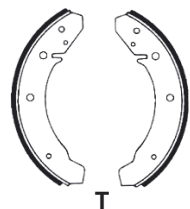
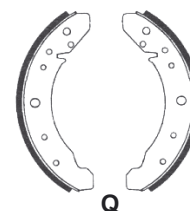
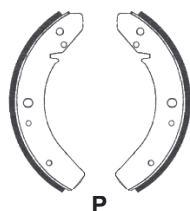
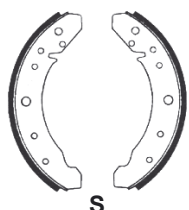
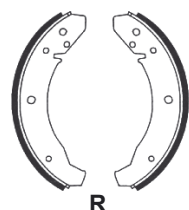

PLAQUETTES

- V** 77 000 set de 4 plaquettes de freins 8/65-7/71 (inclus 1302)
W 77 110 set de 4 plaquettes de freins 8/71-7/72 (pour réf 76100)
X 77 200 set de 4 plaquettes de freins 8/72-
Y 77 210 set de 4 plaquettes de freins pour kit réf 71285 et 71286
Z 77 250 set de 4 plaquettes de frein pour kit de frein à disques arr (pour réf 71440, 71445 et 71446)

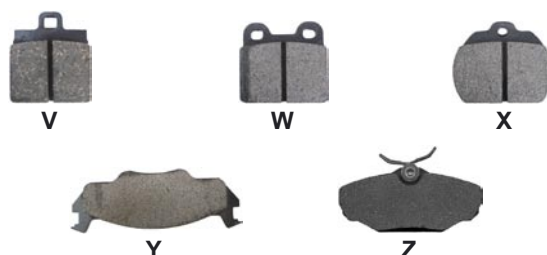

KIT FREIN A DISQUE AVANT

TRAIN AVANT A PIVOTS -65

5 x 205

- A 71 285 kit frein à disques avant 5x205 pour pivots -7/65 complet avec maître cylindre et flexibles
(prévoir des écrous en 12 x 1,5)
- B 71 308 kit frein à disques avant 5x205 pour pivots -7/65 complet avec fusées décalées *(disques montés en goujons diam 12mm, prévoir des boulons en 1/2 x 20)*
- C 71 335 kit frein à disques avant 5x205 **CSP** pour pivots -7/65 avec **déport 0**

5 x 130

- D 71 336 kit frein à disques avant 5x130 **CSP** pour pivots -7/65 avec **déport 0**

TRAIN AVANT A ROTULES 65-

5 x 205

- A 71 286 kit frein à disques avant 5x205 pr rotules 8/65-7/68 complet avec maître cylindre et flexibles
(prévoir des écrous en 12 x 1,5)
- B 71 309 kit frein à disques avant 5x205 pour rotules 8/65- complet avec fusées décalées *(disques montés en goujons diam 12mm, prévoir des boulons en 1/2 x 20)*
- C 71 337 kit frein à disques avant 5x205 **CSP** pour rotules 66-67
- C 71 338 kit frein à disques avant 5x205 **CSP** pour rotules 68-

4 x 130

ces kits sont composés de 2 disques, 2 fusées, 2 jeux de roulements, 2 étriers avec leurs plaquettes, 4 boulons d'étriers

- E 71 300 kit frein à disques avant 1200-1300 " économique "
- E 71 304 kit frein à disques avec fusées décalées à rotules 65-

5 x 130

- E 71 301 kit frein à disques avec disques percés PORSCHE 5 x 130
(ce kit est composé de 2 disques, 2 fusées, 2 jeux de roulements, 2 étriers avec leurs plaquettes, 4 boulons d'étriers)

4 x 100

- E 71 302 kit frein à disques avec disques percés GOLF 4 x 100
(ce kit est composé de 2 disques, 2 fusées, 2 jeux de roulements, 2 étriers avec leurs plaquettes, 4 boulons d'étriers)

TRAIN AVANT MC PHERSON 1302 / 1303

- F 71 305 kit frein à disques avant 1302-1303
(ce kit est composé de 2 disques, 2 fusées, 2 jeux de roulements, 2 étriers avec leurs plaquettes, 4 boulons d'étriers et les platines support étriers)

KIT FREIN A DISQUE ARRIERE

ces kits sont vendus avec les câbles de frein à main

- G 71 440 kit frein à disques arrière 4x130
- H 71 445 kit frein à disques arrière 5x205
- G 71 446 kit frein à disques arrière 5x130

KIT DE MONTAGE AU DETAIL

- I 71 306 set de 2 platines support étrier 1302-1303
- J 71 307 vis de fixation de platine sur fusée 1302/03
(M10x20 , acier brut 10.9)
- J 71 311 vis de fixation d'étrier sur fusée
(M10x40 , acier brut 10.9)
- K 71 312 kit complet **CSP** de fixation d'étriers pour 1302/1303
(platines, durites rigides, visserie)



A



B



C



D



E

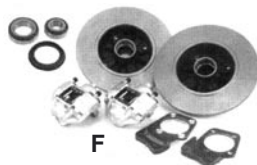

F

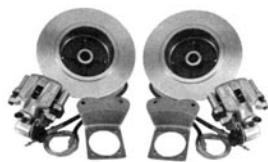

G



H



I



K



J

ETRIER

- A 76 100 étrier de frein avant VARGA gauche ou droit
(vendu avec ses plaquettes)
- A 76 105 étrier de frein avant gauche ou droit
(vendu avec ses plaquettes)
- B W 6151701 étrier de remplacement gauche pr kit frein à disques avant
réf 71285 ou 71286
(vendu sans la partie fixe)
- B W 6151702 étrier de remplacement droit pour kit frein à disques avant
réf 71285 ou 71286
(vendu sans la partie fixe)
- C W 6155301 étrier de remplacement gauche pr kit frein à disques arrière
réf 71440, 71445 ou 71446
(vendu sans la partie fixe)
- C W 6155302 étrier de remplacement droit pr kit frein à disques arrière
réf 71440, 71445 ou 71446
(vendu sans la partie fixe)

KIT REFECTION D'ETRIER

- D 76 150 kit réparation d'étrier (1) ATE T1 gauche ou droit -72 pour
plaquettes 1 oeillère
- D 76 151 kit réparation d'étrier (1) ATE T1 gauche ou droit 72-73 pour
plaquettes 2 oeillères
- D 76 152 set de 2 kits réparation d'étrier ATE T1 gauche ou droit 73-
pour plaquettes 2 oeillères et type réf 76100

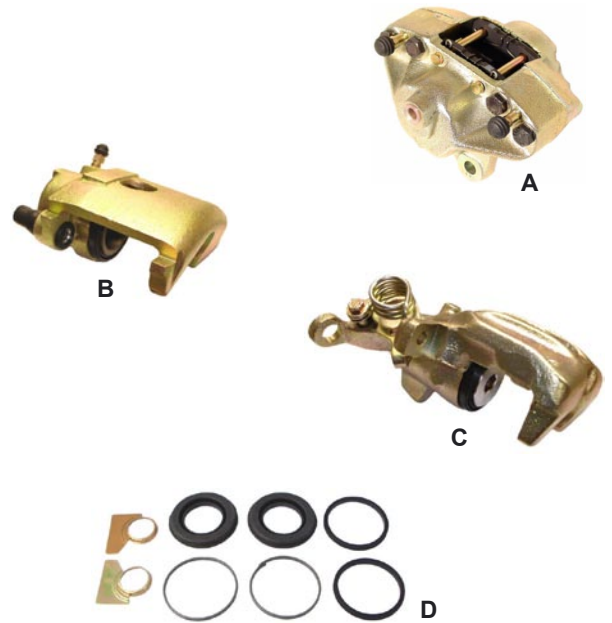

MAITRE CYLINDRE

nos maitres cylindres sont vendus avec leur soufflet

1200/1300

SIMPLE CIRCUIT

- E 72 130 maître cylindre simple circuit -7/64
- E 72 133 maître cylindre simple circuit -7/64 (Allemand)
- F 72 140 maître cylindre simple circuit 8/64-7/66
- F 72 141 maître cylindre simple circuit 8/64-7/66 VARGA
- F 72 143 maître cylindre simple circuit 8/64-7/66 ATE
- G 72 160 caoutchouc d'étanchéité de tuyau de liquide de frein
diam 6mm -7/66

DOUBLE CIRCUIT

- H 72 110 maître cylindre 1200-1300 8/66-
- H 72 111 maître cylindre 1200-1300 8/66- VARGA
- H 72 113 maître cylindre 1200-1300 8/66- (Allemand)
- H 72 115 maître cylindre "CUP" 1200-1300 8/66-
- G 72 165 caoutchouc d'étanchéité de tuyau de liquide de frein
diam 8mm 8/66-

1302/1303

- I 72 120 maître cylindre 1302-1303
- I 72 121 maître cylindre 1302-1303 VARGA
- I 72 123 maître cylindre 1302-1303 (Allemand)
- I 72 125 maître cylindre "CUP" 1302-1303

BUGGY

- J 72 150 maitre cylindre Buggy 22mm avec réservoir
- K 72 153 réservoir de remplacement de maitre cyl. buggy réf 72150

SOUFFLET

- L 72 105 soufflet de maitre cylindre toutes années

SPACER

- M 72 100 spacer entre maître-cylindre et nez de chassis
1200-1300 50-77
- M 72 101 spacer entre maître-cylindre et nez de chassis 1302-1303



CONTACTEUR

- A 78 100 contacteur de feu stop 2 broches
 B 78 200 contacteur de feu stop 3 broches

JOINT/DOUILLE DE CONTACTEUR

- C 78 110 joint de contacteur de feu stop 2 broches
 D 78 210 joint de contacteur de feu stop 3 broches
 E 78 215 joint de contacteur de feu stop -66
 F 78 220 douille pour contacteur de frein 3 broches réf 78210

CYLINDRE RECEPTEUR AVANT

- G 72 315 cylindre récepteur avant 9/52-9/57
 H 72 320 cylindre récepteur avant 10/57-7/64
 H 72 310 cylindre récepteur avant 8/64-
 H 72 313 cylindre récepteur avant 8/64- (*allemand*)
 I 72 330 cylindre récepteur avant 1302-1303
 I 72 333 cylindre récepteur avant 1302-1303 (*allemand*)

CYLINDRE RECEPTEUR ARRIERE

- J 72 240 cylindre récepteur arrière -10/57
 J 72 230 cylindre récepteur arrière 11/57-7/64
 J 72 220 cylindre récepteur arrière 8/64-7/67
 J 72 210 cylindre récepteur arrière 8/67-
 J 72 213 cylindre récepteur arrière 8/67- (*allemand*)

VIS POINTEAU

- K 72 365 vis pointeau de purge -57
 L 72 370 vis pointeau de purge 58-
 M 72 375 capuchon de vis pointeau de purge toutes années

FLEXIBLE DE FREIN

AVANT

- N 73 110 flexible avant 470 mm 8/54-7/64 (M/F)
 N 73 120 flexible avant 430 mm 8/64-7/66 (M/F)
 N 73 130 flexible avant 345 mm 8/66- (M/F)
 (pour frein à disques sauf 1302-03)
 N 73 140 flexible avant 370 mm 8/66- (M/F)
 (pour frein à tambours sauf 1302-03)
 N 73 150 flexible avant 330 mm 1302-1303 (F/F)
 (pour frein à disques ou tambours)

ARRIERE

- N 73 170 flexible arrière 235 mm pour train arrière à cardans (M/F)
 N 73 180 flexible arrière 276 mm pour train arrière à trompettes (F/F)

ACCESSOIRE FLEXIBLE

- O 73 210 cavalier de flexible de frein
 P 73 530 répartiteur de liquide de frein
 Q 16 429 joint de passage de la tuyauterie rigide de frein sur chassis
 (4 par véhicule)

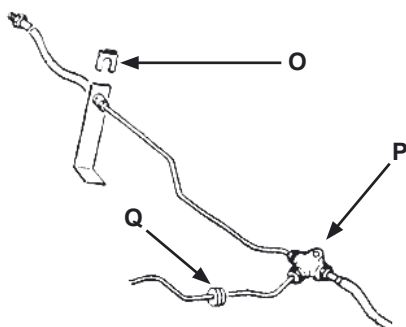



FLEXIBLE DE FREIN RENFORCE

- A 73 194 set de 4 flexibles de frein renforcés T1 -64 **GOODRIDGE**
- A 73 191 set de 4 flexibles de frein renforcés T1 65-67 **GOODRIDGE**
- A 73 195 set de 4 flexibles de frein renforcés T1 68- à disques avec train arr à cardans **GOODRIDGE**
- A 73 196 set de 4 flexibles de frein renforcés T1 68- à disques avec train arr à trompettes **GOODRIDGE**
- A 73 197 set de 4 flexibles de frein renforcés 1302/03 **GOODRIDGE**



TUYAUTERIE RIGIDE

- B 73 410 kit tuyaux rigides de frein -7/67
- B 73 420 kit tuyaux rigides de frein 8/67-
- B 73 430 kit tuyaux rigides de frein 1302-1303



TUYAUTERIE DE RACCORD

- C 73 555 durite flexible de frein entre le maitre cylindre et le réservoir de liquide diam 6mm 9cm de long pour simple circuit
- C 73 550 durite flexible de frein entre le maitre cylindre et le réservoir de liquide diam 8mm vendu au mètre pour double circuit

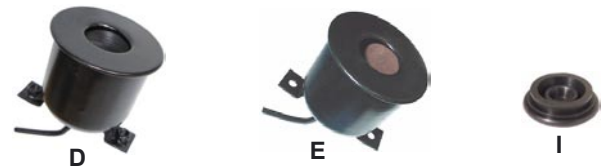

BOCAL DE LIQUIDE DE FREIN

- D 73 558 bocal de liquide de frein 54-7/57 métallique (simple circuit)
- E 73 559 bocal de liquide de frein 8/57-60 métallique (simple circuit)
- F 73 560 bocal de liquide de frein 61-66 plastique (simple circuit)
- G 73 565 bocal de liquide de frein 67- plastique (double circuit)
- H 73 566 bocal de liquide de frein double circuit pr Buggy ou T1 -67 (se monte directement sur le maître-cylindre)

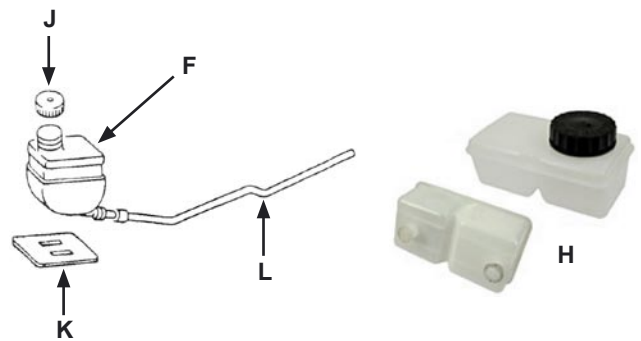

ACCESSOIRE DE MONTAGE

- I 73 571 bouchon de réservoir de liquide de frein 54-60
- J 73 570 bouchon de réservoir liquide de frein 61-
- K 73 554 joint d'embase de réservoir de liquide de frein 61-66
- L 73 556 tuyau métallique de raccord bocal / maître-cylindre -66
- M 73 551 set de 4 tuyaux de raccord bocal / maître-cylindre 7/67- (sauf 1302/03)
- M 73 552 set de 2 tuyaux de raccord bocal / maître-cylindre 1302/03
- N D2852 liquide de frein 1 litre DOT4
- O 73 569 adaptateur de bocal de liquide de frein double circuit sur T1 simple circuit

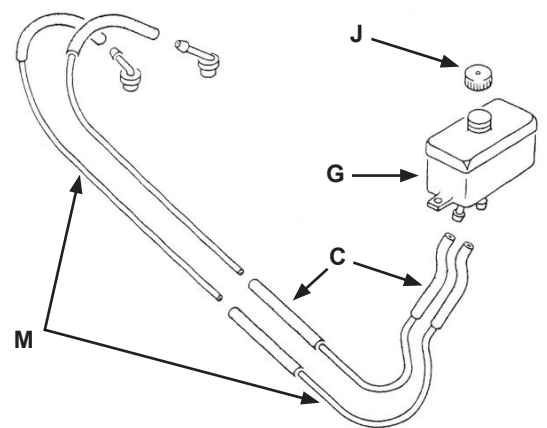

PERFORMANCE

- P 73 540 park lock
- Q 73 545 line lock HURST
- R 73 546 kit de montage line lock
- S 73 547 régulateur réglable de pression de frein

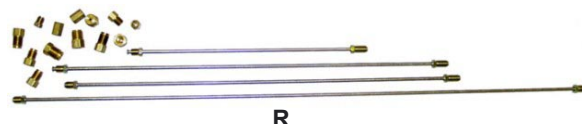

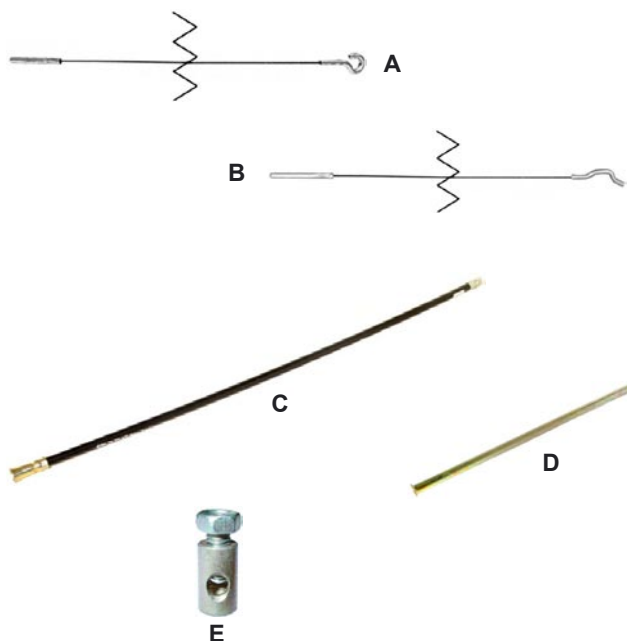

CABLE D'ACCELERATEUR

- A 46 410 câble d'accélérateur -10/52 (2660mm)
- A 46 450 câble d'accélérateur 11/52-7/59 (2630mm)
- A 46 440 câble d'accélérateur 8/59-12/65 (2650mm)
- B 46 430 câble d'accélérateur 1/66-7/71 (2627mm)
- B 46 420 câble d'accélérateur 8/71- (2650mm)
- B 46 660 câble d'accélérateur universel avec raccourcisseur
- C 46 400 gaine de câble d'accélérateur
- D 46 684 tube passe câble d'accélérateur dans la turbine
- E 46 650 serre câble d'accélérateur

CABLE D'EMBRAYAGE

- F 46 305 câble d'embrayage 8/60-7/61 (2250mm)
- F 46 310 câble d'embrayage -7/60 et 8/61-12/62 (2268mm)
- F 46 320 câble d'embrayage 1/63-7/71 (2260mm)
- F 46 330 câble d'embrayage 8/71-5/74 (2281mm)
- F 46 340 câble d'embrayage 6/74- (2270mm)

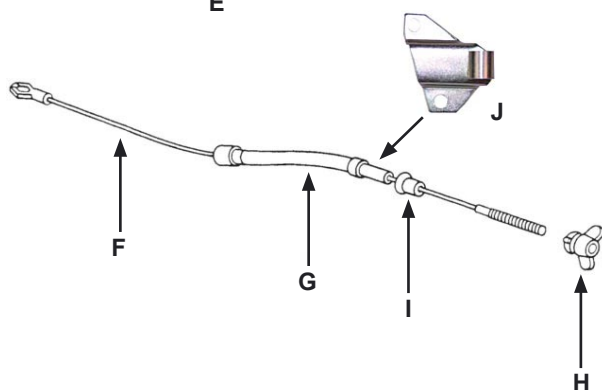

GAINES DE CABLE D'EMBRAYAGE

- G 44 530 guide de câble d'embrayage 8/60-7/71 et 1/74-4/74
- G 44 540 guide de câble d'embrayage 8/71-12/73 (sauf 1302/03)
- G 44 550 guide de câble d'embrayage 4/74-
- H 44 510 papillon (vis) pour câble 8/65-
- I 16 460 manchon de passage de câble d'embrayage sur boîte de vitesses
- J 44 515 patte de maintien de gaine de câble d'embrayage

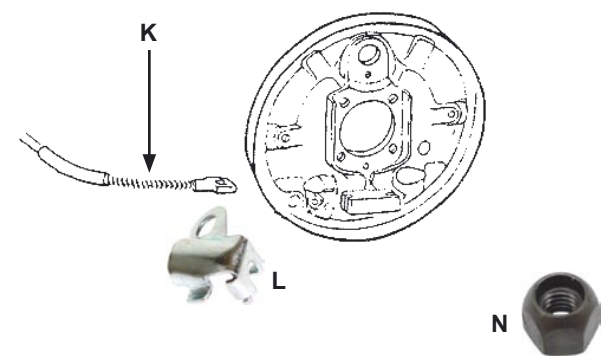

CABLE DE FREIN A MAIN

- K 46 100 câble de frein à main -7/55
- K 46 105 câble de frein à main 8/55-7/57
- K 46 150 câble de frein à main 8/57-7/64 (1743mm)
- K 46 140 câble de frein à main 8/65-7/67 (1780mm)
- K 46 130 câble de frein à main 8/67-7/72 sauf 1302 (1772mm)
- K 46 120 câble de frein à main 1302 et semi-automatique (1798 mm)
- K 46 110 câble de frein à main T1(1302/03 inclus) 8/72- (1750mm)
- K 46 160 câble de frein à main de remplacement kit réf 71440, 71445, 71446
- L 77 681 clips de maintien de câble de frein à main gauche
- L 77 682 clips de maintien de câble de frein à main droit
- M 91 682 patte d'équilibrage de réglage de frein à main 7/64-
- N 91 684 boulon de réglage de tension de câble de frein à main 7/64-

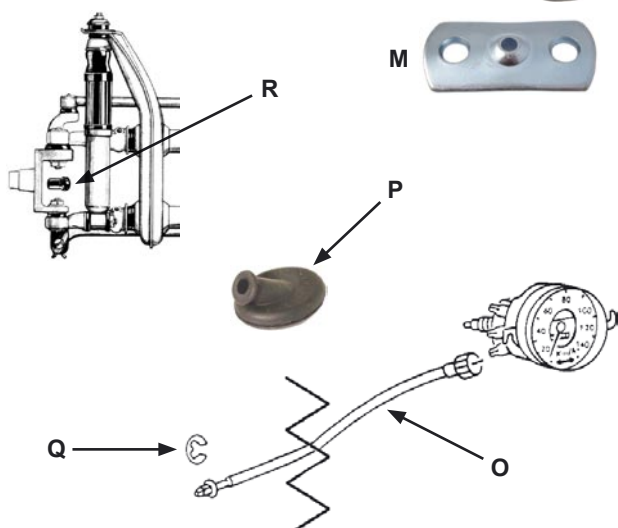

CABLE DE COMPTEUR

- O 46 520 câble de compteur 1200-1300 58-
- O 46 510 câble de compteur 1302-1303
- P 46 505 joint de passage câble de compteur/joue d'aile
- Q 46 525 clips pour embout de câble de compteur côté roue
- R 16 469 joint de câble de compteur dans la fusée

CABLE DE CHAUFFAGE

- A 46 200 câble de chauffage 51-7/55 (2668mm)
- A 46 210 câble de chauffage 8/55-11/62 (3670mm)
- A 46 220 câble de chauffage 12/62-7/64 (3660mm)
- A 46 230 câble de chauffage 8/64-7/72 (1440mm)
- A 46 240 câble de chauffage 8/72- sauf 1303 (1382mm)
- A 46 250 câble de chauffage 1303 -7/74 (1350mm)
- A 46 260 câble de chauffage 1303 8/74- (1432mm)
- B 16 466 set de 2 manchons de passage de câble de chauffage dans le chassis
- C 91 851 bouton de commande de chauffage 52-64 ivoire
- C 91 852 bouton de commande de chauffage 52-64 noir

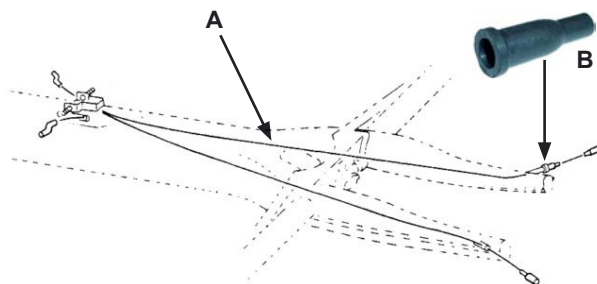

CABLE DE STARTER

- D 46 010 câble de starter 10/52-61



CABLE DE TRAPPE A ESSENCE

- E 46 560 câble de trappe à essence 8/68-7/70
- E 46 565 câble de trappe à essence 8/70-7/72
- E 46 566 câble de trappe à essence 1303

EMBOUT

- F 46 570 embout tirette de trappe à essence 8/68-7/70 (à visser)
- G 46 575 embout tirette de trappe à essence 8/70- (à clipser)

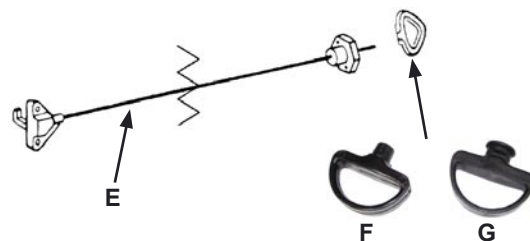

CABLE & GAINE DE CAPOT AVANT

- H 46 598 câble de capot avant -7/68 embout blanc
- H 46 599 câble de capot avant -7/68 embout noir
- I 46 600 câble de capot avant 8/68-
- J 46 620 gaine de câble d'ouverture de capot avant 8/68-
- K 46 630 poignée d'ouverture du capot avant dans la boîte à gants

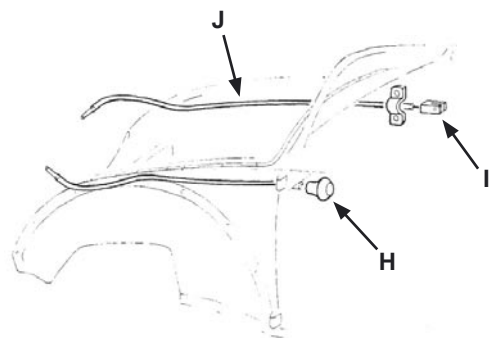

ACCESSOIRE DE CABLE

- L 46 650 serre câble d'accélérateur
- M 46 670 kit raccourcisseurs de câbles (frein, accélérateur, embrayage)
- N 46 680 raccourcisseur câble d'accélérateur



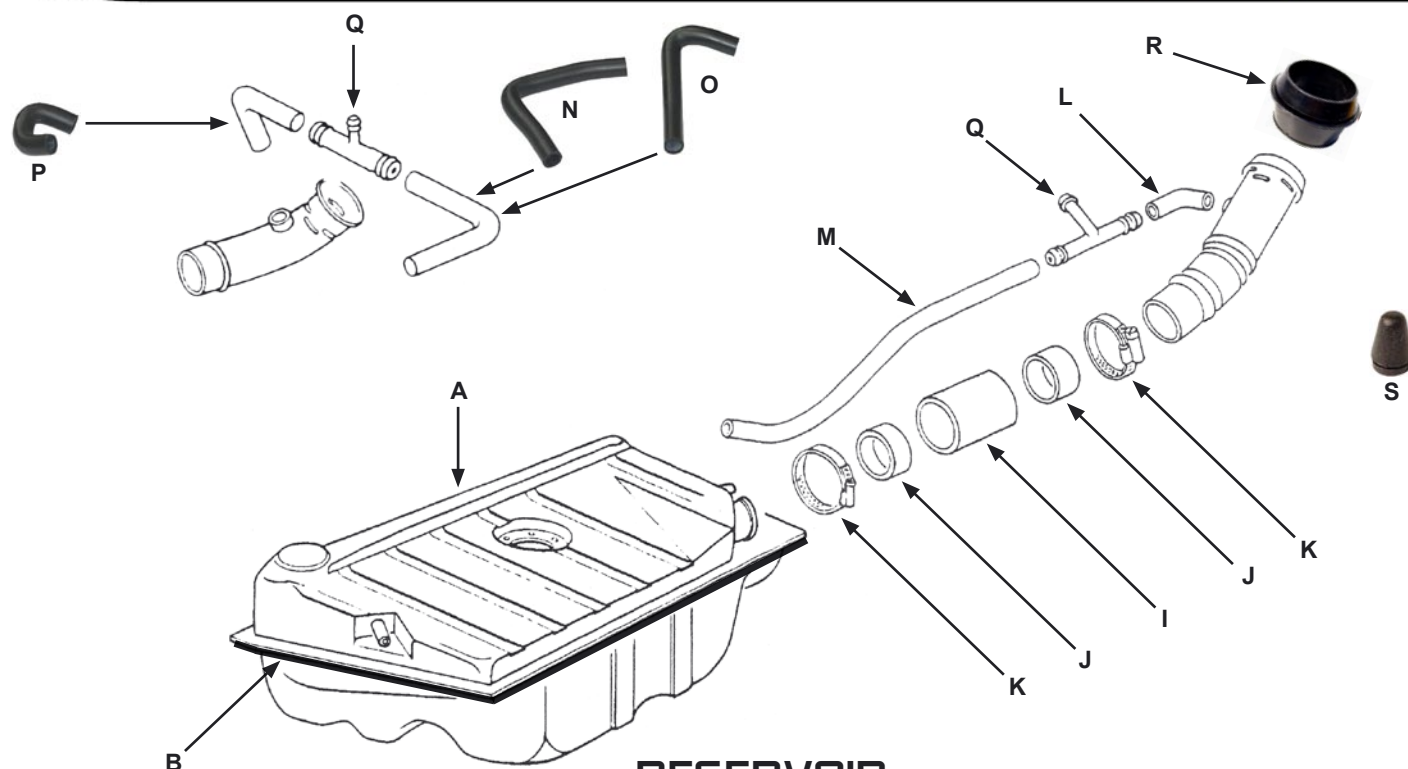

RESERVOIR

- 42 410 réservoir à essence 8/61-7/67
- A 42 420 réservoir à essence 8/67- sauf 1302-1303
- 42 430 réservoir à essence 1302-1303

JOINT

- 42 434 joint entre caisse et réservoir -60
- B 42 435 joint entre caisse et réservoir 61-

SORTIE DE RESERVOIR

- C 42 442 robinet de réserve 10/52-55
- D 42 445 robinet de réserve 56-61
- E 42 443 sortie réservoir à essence 61-
(ce kit comprend raccord + tube + filtre)
- F 42 439 sortie de réservoir à essence en 8mm
- G 42 440 chaussette de réservoir (qualité origine)
- H 42 444 joint d'étanchéité de sortie de réservoir toutes années

TUYAU DE REMPLISSAGE

- I 42 448 tuyau remplissage réservoir à essence qualité origine
- I 42 449 tuyau remplissage réservoir à essence qualité repro longueur 21cm
- J 42 447 joint d'étanchéité pour tuyau de remplissage de réservoir essence (2 pour 12/1300 et 4 pour 1302/1303)
- K 42 308 collier pour tuyau de remplissage à essence réf 42448 ou 42449
- L 42 452 tuyau coudé de trop plein de réservoir 68-
- M 42 436 tuyau droit de trop plein de réservoir 68- sauf 1302/03
- N 42 431 tuyau L de réservoir 1302
- O 42 432 tuyau L de réservoir 1303
- P 42 433 tuyau coudé de trop plein de réservoir 1303
- Q 42 684 raccord de mise à air de réservoir diam 4mm
- R 42 446 joint d'étanchéité tuyau essence joue d'aile 71-
- S 18 840 butée de trappe de réservoir

BOUCHON DE RESERVOIR

- A 42 451 bouchon de réservoir 08/52-12/53 diam 60mm
- B 42 453 bouchon de réservoir 53-55 diam 100mm
(applicable sur certaine cox -53)
- C 42 454 bouchon de réservoir 56-60 diam 80mm
- D 42 455 bouchon de réservoir 60-67 diam 70mm
pour réservoir d'origine
- E 01 755 bouchon de réservoir 60-67 diam 70mm à clé
- F 42 450 bouchon de réservoir -67 pour réservoir repro réf 42410
- G 42 460 bouchon de réservoir 1/4 tour à clé 8/67- 7/71
- H 42 465 bouchon de réservoir 1/4 tour sans clé 8/67- 7/71
- I 42 480 bouchon de réservoir à clé à visser 8/71- **HELLA**
- J 42 485 bouchon de réservoir à visser sans verrouillage 8/71-

JOINT DE BOUCHON DE RESERVOIR

- 42 475 joint de bouchon de remplissage essence 100mm 53-55
et applicable sur certaine cox -53
- 42 476 joint de bouchon de remplissage essence 80mm 56-60
- 42 477 joint de bouchon de remplissage essence 70mm 61-67
(pour bouchon d'origine)
- 42 478 joint de bouchon de remplissage essence 60mm 52-53



JAUGE FLOTTEUR

- K 42 500 jauge flotteur essence mécanique 8/61-7/67
- L 42 511 jauge flotteur essence 8/67- **VDO** *(sauf 1302-1303)*
- M 42 520 jauge flotteur essence 1302-1303
- N 42 525 joint entre flotteur et réservoir 1200-1300 8/61-
- O 42 523 joint entre flotteur et réservoir 1302-1303

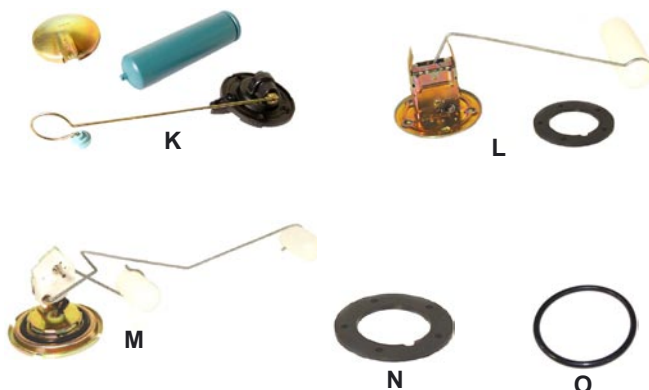

CADRAN DE NIVEAU

- P 42 560 cadran de niveau d'essence mécanique 8/61-7/67
- Q 42 570 cadran de niveau d'essence *(dans le compteur)* 8/67-
- R 42 575 stabilisateur de niveau d'essence
(derrière cadran essence réf 42570)

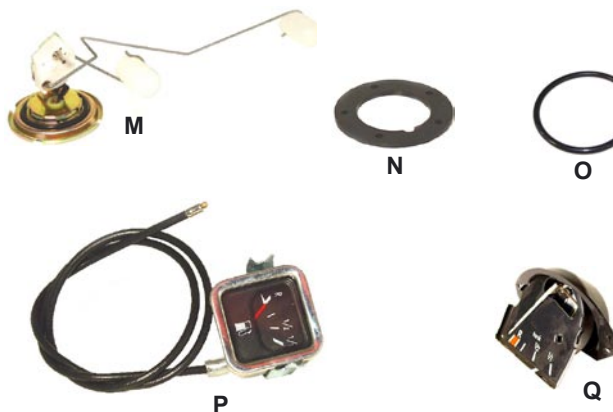

DURITE A ESSENCE

TYPE ORIGINE

- S 42 651 durite essence diamètre intérieur 5 mm **1 mètre**
- S 42 650 durite essence diamètre intérieur 5 mm **10 mètres**
- S 42 655 durite essence diamètre intérieur 7 mm **1 mètre**
- S 42 654 durite essence diamètre intérieur 7 mm **10 mètres**

TRESSEE INOX (au mètre)

- T 42 680 durite essence tressée inox diamètre intérieur 6 mm
- T 42 683 durite essence tressée inox diamètre intérieur 8 mm

RACCORD ET COLLIER

- U 42 685 raccord d'essence métallique en T diamètre 6 mm
- U 42 686 raccord d'essence métallique en T diamètre 8 mm
- V 42 652 collier de serrage tuyau d'essence de 5 à 8mm de diamètre

FILTRE

- W 42 600 filtre à essence universel
- X 42 620 filtre à essence chrome/verre pour durite 6/8/10 mm

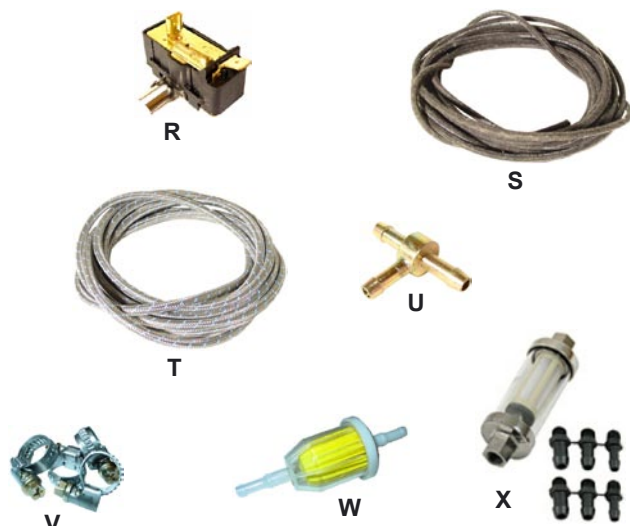

PARE-CHOC

1200 -7/73 ET 1300 -7/67 STANDARD

AVANT

- A 12 200 pare-choc avant **chromé**
- A 12 204 pare-choc avant **chromé heavy duty**
- A 12 206 pare-choc avant **inox**
- A 12 202 pare-choc avant **à peindre**
- A F12200 pare-choc avant **en polyester à peindre**

ARRIERE

- A 12 220 pare-choc arrière **chromé**
- A 12 224 pare-choc arrière **chromé heavy duty**
- A 12 226 pare-choc arrière **inox**
- A 12 222 pare-choc arrière **à peindre**
- A F12220 pare-choc arrière **en polyester à peindre**

1200 -7/73 et 1300 -7/67 US

AVANT

- B 12 240 pare-choc avant style US **chromé**
- B 12 244 pare-choc avant style US **chromé heavy duty**

ARRIERE

- C 12 260 pare-choc arrière style US **chromé**
- C 12 264 pare-choc arrière style US **chromé heavy duty**

1300-1600 8/67-7/74

AVANT

- D 12 300 pare-choc avant **chromé**
- D 12 304 pare-choc avant **chromé heavy duty**
- D 12 305 pare-choc avant **à peindre**
- D F12301 pare-choc avant **en polyester à peindre**
avec écopés d'entrée d'air

ARRIERE

- D 12 400 pare-choc arrière **chromé**
- D 12 404 pare-choc arrière **chromé heavy duty**
- D 12 405 pare-choc arrière **à peindre**
- D F12400 pare-choc arrière **en polyester**
- D F12401 pare-choc arrière **en polyester élargi de 7 cm**

1200-1303 7/74-

AVANT (avec trous de clignotants)

- E 12 500 pare-choc avant **chromé**
- E 12 504 pare-choc avant **chromé heavy duty**
- E 12 505 pare-choc avant **à peindre**

ARRIERE

- D 12 520 pare-choc arrière **chromé**



A



B



C



D



E

FERRURE

1200 -7/73 et 1300 -7/67

AVANT

- A 12 600 ferrure avant
- A 12 606 ferrure avant **en INOX**
- A 12 630 set de 2 ferrures avant **chromées**

ARRIERE

- A 12 620 ferrure arrière
- A 12 626 ferrure arrière **en INOX**
- A 12 634 set de 2 ferrures arrière **chromées**
- B 12 635 set de 4 protections chromées de ferrures de pare-chocs 1200 -7/73 et 1300 -7/67

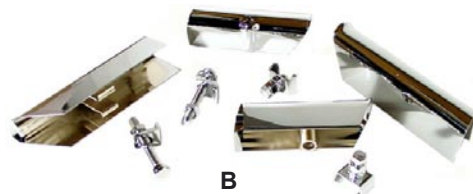

1300-1600 8/67-7/74

AVANT

- C 12 641 ferrure avant gauche 1300-1600-1302-03 8/67-7/74
- C 12 642 ferrure avant droite 1300-1600-1302-03 8/67-7/74

ARRIERE

- C 12 661 ferrure arrière gauche 1300-1600-1302-03 8/67-7/74
- C 12 662 ferrure arrière droite 1300-1600-1302-03 8/67-7/74

7/74 -

- D 12 680 ferrure avant ou arrière 7/74-

FERRURE DE CONVERSION

- E 12 670 set de 2 ferrures de pare-choc avant pour installation de pc 1200 sur cox 1200/1302/1303 73-
- E 12 675 set de 2 ferrures de pare-choc arrière pour installation de pc 1200 sur cox 1200/1302/1303 73-

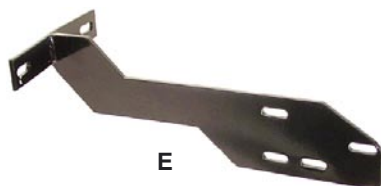
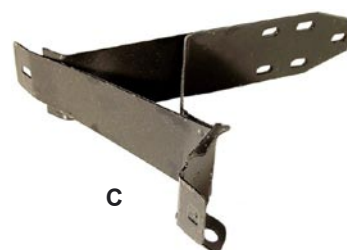

T-BARRES (non-homologués)

- F 12 870 set de 2 T-barres chromés avant ou arrière 1200 -7/73 et 1300 -7/67
- F 12 875 set de 2 T-barres noirs avant ou arrière 1200 -7/73 et 1300 -7/67
- G 12 880 set de 2 T-barres chromés avant ou arrière 1300-1600 8/67-7/74
- G 12 885 set de 2 T-barres noirs avant ou arrière 1300-1600 8/67-7/74
- H 12 890 set de 2 T-barres hexagonaux en alu avant ou arrière 1200 -7/73 et 1300 -7/67
- I 12 895 set de 2 T-barres hexagonaux en alu avant ou arrière 1300-1600 8/67-7/74

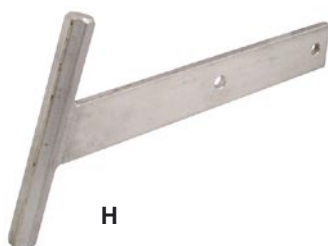
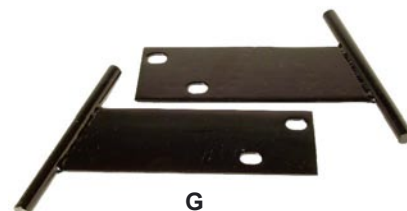
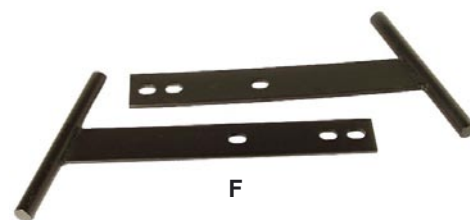

ELEMENT DE MONTAGE

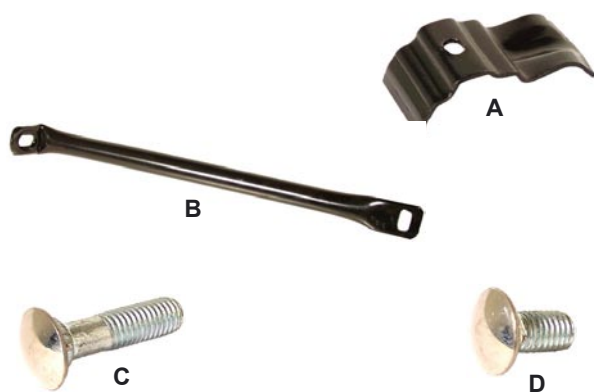

- A 12 230 entretoise de pare-choc 1200 -7/73 et 1300 -7/67
- A 12 236 entretoise de pare-choc en **INOX** 1200 -7/73 et 1300 -7/67
- B 12 770 barre ronde de support de pare-choc US avant
- B 12 780 barre ronde de support de pare-choc US arrière
- C 12 820 vis de pare-choc 8x31 chromée
- D 12 830 vis de pare-choc 8x15 chromée

JOINT

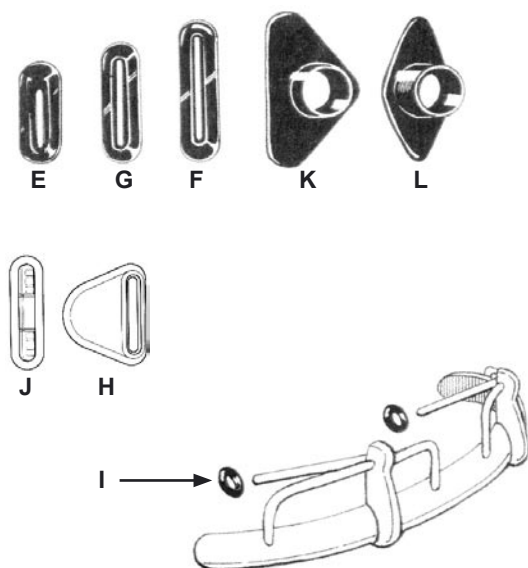

- E 12 700 joint de ferrure avant ou arrière 1200 -7/73 et 1300 -7/67
- E 12 703 set de 4 joints de ferrure avant ou arrière **WCM** 1200 -7/73 et 1300 -7/67
- F 12 710 joint de ferrure avant ou arrière 8/67-7/74 (sauf avant 1302-1303 et 1200 -7/73)
- F 12 713 set de 4 joints de ferrure avant ou arrière **WCM** 8/67-7/74 (sauf avant 1302-1303 et 1200 -7/73)
- G 12 720 joint de ferrure avant 1302-1303 -7/73
- G 12 723 set de 4 joints de ferrure avant 1302-1303 -7/73 **WCM**
- H 12 730 joint de ferrure avant 1303 7/74- (joint triangulaire)
- I 12 750 joint de barre de support pare-choc US avant ou arrière
- J 12 740 joint de ferrure arrière 1303 8/73- et 1200 8/74-
- K 12 743 set de 2 joints triangulaires de pare-choc trou rond **WCM**
- L 12 744 set de 2 joints hexagonaux de pare-choc trou rond **WCM**

BANDE DE PARE-CHOC

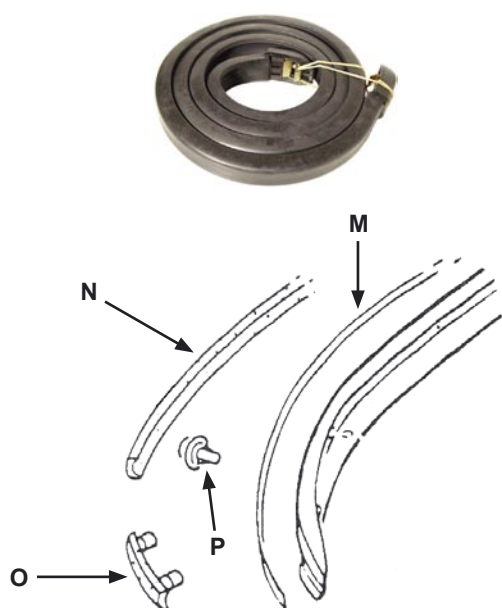

- M 12 307 bande caoutchouc de pare-choc avant 1300-1600 8/67-7/74
- M 12 309 bande caoutchouc de pare-choc arrière 1300-1600 8/67-7/74
- M 12 317 bande caoutchouc de pare-choc avant 1200-1303 8/74-79 modèle US
- M 12 319 bande caoutchouc de pare-choc arrière 1200-1303 8/74-79 modèle US
- N 12 320 bande caoutchouc centrale de pare-choc avant 1200-1303 8/74- modèle Europe
- M 12 321 bande caoutchouc de pare-choc arrière 1200-1303 8/74- modèle Europe
- O 12 322 bande caoutchouc latérale de pare-choc avant 1200-1303 8/74- modèle Europe
- P 12 308 clip pour bande caoutchouc de pare-choc (11 pour l'avant et 19 pour l'arrière)

BUTOIR DE PARE-CHOC

- A 12 850 butoir chromé de pare-choc avant ou arrière
1200 -7/73 et 1300 -7/67
- A 12 856 butoir chromé de pare-choc avant ou arrière en **INOX**
1200 -7/73 et 1300 -7/67
- B 12 857 set de 4 protections de butoirs de pare-chocs
1200 -7/73 et 1300 -7/67

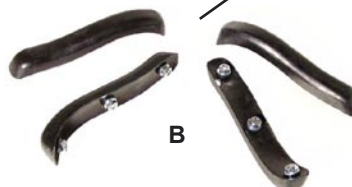
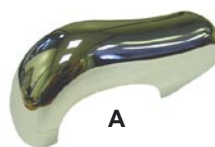

COIN DE PARE-CHOC US

- C 12 940 set de 2 coins de pare-choc avant gauche et droit
- D 12 950 set de 2 coins de pare-choc arrière gauche et droit



PROTECTION DE PARE-CHOC

- E 19 250 protège chromé de pare-choc avant de 1200
- E 19 260 protège chromé de pare-choc arrière de 1200



CAPOT

CAPOT AVANT

ACIER

- 11 800 capot avant « long » -7/67
- 11 810 capot avant 1200-1300 8/67- **avec grille ventilation**
- A** 11 820 capot avant 1200 8/67- **sans grille ventilation**
- 11 830 capot avant 1303

FIBRE

- F11800 capot avant « long » -7/67 en polyester complet avec inserts de fixation sur charnières
- F11801 capot avant « long » -7/67 polyester « course »
- F11821 capot avant 8/67- polyester « course »
- B** F11831 capot avant 1303 polyester « course »
- C** F11841 capot avant 1302 polyester « course »
- D** 11 898 set de 2 attaches rapide type goupilles

CAPOT ARRIERE

ACIER

- E** 11 840 capot arrière 50-52 berline
- F** 11 841 capot arrière 50-52 cabriolet avec récupérateurs d'eau
- E** 11 850 capot arrière 53-55 berline
- F** 11 851 capot arrière 53-55 cabriolet avec récupérateurs d'eau
- G** 11 852 capot arrière 53-55 cabriolet sans récupérateurs d'eau
- E** 11 860 capot arrière 56-57 berline
- F** 11 861 capot arrière 56-57 cabriolet avec récupérateurs d'eau
- G** 11 862 capot arrière 56-57 cabriolet sans récupérateurs d'eau
- M** 11 870 capot arrière « long » 1200 65-7/66
- H** 11 875 capot arrière 1200 -7/71 **lisse**
- I** 11 880 capot arrière 1200-1300 8/67-7/75 **avec grille ventilation**
- J** 11 835 tôle de réparation de partie intérieure de capot arr -63

FIBRE

- K** 11 885 capot arrière EYE BROW -7/67
(vendu complet avec les renforts de charnières)
- L** 11 890 capot arrière EYE BROW 8/67-
(vendu complet avec les renforts de charnières)
- M** F11860 capot arrière long «moustache» pour ovale
(vendu complet avec les renforts de charnières)
- N** F11870 capot arrière long 1200 65-7/66
(vendu complet avec les renforts de charnières)
- O** F11880 capot/jupe arrière soudés «CUP» -7/67 avec jupe arrière sans sortie d'échappement
(vendu sans les renforts de charnières)
- P** F11885 capot/jupe arrière soudés «CUP» 8/67- avec jupe arrière bombée sans sortie d'échappement
(vendu sans les renforts de charnières)

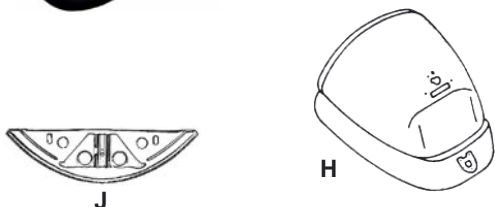
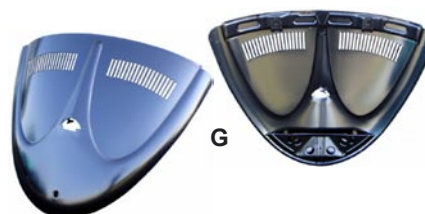
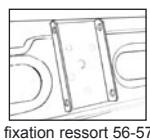
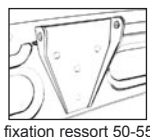
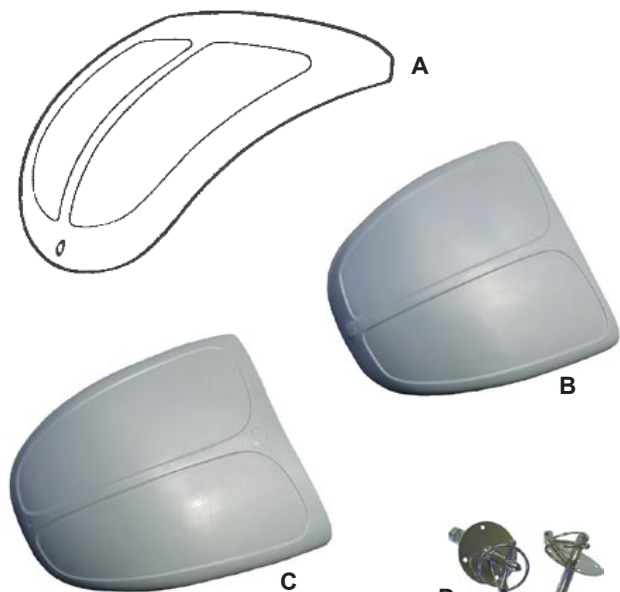

JUPE

AVANT

- A 11 900 jupe avant -7/67 pour les capots longs
- B 11 920 jupe avant 8/67-7/73 avec les trous pour les pattes de pare-choc
- C 11 930 jupe avant 1300 8/67-7/70 et 1200 8/73- sans les trous pour les pattes de pare-choc
- D 11 940 jupe avant 8/67-7/70 avec grille pour radiateur supplémentaire
- E 11 950 jupe avant 1302-1303
- F 11 960 jupe avant 1302-1303 avec grille pour radiateur supplémentaire
- G 11 895 pastille de jupe avant 8/67- sauf 1302/03

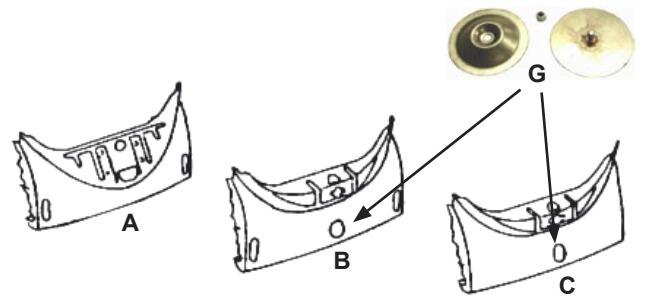

ARRIERE

ACIER

- 11 970 jupe arrière -7/66
- H 17 415 attache de fermeture de capot arrière 64-65 et réf 11970
- I 17 416 attache de fermeture de capot arrière 66-67
- 11 980 jupe arrière 8/67-
- 11 990 jupe arrière bombée 7/74-
- J 16 290 butée sur jupe/arrêt capot arrière
- K 16 295 bouchon de jupe arrière (il en faut 2 par véhicule)

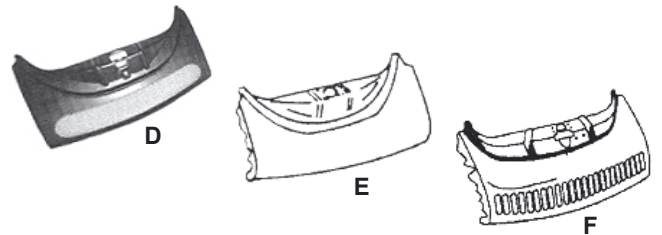

FIBRE

- L F11965 jupe arrière démontable sans les sorties d'échappement -56
- M F11966 jupe arrière démontable avec les sorties d'échappement 56-60
- N F11967 jupe arrière démontable 61-66
- O F11968 jupe arrière démontable 67-73 (non bombée)

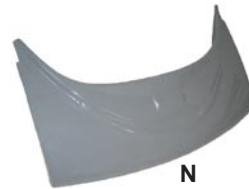

PORTE

- P 11 731 porte gauche -8/65
- P 11 732 porte droite -8/65
- P 11 751 porte gauche 8/67-
- P 11 752 porte droite 8/67-

TOLERIE DE REPARATION

- Q 14 551 tôle bas de porte intérieur gauche 8/55-
- Q 14 552 tôle bas de porte intérieur droite 8/55-
- R 14 561 tôle bas de porte extérieur gauche 8/55-
- R 14 562 tôle bas de porte extérieur droite 8/55-

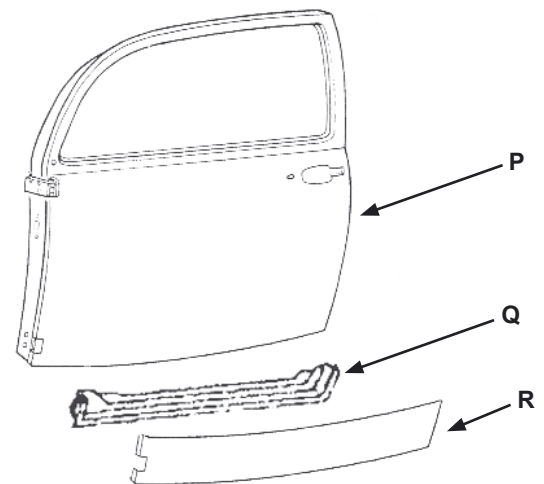



BOL DE PHARE

A 11 790 bol de phare pour aile avant -7/67 et aile de Porsche 356

AILE

Toutes nos ailes en fibre sont de marque **CSP**

AVANT

1200/1300 ACIER

- B 11 001 aile avant gauche -7/67 (sans trou de clignotant)
- B 11 002 aile avant droite -7/67 (sans trou de clignotant)
- C 11 101 aile avant gauche 8/67-7/73 (avec trou de grille de klaxon et trou de clignotant)
- C 11 102 aile avant droite 8/67-7/73 (avec trou de grille de klaxon et trou de clignotant)
- D 11 151 aile avant gauche 8/67-7/73 (sans trou de grille de klaxon et avec trou de clignotant)
- D 11 152 aile avant droite 8/67-7/73 (sans trou de grille de klaxon et avec trou de clignotant)
- E 11 201 aile avant gauche 8/67-7/74 et 1200 8/73-7/74 (avec trou de ferrure de pare-choc et trou de clignotant)
- E 11 202 aile avant droite 8/67-7/74 et 1200 8/73-7/74 (avec trou de ferrure de pare-choc et trou de clignotant)
- F 11 351 aile avant gauche 8/74- (avec trou de ferrure de pare-choc et sans trou de clignotant)
- F 11 352 aile avant droite 8/74- (avec trou de ferrure de pare-choc et sans trou de clignotant)

1200/1300 FIBRE

Nos ailes en polyester **CSP** sont vendues avec le pot de phare, elles ont un rebord extérieur et sont élargies entre le pot de phare et la caisse

- F11001 aile avant gauche -7/67 en polyester taille origine
- F11002 aile avant droite -7/67 en polyester taille origine
- G F11005 aile avant gauche -7/67 en polyester élargie de 2,5cm
- G F11006 aile avant droite -7/67 en polyester élargie de 2,5cm
- H F11105 aile avant gauche 8/67- sauf 1302/03 en polyester élargie de 4cm
- H F11106 aile avant droite 8/67- sauf 1302/03 en polyester élargie de 4cm

1302/1303 ACIER

- I 11 301 aile avant gauche 1302-1303 -7/73 (avec trou de ferrure de pare-choc et trou de clignotant)
- I 11 302 aile avant droite 1302-1303 -7/73 (avec trou de ferrure de pare-choc et trou de clignotant)
- J 11 371 aile avant gauche 1303 8/73-7/74 (avec trou de ferrure de pare-choc triangulaire et trou de clignotant)
- J 11 372 aile avant droite 1303 8/73-7/74 (avec trou de ferrure de pare-choc triangulaire et trou de clignotant)
- K 11 401 aile avant gauche 1303 8/74- (avec trou de ferrure de pare-choc triangulaire et sans trou de clignotant)
- K 11 402 aile avant droite 1303 8/74- (avec trou de ferrure de pare-choc triangulaire et sans trou de clignotant)

1302/1303 FIBRE

Nos ailes en polyester **CSP** sont vendues avec le pot de phare, elles ont un rebord extérieur et sont élargies entre le pot de phare et la caisse

- L F11301 aile avant gauche 1302-1303 en polyester taille origine
- L F11302 aile avant droite 1302-1303 en polyester taille origine
- F11307 aile avant gauche 1302-1303 en polyester élargie de 2cm
- F11308 aile avant droite 1302-1303 en polyester élargie de 2cm
- F11303 aile avant gauche 1302-1303 en polyester élargie de 4cm
- F11304 aile avant droite 1302-1303 en polyester élargie de 4cm

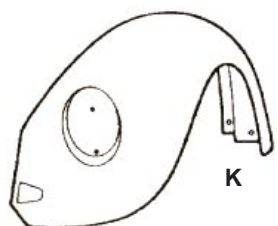
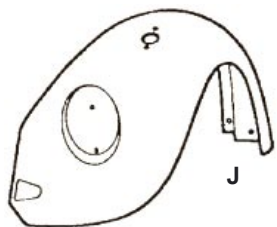
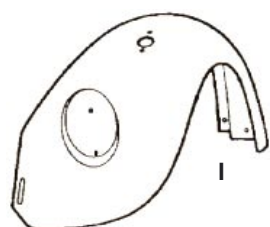
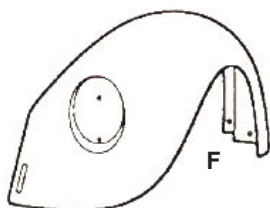
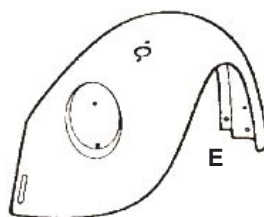
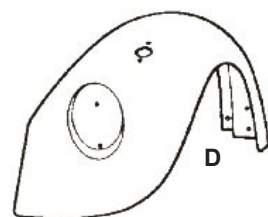
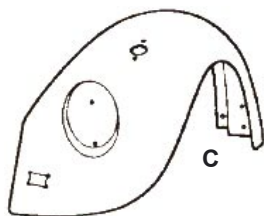
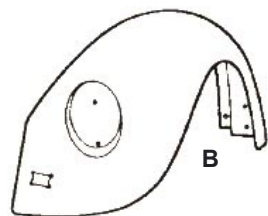

ARRIERE

ACIER

- A 11 701 aile arrière gauche 1200 -7/73 et 1300 -8/67
- A 11 702 aile arrière droite 1200 -7/73 et 1300 -8/67
- B 11 501 aile arrière gauche 1300-1302 8/67-7/73
- B 11 502 aile arrière droite 1300-1302 8/67-7/73
- C 11 601 aile arrière gauche 1303-1200 8/73-7/74 (fente 20mm)
- C 11 602 aile arrière droite 1303-1200 8/73-7/74 (fente 20mm)
- D 11 651 aile arrière gauche 1303-1200 8/74- (fente 25mm)
- D 11 652 aile arrière droite 1303-1200 8/74- (fente 25mm)

FIBRE 

Nos ailes en polyester **CSP** ont un rebord extérieur

- E F11705 aile arrière gauche 1200 -7/73 et 1300-7/67 en polyester élargie de 2cm
- E F11706 aile arrière droite 1200 -7/73 et 1300-7/67 en polyester élargie de 2cm
- F11703 aile arrière gauche 1200 -7/73 et 1300-7/67 en polyester élargie de 4cm
- F11704 aile arrière droite 1200 -7/73 et 1300-7/67 en polyester élargie de 4cm
- F11707 aile arrière gauche 1200 -7/73 et 1300-7/67 en polyester élargie de 6cm
- F11708 aile arrière droite 1200 -7/73 et 1300-7/67 en polyester élargie de 6cm
- F F11601 aile arrière gauche pour gros feux en polyester élargie de 2cm
- F F11602 aile arrière droite pour gros feux en polyester élargie de 2cm
- F11603 aile arrière gauche pour gros feux en polyester élargie de 4cm
- F11604 aile arrière droite pour gros feux en polyester élargie de 4cm
- F11607 aile arrière gauche pour gros feux en polyester élargie de 7cm
- F11608 aile arrière droite pour gros feux en polyester élargie de 7cm

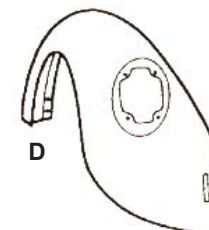
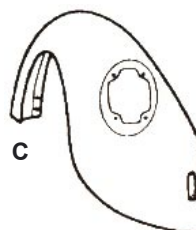
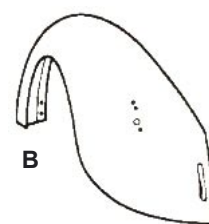
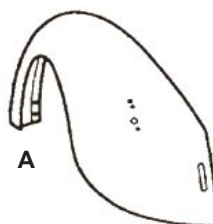

VISSERIE D'AILE

- G 11 778 écrou (1) d'aile à souder
- H 11 779 kit visserie pour 1 aile

FENDER SKIRTS

Nos kits "Fender Skirts" sont livrés avec le nécessaire de montage

- I 11 760 set de 2 "Fender Skirts" en fibre -68
- I 11 765 set de 2 "Fender Skirts" en fibre 69-79



FLIP FRONT

- J F11000 flip front capot avant long et ailes -67



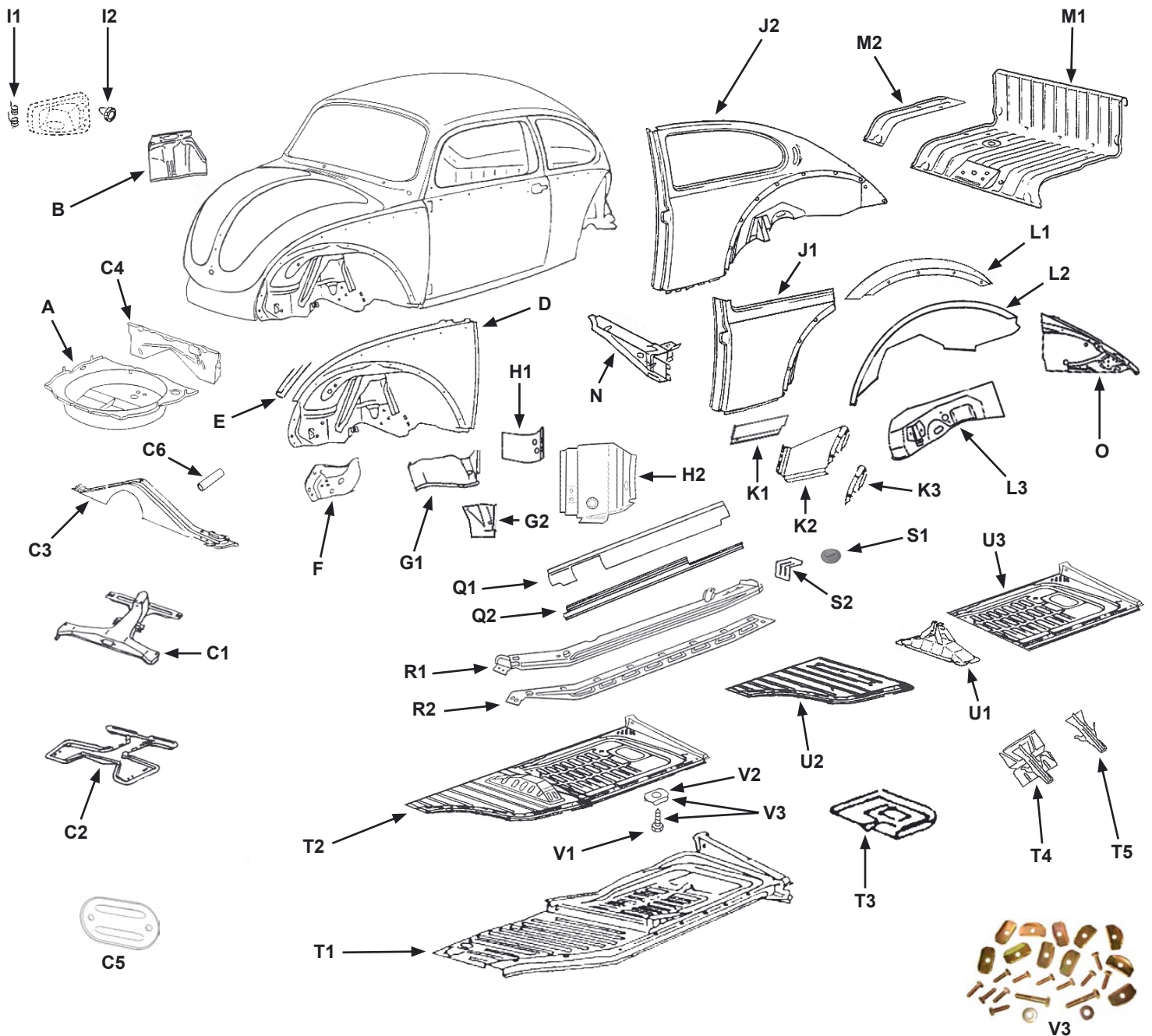

BLOC AVANT

- A 14 280 bac de roue de secours
- B 14 471 renfort de support d'amortisseur avant gauche
- B 14 472 renfort de support d'amortisseur avant droit

NEZ DE CHASSIS

- C1 14 730 nez de chassis
- C2 14 830 tôle de dessous de nez de chassis
- C3 14 755 tôle centrale support chassis
- C4 14 205 tôle fond de caisse avant complet derrière les pédales
- C5 16 425 plaque de fermeture de nez de chassis
- C6 72 101 spacer entre maître-cylindre et nez de chassis 71-79 1302/03

JOUE D'AILE AVANT

- D 14 373 joue d'aile avant gauche 1302-1303
- D 14 374 joue d'aile avant droite 1302-1303
- E 16 280 jonc à souder pour support joint capot avant ou arrière (baguette de 1 mètre)
- F 14 431 support de ferrure de pare-choc avant gauche
- F 14 432 support de ferrure de pare-choc avant droit
- G1 14 391 pare-boue avant gauche
- G1 14 392 pare-boue avant droit
- G2 14 383 pied d'aile avant gauche 1200-1300
- G2 14 384 pied d'aile avant droit 1200-1300
- H1 14 181 pied de porte complet gauche 8/55-
- H1 14 182 pied de porte complet droit 8/55-
- H2 14 183 pied de porte complet gauche modèle haut 8/55-
- H2 14 184 pied de porte complet droit modèle haut 8/55-
- I1 14 376 ressort de plaque de trappe à essence
- I2 18 840 butée de trappe de réservoir à essence

FLAN ARRIERE

- J1 14 931 flan arrière gauche -7/64
(adaptable sur 8/64- avec modifications)
- J1 14 932 flan arrière droit -7/64
(adaptable sur 8/64- avec modifications)
- J2 14 941 panneau arrière gauche 8/64- complet
(avec emplacement pour les croissants arrière réf 18811, 18812 ou 18813)
- J2 14 942 panneau arrière droit 8/64- complet
(avec emplacement pour les croissants arrière réf 18811, 18812 ou 18813)
- K1 14 481 bas de panneau arrière gauche 8/55- petit modèle
- K1 14 482 bas de panneau arrière droit 8/55- petit modèle
- K2 14 491 bas de panneau arrière gauche 8/55- grand modèle
- K2 14 492 bas de panneau arrière droit 8/55- grand modèle
- K3 14 163 coin de passage de roue arr gauche tous modèles
- K3 14 164 coin de passage de roue arr droit tous modèles
- L1 14 321 fixation d'aile arrière gauche 8/55-
- L1 14 322 fixation d'aile arrière droit 8/55-
- L2 14 531 arc d'aile arrière gauche 8/67-
(le renfort de support d'amortisseur n'est pas vendu avec)
- L2 14 532 arc d'aile arrière droit 8/67-
(le renfort de support d'amortisseur n'est pas vendu avec)
- L3 14 351 renfort de support d'amortisseur arr gauche 8/66-
(pour barre stabilisatrice)
- L3 14 352 renfort de support d'amortisseur arr droit 8/66-
(pour barre stabilisatrice)

FOND DE COFFRE

- M1 14 950 tôle fond de coffre arrière 8/65-
- M2 14 951 tôle de réparation de fond de coffre côté gauche
- M2 14 952 tôle de réparation de fond de coffre côté droit
- N 14 171 traverse sous banquette arrière gauche
- N 14 172 traverse sous banquette arrière droite
- O 14 451 support sur tôle de ferrure arrière gauche
- O 14 452 support sur tôle de ferrure arrière droite

BAKELITE & MANCHON

- P1 26 351 bakélite de chauffage g *(sous banquette arr)*
- P1 26 352 bakélite de chauffage d *(sous banquette arr)*
- P2 26 370 joint entre bakélite et caisse
- P3 26 320 manchon de chauffage entre boîte et longeron T1 68-
- P4 26 360 joint de tuyau de chauffage entre boîte de chauffage et bakélite
- P5 26 380 collier de fixation de manchon de chauffage sur bakélite

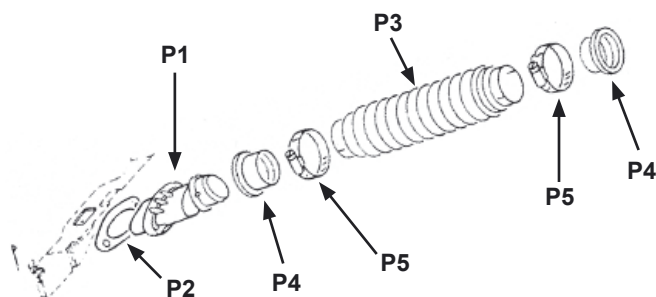

LONGERON

- Q1 14 121 dôme de longeron gauche 8/68-
- Q1 14 122 dôme de longeron droit 8/68-
- Q2 14 111 tôle de fixation de marche-pied gauche
- Q2 14 112 tôle de fixation de marche-pied droit
- R1 15 351 longeron complet gauche 1302-1303
- R1 15 352 longeron complet droit 1302-1303
- R2 15 391 semelle de longeron gauche 1302-1303
- R2 15 392 semelle de longeron droite 1302-1303
- S1 16 415 bouchon de fond de longeron
- S2 14 161 pare-boue arrière gauche
- S2 14 162 pare-boue arrière droit
- 26 316 gaine alu diam 45mm entre longeron et tableau de bord
- S3 26 161 volet de sortie de chauffage du longeron gauche
- S3 26 162 volet de sortie de chauffage du longeron droit
- S4 26 163 clapet de volet de sortie de chauffage gauche
- S4 26 164 clapet de volet de sortie de chauffage droit



S3



S4

DEMI-PLANCHER

- T1 15 231 demi-plancher complet gauche 1302 *(rail en T)*
- T1 15 232 demi-plancher complet droit 1302 *(rail en T)*
- T2 15 271 demi-plancher complet gauche 1303 8/73-
(avec dôme et glissières)
- T2 15 272 demi-plancher complet droit 1303 8/73-
(avec dôme et glissières)
- T3 14 510 tôle support batterie
- T4 14 860 renfort de support de cric
- T5 14 865 support de cric seul *(sans tôle de renfort)*

QUART DE PLANCHER

AVANT

- U1 14 881 dôme gauche de plancher 1303
- U1 14 882 dôme droit de plancher 1303
- U2 15 233 quart de plancher avant gauche 1302
- U2 15 234 quart de plancher avant droit 1302
- U2 15 241 quart de plancher avant gauche 1303 et 1200 8/73-
- U2 15 242 quart de plancher avant droit 1303 et 1200 8/73-

ARRIERE

- U3 15 251 quart de plancher arrière gauche 1302
(sans les rails)
- U3 15 252 quart de plancher arrière droit 1302
(sans les rails)
- U3 15 253 quart de plancher arrière gauche 1303 8/73-
(avec les rails)
- U3 15 254 quart de plancher arrière droit 1303 8/73-
(avec les rails)

VIS ET CALE

- V1 16 405 vis de fixation chassis/caisse
- V2 16 406 câle de fixation chassis/caisse
- V3 16 400 kit complet de fixation chassis/caisse pour 1 côté
(11 vis + 11 cales + 2 grandes vis)

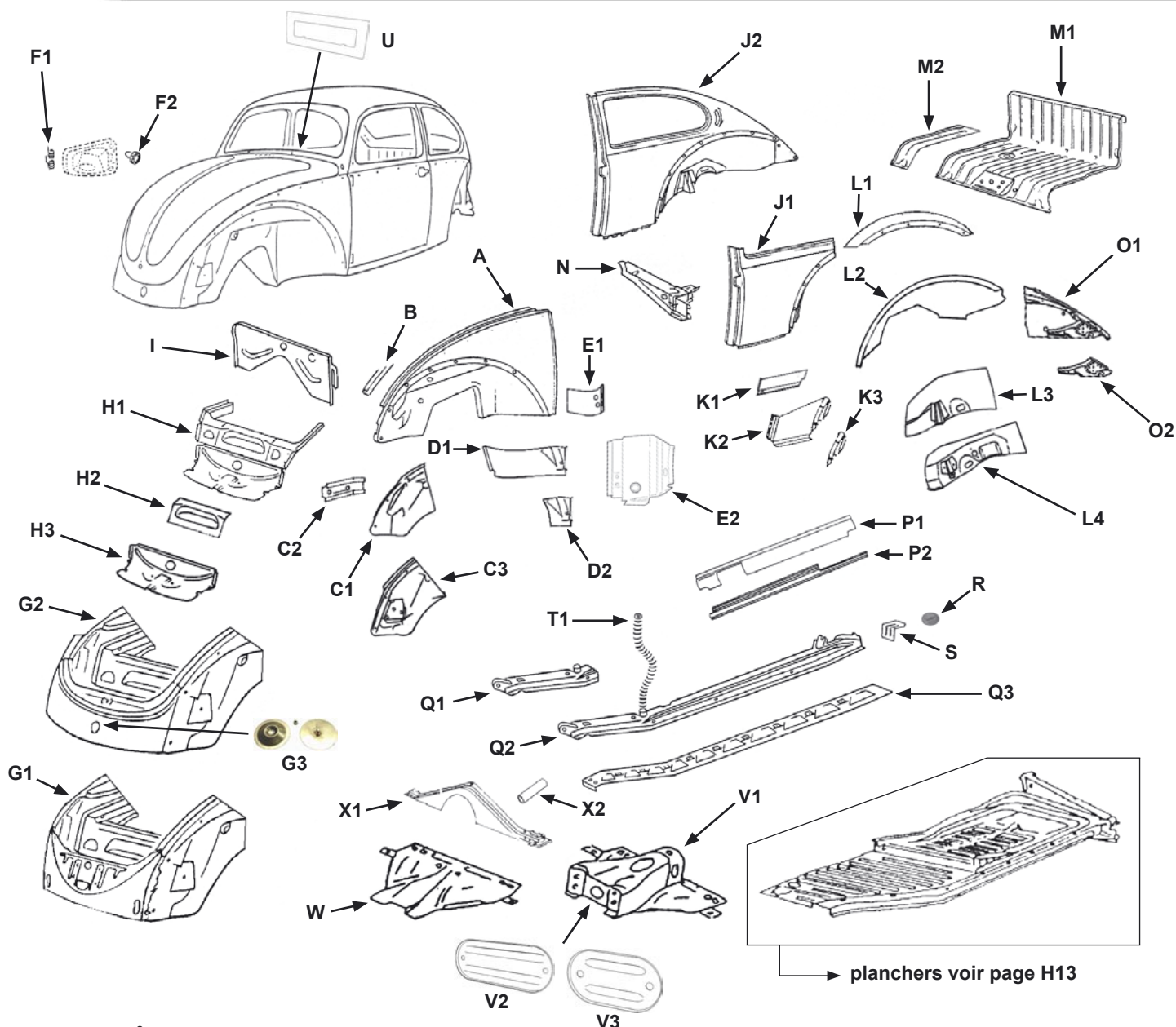

JOUE D'AILE AVANT

A	14 371	joue d'aile avant gauche 1300 8/67- (la glissière de joint de capot n'est pas soudée dessus prévoir réf 16280)
A	14 372	joue d'aile avant droite 1300 8/67- (la glissière de joint de capot n'est pas soudée dessus prévoir réf 16280)
A	14 377	joue d'aile avant droite 1300 8/67- sans trappe à essence (la glissière de joint de capot n'est pas soudée dessus prévoir réf 16280)
B	16 280	jonc à souder pour support joint capot avant ou arrière (baguette de 1 mètre)
C1	14 411	support ferrure avant gauche sur tôle 1300 -7/67 et 1200 -7/73
C1	14 412	support ferrure avant droite sur tôle 1300 -7/67 et 1200 -7/73
C2	14 413	support «seul» ferrure avant gauche ou droit 1300 -7/67 et 1200 -7/73
C3	14 421	support ferrure avant gauche sur tôle 1300 8/67-
C3	14 422	support ferrure avant droit sur tôle 1300 8/67-
D1	14 381	pare-boue avant gauche 1200-1300
D1	14 382	pare-boue avant droit 1200-1300
D2	14 383	ped d'aile avant gauche 1200-1300
D2	14 384	ped d'aile avant droit 1200-1300

E1	14 181	ped de porte complet gauche 8/55-
E1	14 182	ped de porte complet droit 8/55-
E2	14 183	ped de porte complet gauche modèle haut 8/55-
E2	14 184	ped de porte complet droit modèle haut 8/55-
F1	14 376	ressort de plaque de trappe à essence
F2	18 840	butée de trappe de réservoir à essence

BLOC AVANT

G1	14 210	bloc avant complet -7/67 (avec les trous de pattes de pare-choc dans la jupe)
G2	14 220	bloc avant complet 1300 8/67- et 1200 8/73- (sans les trous de pattes de pare-choc dans la jupe)
G3	11 895	pastille de jupe avant 8/67- (sauf 1302-1303)
H1	14 240	panneau intérieur roue de secours 12/1300 7/67-
H2	14 250	tôle support réservoir de lave-glace
H3	14 260	tôle de fond de bac roue de secours 12/1300 8/55-
I	14 200	tôle fond de caisse avant complet derrière les pédales 1200-1300

FLAN ARRIERE

J1	14 931	flan arrière gauche -7/64
J1	14 932	flan arrière droit -7/64
J2	14 941	panneau arrière gauche 8/64- complet <i>(avec emplacement pour les croissants arrière réf 18811, 18812 ou 18813)</i>
J2	14 942	panneau arrière droit 8/64- complet <i>(avec emplacement pour les croissants arrière réf 18811, 18812 ou 18813)</i>
K1	14 481	bas de panneau arrière gauche 8/55- petit modèle
K1	14 482	bas de panneau arrière droit 8/55- petit modèle
K2	14 491	bas de panneau arrière gauche 8/55- grand modèle
K2	14 492	bas de panneau arrière droit 8/55- grand modèle
K3	14 163	coin de passage de roue arr gauche tous modèles
K3	14 164	coin de passage de roue arr droit tous modèles
L1	14 321	fixation d'aile arrière gauche 8/55-
L1	14 322	fixation d'aile arrière droit 8/55-
L2	14 531	arc d'aile arrière gauche 8/67- <i>(le renfort de support d'amortisseur n'est pas vendu avec)</i>
L2	14 532	arc d'aile arrière droit 8/67- <i>(le renfort de support d'amortisseur n'est pas vendu avec)</i>
L3	14 341	renfort de support d'amortisseur arr gauche -7/66 <i>(sans barre stabilisatrice)</i>
L3	14 342	renfort de support d'amortisseur arr droit -7/66 <i>(sans barre stabilisatrice)</i>
L4	14 351	renfort de support d'amortisseur arr gauche 8/66- <i>(pour barre stabilisatrice)</i>
L4	14 352	renfort de support d'amortisseur arr droit 8/66- <i>(pour barre stabilisatrice)</i>

FOND DE COFFRE

M1	14 950	tôle fond de coffre arrière 8/65-
M2	14 951	tôle de réparation de fond de coffre côté gauche
M2	14 952	tôle de réparation de fond de coffre côté droit
N	14 171	traverse sous banquette arrière gauche
N	14 172	traverse sous banquette arrière droite
O1	14 441	support sur tôle de ferrure arrière gauche -65
O1	14 442	support sur tôle de ferrure arrière droite -65
O2	14 443	support «seul» ferrure arrière gauche -65
O2	14 444	support «seul» ferrure arrière droite -65
O1	14 451	support sur tôle de ferrure arrière gauche 8/67-
O1	14 452	support sur tôle de ferrure arrière droite 8/67-

BAKELITE & MANCHON

26 351	bakélite de chauffage g <i>(sous banquette arr)</i>
26 352	bakélite de chauffage d <i>(sous banquette arr)</i>
26 370	joint entre bakélite et caisse
26 319	manchon de chauffage entre boite et longeron T1 63-65
26 318	manchon de chauffage entre boite et longeron T1 66-67
26 320	manchon de chauffage entre boite et longeron T1 68-
26 360	joint de tuyau de chauffage entre boite de chauff et bakélite
26 380	collier de fixation de manchon de chauffage sur bakélite

LONGERON

P1	14 121	dôme de longeron gauche 8/68-
P1	14 122	dôme de longeron droit 8/68-
P2	14 111	tôle de fixation de marche-pied gauche
P2	14 112	tôle de fixation de marche-pied droit
Q1	15 301	partie de longeron avant gauche <i>(sauf 1302/03)</i>
Q1	15 302	partie de longeron avant droite <i>(sauf 1302/03)</i>
Q2	15 311	longeron gauche -7/67
Q2	15 312	longeron droit -7/67
Q2	15 331	longeron gauche 8/67-
Q2	15 332	longeron droit 8/67-
Q3	15 381	semelle de longeron gauche 1200-1300 8/57-
Q3	15 382	semelle de longeron droite 1200-1300 8/57-
R	16 415	bouchon de fond de longeron
S	14 161	pare-boue arrière gauche
S	14 162	pare-boue arrière droit
T1	26 316	gaine alu diam 45mm entre longeron et tableau de bord
T2	26 161	volet de sortie de chauffage du longeron gauche
T2	26 162	volet de sortie de chauffage du longeron droit
T3	26 163	clapet de volet de sortie de chauffage gauche
T3	26 164	clapet de volet de sortie de chauffage droit



T2



T3

TABLEAU DE BORD

U	91 819	plaque de réparation de tableau de bord autour de l'autoradio
---	--------	--

CHASSIS

NEZ DE CHASSIS

V1	14 700	nez de chassis 12/1300 -7/65
V1	14 710	nez de chassis 12/1300 8/65-
V2	16 423	plaque de fermeture de nez de chassis -7/64
V3	16 425	plaque de fermeture de nez de chassis 8/64-
W	14 810	tôle dessous nez de chassis 1200-1300 toutes années
X1	14 750	«chapeau de NAPOLEON» 8/55-
X2	72 100	spacer entre maître-cylindre et nez de chassis 50-77

TRAIN AVANT

Y	61 090	set de 2 tôles de réparation de train avant à rotules
---	--------	---



Y

DEMI-PLANCHER

QUALITE STANDARD

- A 15 221 demi-plancher complet gauche 1200-1300 55-7/67
- A 15 222 demi-plancher complet droit 1200-1300 8/55-7/67
- B 15 231 demi-plancher complet gauche 8/67-7/73 (rail en T)
- B 15 232 demi-plancher complet droit 8/67-7/73 (rail en T)
- 15 271 demi-plancher complet gauche 1200 8/73-
(avec dôme et glissières)
- 15 272 demi-plancher complet droit 1200 8/73-
(avec dôme et glissières)
- C 14 510 tôle support batterie 8/55-
- D 14 860 renfort de support de cric
- E 14 865 support de cric seul (sans tôle de renfort)

QUALITE SUPERIEURE

- 15 213 demi-plancher gauche «qualité Wolfsburg West»
1949-55 (prévoir les rails réf 15215)
- 15 214 demi-plancher droit «qualité Wolfsburg West»
1949-55 (prévoir les rails réf 15215)
- F 15 215 rail de siège gauche ou droit 1949-55 (pour un siège)
- A 15 223 demi-plancher complet «qualité Wolfsburg West»
gauche 56-70 rail en L
- A 15 224 demi-plancher complet «qualité Wolfsburg West»
droit 56-70 rail en L
- G 15 225 rail de siège gauche ou droit 56-70 rail en L
(pour un siège)
- B 15 237 demi-plancher complet «qualité Wolfsburg West»
gauche 71-72 rail en T
- B 15 238 demi-plancher complet «qualité Wolfsburg West»
droit 71-72 rail en T
- G 15 235 rail de siège gauche ou droit 71-72 rail en T
(pour un siège)

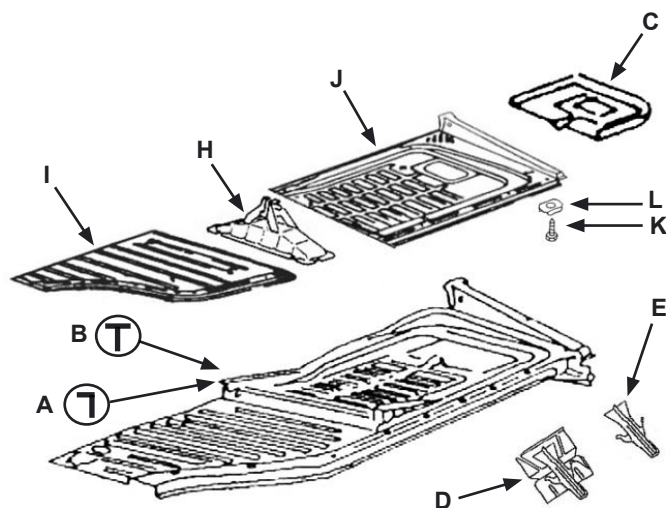
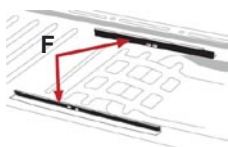

QUART DE PLANCHER

AVANT

- H 14 881 dôme gauche de plancher 1200 8/73-
- H 14 882 dôme droit de plancher 1200 8/73-
- I 15 233 quart de plancher avant gauche 12/13/1500
- I 15 234 quart de plancher avant droit 12/13/1500
- I 15 241 quart de plancher avant gauche 1200 8/73-
- I 15 242 quart de plancher avant droit 1200 8/73-

ARRIERE

- J 15 251 quart de plancher arrière gauche 12/13/1500
(sans les rails)
- J 15 252 quart de plancher arrière droit 12/13/1500
(sans les rails)
- J 15 253 quart de plancher arrière gauche 1200 8/73-
(avec les rails)
- J 15 254 quart de plancher arrière droit 1200 8/73-
(avec les rails)

VIS ET CALE

- K 16 405 vis de fixation chassis/caisse
- L 16 406 câle de fixation chassis/caisse
- M 16 400 kit complet de fixation chassis/caisse pour 1 côté
(11 vis + 11 cales + 2 grandes vis)

SABOT D'AILE

SABOT «FORMES»

ALUMINIUM

- N 17 210 set de 2 sabots d'aile avant 1200/1300
- O 17 220 set de 2 sabots d'aile avant 1302/1303
- P 17 230 set de 2 sabots d'aile arrière toutes années (modèle bas)

INOX

- Q 17 240 set de 2 sabots d'aile arrière toutes années (modèle haut)

SABOT «MOULES»

- R 17 215 set de 2 ROBRI d'aile avant FLAT 4
- S 17 250 set de 2 ROBRI d'aile arrière FLAT 4
- T 17 255 ROBRI de marche pied FLAT 4
- R 17 216 set de 2 ROBRI d'aile avant fabriqués par ROBRI
- S 17 256 set de 2 ROBRI d'aile arrière fabriqués par ROBRI



MARCHEPIED

tous nos marche pieds sont vendus avec le nécessaire de montage

TYPE ORIGINE

- A 15 421 marche pied gauche qualité mexicaine
(vendu avec une baguette de 10mm et une de 18mm)
- A 15 422 marche pied droit qualité mexicaine
(vendu avec une baguette de 10mm et une de 18mm)
- A 15 431 marche pied gauche qualité allemande baguette 10mm
- A 15 432 marche pied droit qualité allemande baguette 10mm
- 15 451 marche pied gauche qualité allemande baguette 18mm
- 15 452 marche pied droit qualité allemande baguette 18mm
- B 15 441 marche pied gauche qualité allemande baguette 33mm
- B 15 442 marche pied droit qualité allemande baguette 33mm

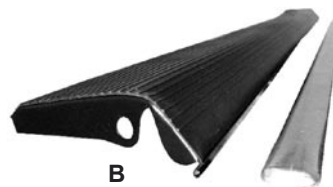
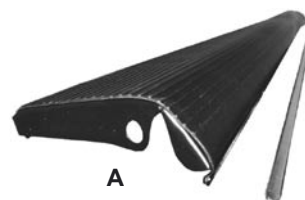

CAOUTCHOUC DE MARCHEPIED

- C 15 501 caoutchouc de marche pied gauche vert «como green»
- C 15 502 caoutchouc de marche pied droit vert «como green»
- C 15 503 caoutchouc de marche pied gauche bleu «satin blue»
- C 15 504 caoutchouc de marche pied droit bleu «satin blue»
- C 15 505 caoutchouc de marche pied gauche beige «tan»
- C 15 506 caoutchouc de marche pied droit beige «tan»
- C 15 507 caoutchouc de marche pied gauche noir
- C 15 508 caoutchouc de marche pied droit noir



INOX POLI

- D 15 460 set de 2 marche pieds en inox polis à louveres
- E 15 465 set de 2 marche pieds en inox polis lisses

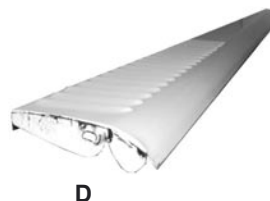

ACIER A PEINDRE

- E 15 488 set de 2 marche pieds à peindre lisses
- D 15 489 set de 2 marche pieds à peindre à louveres



ALUMINIUM

- F 15 468 set de 2 marche pieds en aluminium polis
- G 15 469 set de 2 marche pieds en aluminium noirs avec stries polies

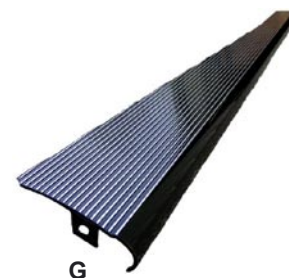
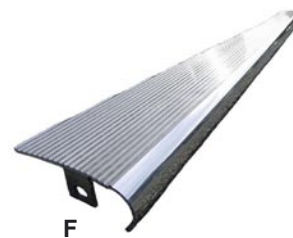

FIBRE

- F15410 set de 2 marche pieds en fibre

BAGUETTE

ALUMINIUM

- H 15 716 baguette de marche pied 10 mm
- H 15 714 baguette de marche pied 18 mm
- H 15 713 baguette de marche pied 33 mm

INOX

- H 15 497 baguette de marche pied 10 mm en **INOX**
- H 15 496 baguette de marche pied 18 mm en **INOX**
- H 15 495 baguette de marche pied 33 mm en **INOX**
- I 15 494 baguette de marche pied nervurée 49-11/52 en **INOX**



ELEMENT DE MONTAGE

- J 15 492 set de 10 clips de baguettes de marche pieds 10 mm
- J 15 491 set de 10 clips de baguettes de marche pieds 18 mm
- J 15 490 set de 10 clips de baguettes de marche pieds 33 mm
- K 15 498 joint de séparation de marche pied/aile
(il en faut 4 pour un véhicule)

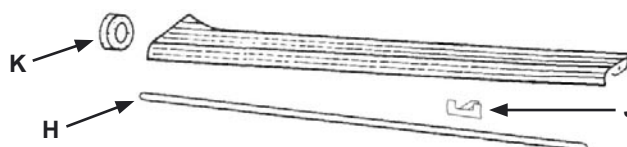

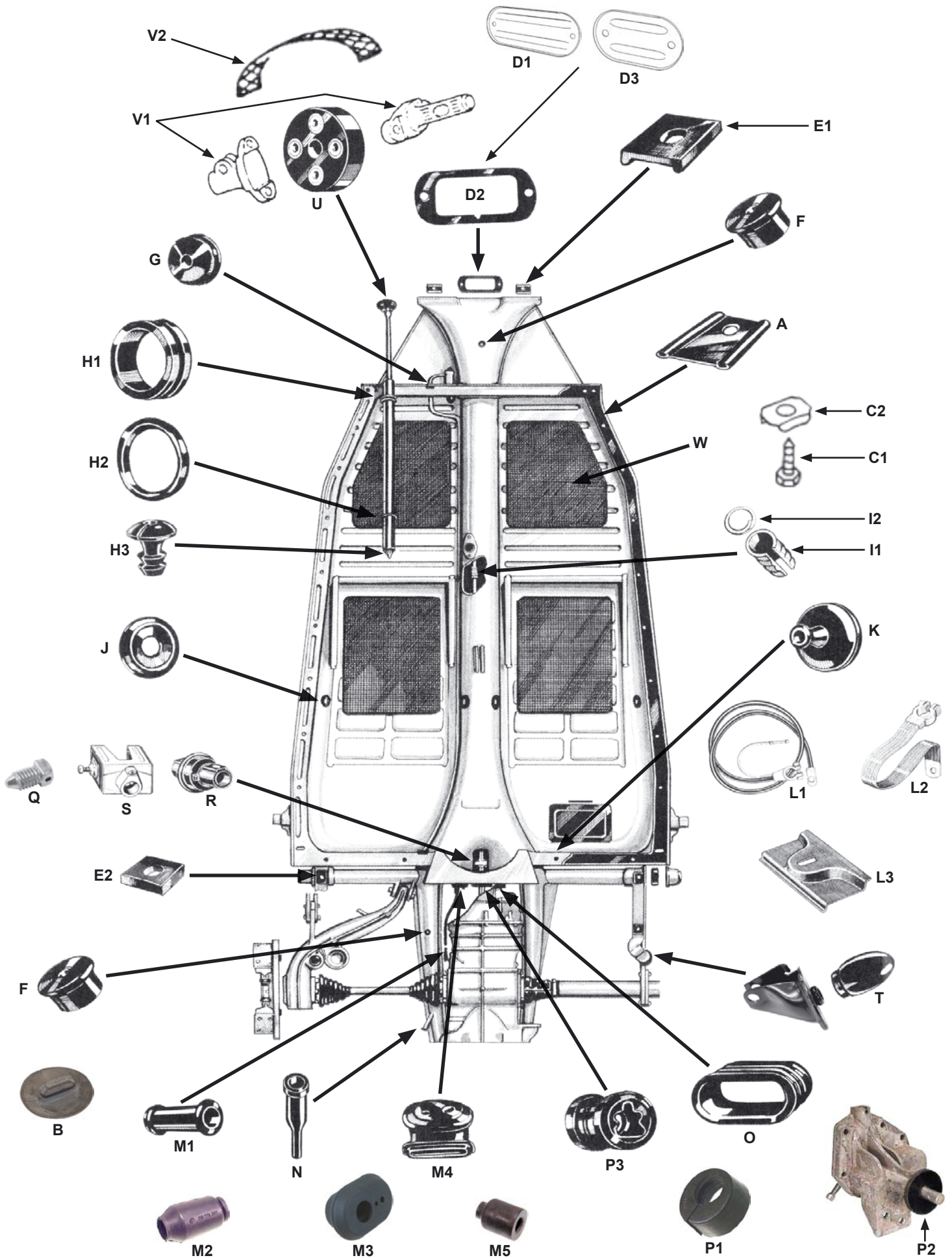

- | | | | | | |
|-----------|--------|---|-----------|--------|--|
| A | 16 410 | joint de chassis caoutchouc | S | 41 600 | coupleur de tringlerie de boite à vitesses 8/63- |
| A | 16 414 | joint de chassis caoutchouc qualité OEM | S | 41 610 | coupleur de tringlerie de boite à vitesses uréthane 8/63- |
| A | 16 413 | joint de chassis mousse | T | 61 610 | butée suspension de lames arrière 1302/03 inclus |
| B | 16 415 | bouchon de fond de longeron | U | 63 200 | flector de direction qualité Brésilienne |
| C1 | 16 405 | vis de fixation chassis/caisse | U | 63 203 | flector de direction qualité Allemande |
| C2 | 16 406 | câle de fixation chassis/caisse | U | 63 205 | flector de direction en uréthane |
| C3 | 16 400 | kit complet de fixation chassis/caisse pour 1 côté
(11 vis + 11 cales + 2 grandes vis) | V1 | 63 208 | kit montage flector sur colonne / boitier
(2 pièces en T) |
| D1 | 16 423 | plaque de fermeture de nez de chassis -7/64 | V2 | 63 209 | tresse de masse de flector de direction |
| D2 | 16 424 | joint de chapeau de chassis 8/64- | W | 92 350 | kit de 4 panneaux d'isolation de chassis |
| D3 | 16 425 | plaque de fermeture de nez de chassis 8/64- | X | 16 469 | joint de câble de compteur dans la fusée |
| E1 | 16 426 | set de 2 joints entre caisse et câle de fixation sous réservoir | | | |
| E2 | 16 454 | joint carré entre train arrière et caisse
(épaisseur 17mm) | | | |
| E2 | 16 456 | joint carré entre train avant ou arrière et caisse
(épaisseur 10mm) | | | |
| F | 16 428 | joint de passage de tuyau d'essence dans le chassis (2 par véhicule) | | | |
| G | 16 429 | joint de passage de tuyauterie rigide de frein sur chassis (4 par véhicule) | | | |
| H1 | 16 430 | joint inférieur de tube de colonne de direction 50-
(sauf 1302-1303) | | | |
| H2 | 16 434 | bague supérieure pour tube de colonne de direction 46-67 | | | |
| H3 | 16 436 | joint de passage fils de klaxon en bout de colonne de direction 68- | | | |
| I1 | 16 438 | coulisseau de passage de la tringlerie de boite
(vendu sans le clip réf 16439) | | | |
| I2 | 16 439 | clip métallique pour réf 16438 | | | |
| J | 16 440 | set de 4 joints d'étanchéité des sièges sur chassis 62- | | | |
| K | 16 450 | joint de passage de câble de démarreur dans chassis | | | |
| L1 | 82 633 | câble de batterie positif avec cosse | | | |
| L2 | 82 634 | tresse de masse-batterie avec cosse
(longueur 33cm) | | | |
| L3 | 82 605 | câle de retenue de batterie sur chassis T1 67- | | | |
| M1 | 16 460 | soufflet de bout de gaine de cable d'embrayage toutes années | | | |
| M2 | 16 461 | joint entre chassis et gaine de câble d'embrayage 71-79 | | | |
| M3 | 16 465 | manchon de passage de câble d'embrayage dans chassis 46-57 | | | |
| M4 | 16 468 | manchon de passage de câble d'embrayage dans chassis 58-71 | | | |
| M5 | 16 462 | joint entre chassis et gaine de câble d'accélérateur 71-79 | | | |
| N | 16 466 | set de 2 manchons de passage de câble de chauffage dans chassis | | | |
| O | 16 470 | centreur boite de vitesse sur chassis 61-65 | | | |
| P1 | 16 473 | joint d'étanchéité de nez de boite sur chassis -9/52 | | | |
| P2 | 16 467 | joint d'étanchéité de nez de boite sur chassis 10/52-60 | | | |
| P3 | 16 474 | joint d'étanchéité de nez de boite sur chassis 61-79 | | | |
| Q | 41 590 | vis de coupleur de boite à vitesses toute années tous modèles | | | |
| R | 41 595 | coupleur de tringlerie de boite à vitesses -8/63 | | | |
| R | 41 596 | coupleur de tringlerie de boite à vitesses uréthane -8/63 | | | |



C3

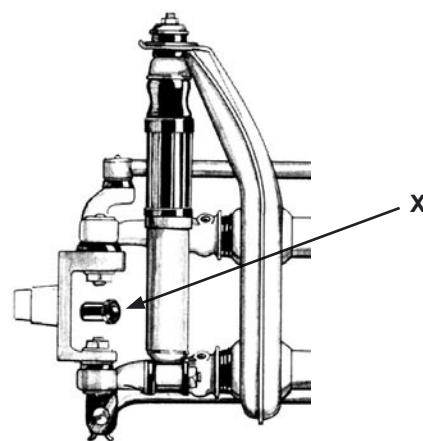

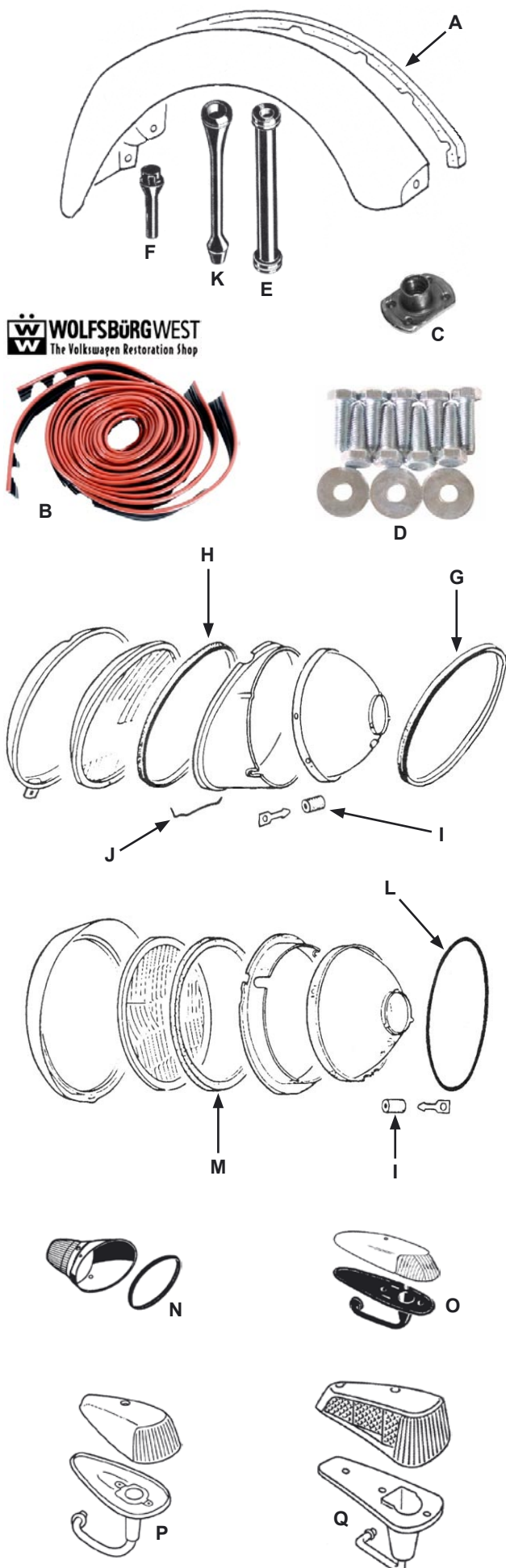

WOLFSBÜRGWEST
The Volkswagen Restoration Shop

JOINT D'AILE

TYPE ORIGINE (tout type de cox)

vendus prédécoupés pour le passage des boulons d'ailes

- A 16 103 set de 2 joints d'ailes type origine

EN ROULEAU (tout type de cox)

- A 16 120 rouleau de 4 joints d'ailes blanc
A 16 124 rouleau de 4 joints d'ailes noir
A 16 125 rouleau de 4 joints d'ailes gris
A 16 126 rouleau de 4 joints d'ailes rouge

TYPE ORIGINE (spécifique au modèle)

vendus prédécoupés pour le passage des boulons d'ailes, top qualité, fabriqués par Wolfsburg West

- B 16 130 set de 4 joints d'ailes noirs prédécoupés pour tous modèles sauf 1302/03
B 16 131 set de 4 joints d'ailes noirs prédécoupés pour 1302/03
B 16 132 set de 4 joints d'ailes "pearl white" prédécoupés pour tous modèles sauf 1302/03
B 16 133 set de 4 joints d'ailes "ruby red" prédécoupés pour tous modèles sauf 1302/03

MONTAGE

- C 11 778 écrou (1) d'aile à souder
D 11 779 kit visserie pour 1 aile

JOINT D'ETANCHEITE DE PHARE

-7/67

- E 31 239 set de 2 tuyaux de passage de fils de phares de la joue d'aile au pot de phare -7/67
F 31 250 tuyau évacuation d'eau de bol de phare 8/56-
G 31 260 set de 2 joints d'étanchéité entre phare et aile -7/67
H 31 270 set de 2 joints de glaces de phares -7/67
I 31 265 caoutchouc d'ajustement de réglage de phare ttes années
J 31 215 clips (1) d'entourage de phare -67 (7 par phare)

8/67-

- K 31 240 set de 2 tuyaux de passage de fils de phares joue d'aile/pot de phare 8/67-
F 31 250 tuyau évacuation d'eau de bol de phare 8/56-
L 31 275 set de 2 joints d'étanchéité entre phare et aile 8/67-
M 31 280 set de 2 joints de glaces de phares 8/67- (pour phare à cerclage 3 vis)
I 31 265 caoutchouc d'ajustement de réglage de phare toutes années

JOINT DE CLIGNOTANT D'AILE

- N 09 323 set de 2 joints de clignotants obus d'aile pour réf 32011, 32012, 32013, 32014
O 32 150 joint de clignotant d'aile 7/58-7/63
P 32 160 joint de clignotant d'aile 8/63-
P 32 163 joint de clignotant d'aile 8/63- **OEM CLASSIC**
Q 32 170 set de 2 joints de clignotants d'aile modèle US 70-79

JOINT DE FEU ARRIERE

ENTRE AILE ET PIED DE PHARE

- A 31 600 joint de feu arrière -7/52
- B 31 603 joint de feu arrière 8/52-7/55
- C 31 605 set de 2 joints de feux arrière 7/55-7/61
- D 31 610 joint feu arrière 8/61-7/67 + 1200 -7/73
- D 31 613 joint feu arrière 8/61-7/67 + 1200 -7/73 **OEM CLASSIC**
- E 31 620 set de 2 joints feu arrière 1300 8/67-7/70 et 1302
- E 31 621 joint feu arr gauche 1300 67-70 et 1302 **OEM CLASSIC**
- E 31 622 joint feu arr droit 1300 67-70 et 1302 **OEM CLASSIC**
- F 31 630 set de 2 joints feux arrière 1200 8/73- et 1303

ENTRE PIED DE PHARE ET GLACE

- G 32 636 set de 2 joints de glace de feux arrière 7/55-7/61
- H 32 637 set de 2 joints de glace de feux arr 8/61-7/61 + 1200 -7/73
- I 32 638 set de 2 joints de glace de feux arr 1300 8/67-7/70 et 1302
- J 32 640 set de 2 joints de glace de feux arrière 1200 74- et 1303

ELEMENTS DE FEU ARRIERE

- K 32 625 cerclage chromé de feu arrière 7/55-7/61
- L 32 630 set de 2 cerclages chromés de feux arrière 8/61-7/67 + 1200 -7/73
- M 31 615 cerclage chromé de feu arrière 1300 8/67-7/70 et 1302
- N 32 620 support d'ampoule pour feu arrière 7/55-7/61
- O 32 635 support d'ampoule pour feu arrière 8/61-7/67 + 1200 -7/73
- P 31 625 set de 2 passe fils de feux arrière tous modèles

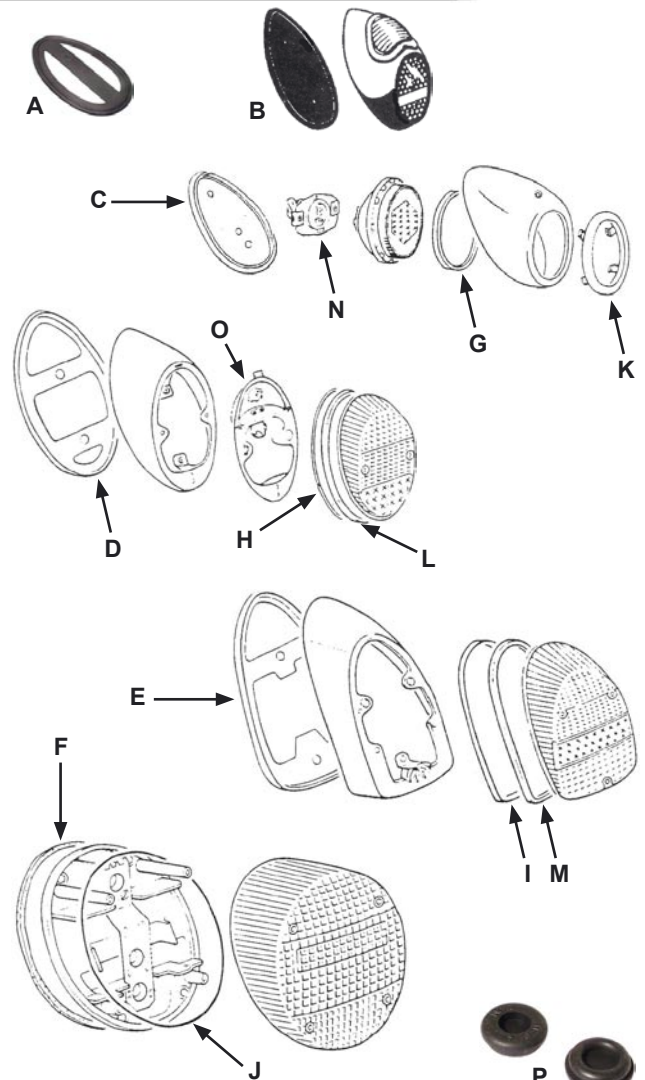

JOINT D'ECLAIRAGE DE PLAQUE

- Q1 31 830 joint d'éclairage de plaque d'immatriculation 46-9/52
- Q2 31 835 joint d'éclairage de plaque d'immatriculation 10/52-6/57
- Q3 31 840 joint d'éclairage de plaque d'immatriculation 7/57-7/63
- Q4 31 841 pate de montage de plaque d'immatriculation 7/57-7/63
- Q5 31 850 joint d'éclairage de plaque d'immatriculation 8/63-7/66
- Q6 31 860 joint d'éclairage de plaque d'immatriculation 8/66- (qualité allemande)
- Q6 31 864 joint d'éclairage de plaque d'immatriculation 8/66-



JOINT DE CAPOT AVANT

TYPE ORIGINE

- R 16 220 joint de capot avant tous modèles 60- (sauf 1303)
- R 16 210 joint de capot avant 1303
- S 16 209 set de 6 clips de joint de capot avant 1303
- T 16 250 joint de capot arrière tous modèles

TYPE ORIGINE (qualité Allemande)

- R 16 224 joint de capot avant tous modèles 46-60
- R 16 225 joint de capot avant tous modèles 60- (sauf 1303)
- R 16 215 joint de capot avant 1303
- T 16 255 joint de capot arrière tous modèles

TYPE MEXICAIN

- U 16 223 joint de capot avant «Mexicain»
- V 16 253 joint de capot arrière «Mexicain»
- W 16 205 joint de récupérateur d'eau dans le capot avant
- X 16 290 butée sur jupe /arrêt capot avant ou arrière
- Y 16 295 bouchon de jupe arrière (il en faut 2 par véhicule)

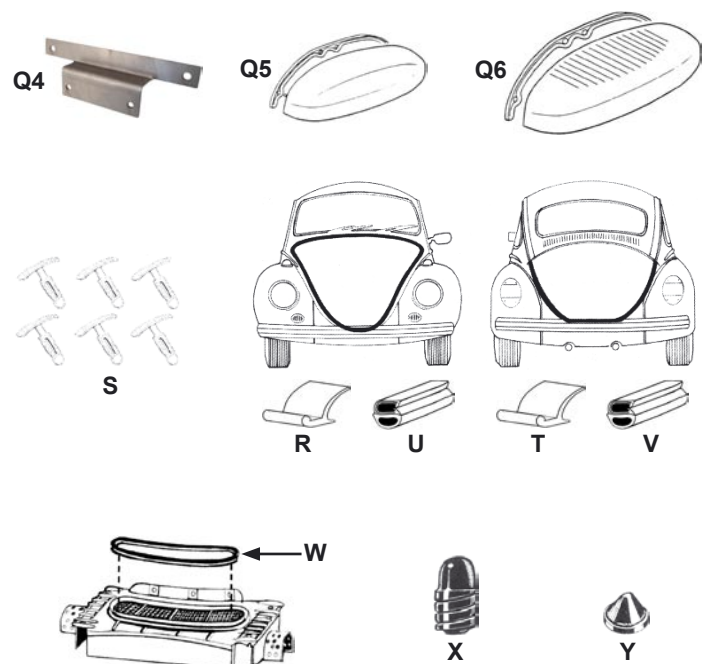

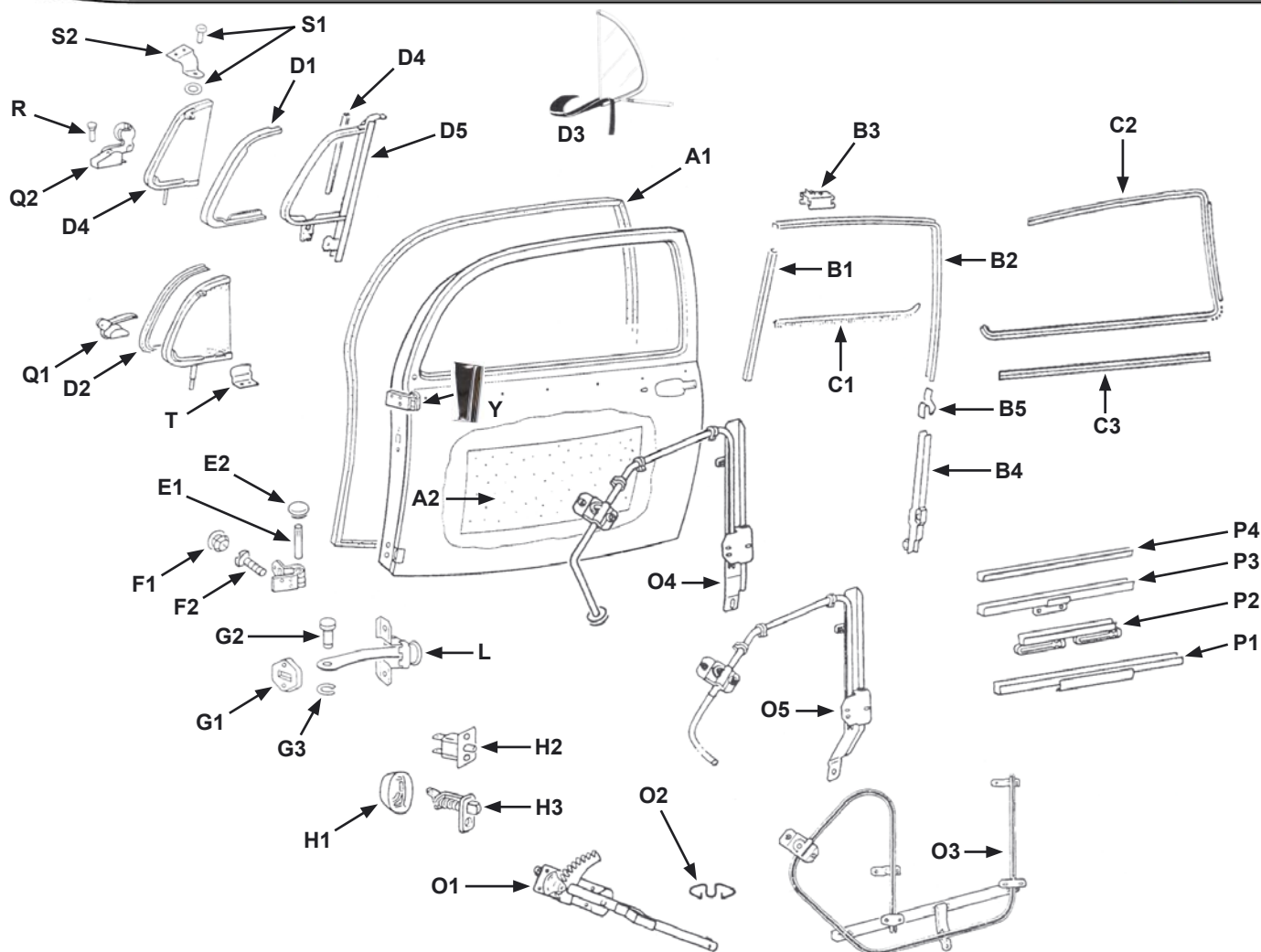

JOINT DE PORTE

A1	16 511	joint de porte gauche -8/66 Allemand
A1	16 512	joint de porte droit -8/66 Allemand
A1	16 517	joint de porte gauche -8/66 Brésil
A1	16 518	joint de porte droit -8/66 Brésil
A1	16 521	joint de porte gauche 8/66- Allemand
A1	16 522	joint de porte droit 8/66- Allemand
A1	16 531	joint de porte gauche 8/66- Brésil
A1	16 532	joint de porte droit 8/66- Brésil
A2	91 325	isolation phonique pour les 2 portes

COULISSEAU

B1	16 535	coulisseau de montant de déflecteur 10/52-8/64
B1	16 540	coulisseau de montant de déflecteur 9/64-
B2	16 550	coulisseau de tour de vitre de porte 10/52-
B2	16 553	coulisseau de tour de vitre de porte 10/52- OEM
B2	18 720	coulisseau de tour de vitre de porte pour kit une glace 10/52-
B3	16 570	agrafe pour coulisseau de vitre de porte 9/64- (il en faut 12 par véhicule)
B4	16 561	guide de coulisseau de tour de vitre gauche 8/72- (montable -7/72 avec modifications)
B4	16 562	guide de coulisseau de tour de vitre droit 8/72- (montable -7/72 avec modifications)
B5	16 563	clips pour guide de coulisseau 12/58-

LECHE VITRE INT/EXT

C1	16 600	lèche vitre intérieur gauche ou droit 10/52-7/64
C1	16 611	lèche vitre intérieur gauche 8/64- 7 clips
C1	16 612	lèche vitre intérieur droit 8/64- 7 clips
C1	16 613	lèche vitre intérieur gauche 8/64- 4 clips
C1	16 614	lèche vitre intérieur droit 8/64- 4 clips
C2	16 631	lèche vitre extérieur gauche -7/64
C2	16 632	lèche vitre extérieur droit -7/64
C2	16 641	lèche vitre extérieur gauche 8/64-
C2	16 642	lèche vitre extérieur droit 8/64-
C2	16 647	lèche vitre extérieur gauche 8/64- OEM
C2	16 648	lèche vitre extérieur droit 8/64- OEM
C2	16 643	lèche vitre extérieur gauche noir 8/64-
C2	16 644	lèche vitre extérieur droit noir 8/64-
C3	18 710	jeu de 4 lèches vitre à coller pr kit une glace 8/64-
C3	18 730	jeu de 4 lèches vitre à clipser pr kit une glace 8/64-

JOINT DE DEFLECTEUR

D1	16 661	joint déflecteur gauche 10/52-7/64
D1	16 662	joint déflecteur droit 10/52-7/64
D2	16 671	joint déflecteur gauche 8/64-
D2	16 672	joint déflecteur droit 8/64-
D3	08 626	joint entre vitre de déflecteur et cadre
D4	16 645	joint vertical arrière de déflecteur -7/64
D4	16 650	joint vertical arrière de déflecteur 8/64-
D5		cadre et vitre de déflecteur, voir page I-10

JOINT ET AXE DE CHARNIERE

AXE

E1	17 860	axe de porte pour rétro de charnière (côte origine)
E1	17 861	axe de porte pour rétro de charnière (côte + 0,25)
E1	17 862	axe de porte pour rétro de charnière (côte + 0,50)
E1	17 712	axe de charnière de porte -7/67 (côte origine)
E1	17 713	axe de charnière de porte -7/67 (côte + 0,25)
E1	17 714	axe de charnière de porte -7/67 (côte + 0,50)
E1	17 710	axe de charnière de porte 8/67- (côte origine)
E1	17 711	axe de charnière de porte 8/67- (côte + 0,25)
E2	17 720	capuchon d'axe de porte 8/67-

JOINT

F1	17 730	couvre vis de charnière de porte noir 63-
F1	17 733	couvre vis de charnière de porte transparent 63-
F2	17 750	vis charnière de porte 8/55-
G1	17 760	joint hexagonal d'arrêt de porte 8/55-
G2	17 755	axe d'arrêt de porte 8/55-
G3	17 756	clips d'axe d'arrêt de porte 8/55-
H1	17 770	joint de contacteur de plafonnier 8/55-
H2	82 775	contacteur de plafonnier -53
H3	82 780	contacteur de plafonnier 1 contact

MECANISME D'OUVERTURE

SUR MONTANT

I1	17 605	arrêt de porte gauche sur montant 60-66
I1	17 606	arrêt de porte droit sur montant 60-66
I2	17 607	arrêt de porte gauche sur montant 67-79
I2	17 608	arrêt de porte droit sur montant 67-79



DANS LA PORTE

J1	17 601	mécanisme de fermeture de porte 47-66 gauche
J1	17 602	mécanisme de fermeture de porte 47-66 droit
J2	17 603	mécanisme de fermeture de porte 68-79 gauche
J2	17 604	mécanisme de fermeture de porte 68-79 droit



SUR LA PORTE

K	17 598	mécanisme d'ouverture de porte sur porte g 56-64
K	17 599	mécanisme d'ouverture de porte sur porte d 56-64

ARRET DE PORTE

L	17 609	mécanisme d'arrêt de porte gauche ou droit 8/61-
M	18 750	set de 2 arrêts de porte pour kit 1 glace
N	17 780	set de 2 centreurs de portes 45-7/55



MECANISME DE LEVE-VITRE

O1	91 213	mécanisme de lève-vitre gauche 56-7/64
O1	91 214	mécanisme de lève-vitre droit 56-7/64
O2	91 215	clip de remonte vitre berline 52-64 et cab. 55-79
O3	91 221	mécanisme de lève-vitre gauche 8/64-2/68
O3	91 222	mécanisme de lève-vitre droit 8/64-2/68
O4	91 211	mécanisme de lève-vitre gauche 3/68-7/74
O4	91 212	mécanisme de lève-vitre droit 3/68-7/74
O5	91 201	mécanisme de lève-vitre gauche 8/74-
O5	91 202	mécanisme de lève-vitre droit 8/74-

SABOT DE VITRE

P1	91 225	sabot de vitre gauche ou droit 10/52-7/64
P2	91 228	sabot de vitre gauche 8/64-7/67
P2	91 229	sabot de vitre droit 8/64-7/67
P3	91 230	sabot de vitre 8/67-
P4	91 220	joint pour sabot de vitre toutes années

VERROU DE DEFLECTEUR

Q1	91 286	verrou de déflecteur gauche 52-7/64
Q1	91 287	verrou de déflecteur droit 52-7/64
Q1	91 288	verrou de déflecteur gauche 8/64-7/67
Q1	91 289	verrou de déflecteur droit 8/64-7/67
Q2	91 291	verrou de déflecteur gauche 8/67-
Q2	91 292	verrou de déflecteur droit 8/67-
R	91 293	set de 2 rivets de fixation de verrou de déflecteur sur cadre toutes années
S1	91 294	rivet de charnière de déflecteur 52-
S2	91 297	patte de pivot chromée de déflecteur gauche 56-64
S2	91 298	patte de pivot chromée de déflecteur droit 56-64
T	91 295	arrêt de l'arrêt de la glace de déflecteur 56-64

ACCESSOIRE DIVERS

U	18 770	set de 2 déflecteurs d'air chromés pour vitre de porte avant 52-7/64
U	18 780	set de 2 déflecteurs d'air chromés pour vitre de porte avant 8/64-
V1	18 785	set de 2 déflecteurs chromés de déflecteurs -77
V2	18 791	set de 2 déflecteurs rouges de déflecteurs
V2	18 792	set de 2 déflecteurs oranges de déflecteurs
V2	18 793	set de 2 déflecteurs verts de déflecteurs
V2	18 794	set de 2 déflecteurs bleus de déflecteurs
V2	18 795	set de 2 déflecteurs INOX de déflecteurs
W1	17 260	set de 2 coquilles de poignée porte 8/67-7/69
W2	17 270	set de 2 coquilles de poignée porte 8/69-
X	17 370	set de 2 protections de coin de porte chromées
Y	17 280	set de 4 enjoliveurs de charnières chromés

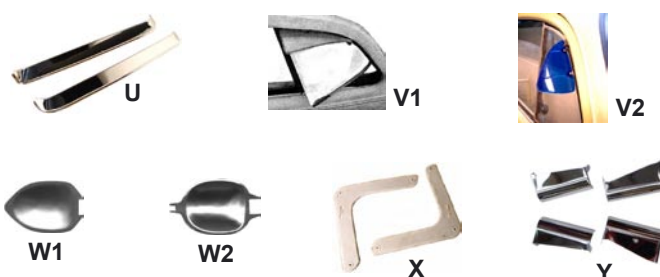

JOINT POUR MOULURE PLASTIQUE OU METAL

joint de qualité Allemande pour moulure plastique ou métal

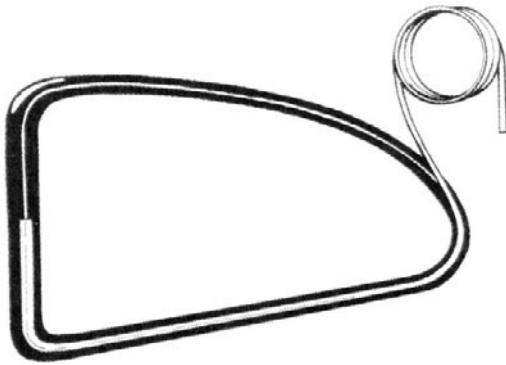

PARE-BRISE

- A 16 790 joint de pare-brise 50-7/57
- A 16 710 joint de pare-brise 8/57-7/64
- A 16 720 joint de pare-brise 8/64- sauf 1303
- A 16 730 joint de pare-brise 1303

LATERALE

- B 16 745 joint de vitre latérale gauche ou droit 52-7/64
- B 16 755 joint de vitre latérale gauche ou droit 8/64-

ARRIERE

- C 16 760 joint de lunette arrière 53-7/57
- C 16 770 joint de lunette arrière 8/57-7/64
- C 16 780 joint de lunette arrière 8/64-7/71 et mexicaine
- C 16 790 joint de lunette arrière 8/71-

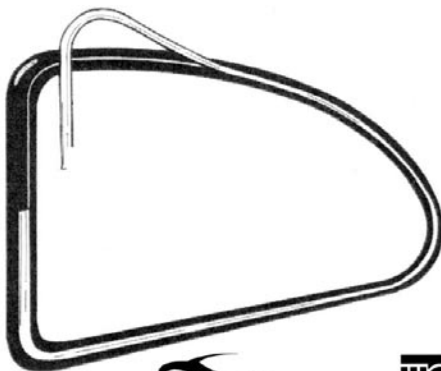
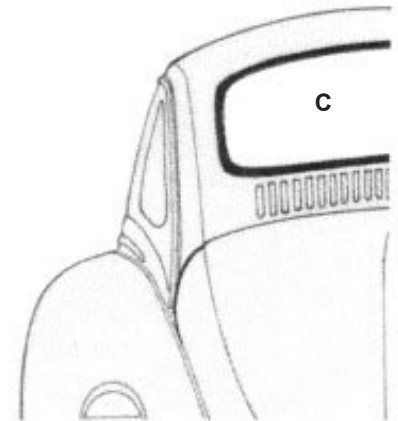
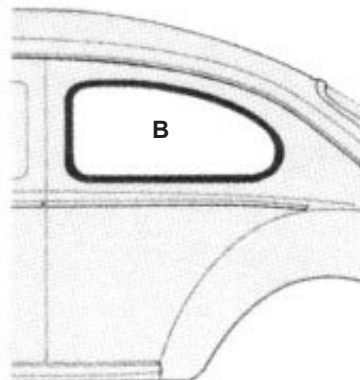
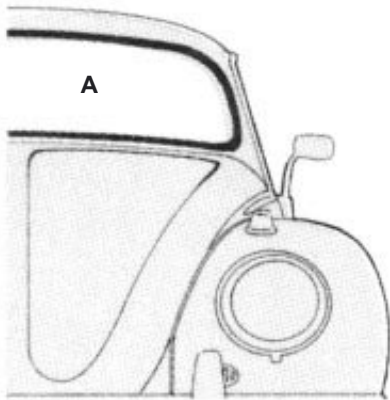

WCM
WEST COAST METRIC

JOINT POUR MOULURE METAL EXCLUSIVEMENT

joint de marque WCM exclusivement pour moulure métal

PARE-BRISE

- A 16 703 joint de pare-brise 52-7/57
- A 16 713 joint de pare-brise 8/57-7/64
- A 16 723 joint de pare-brise 8/64- sauf 1303
- A 16 733 joint de pare-brise 1303

LATERALE

- B 16 743 joint de vitre latérale gauche ou droit 52-7/64
- B 16 753 joint de vitre latérale gauche ou droit 8/64-

ARRIERE

- D 16 749 set de 2 joints de lunette arrière -52
- C 16 763 joint de lunette arrière 53-7/57
- C 16 773 joint de lunette arrière 8/57-7/64
- C 16 783 joint de lunette arrière 8/64-7/71 et mexicaine
- C 16 703 joint de lunette arrière 8/71-

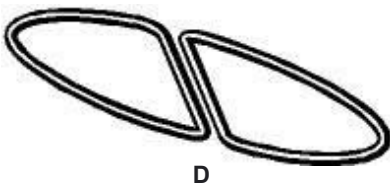

MOULURE ET CLIPS

MOULURE PLASTIQUE

- A 16 820 moulure chromée plastique au mètre
- A 16 825 moulure chromée plastique au 10 mètres

MOULURE METAL

- B 16 849 set de 2 chromes métalliques de lunette arrière -52
(vendu sans clips)
- C 16 850 set de 4 chromes métalliques de vitre avec clips 53-57
- C 16 851 set de 4 chromes métalliques de vitre avec clips 58-64
- C 16 852 set de 4 chromes métalliques de vitre avec clips 65-71
- C 16 853 set de 4 chromes métalliques de vitre avec clips 72-77
- C 16 854 set de 4 chromes métalliques de vitre avec clips 1303

CLIP DE MOULURE

- D 16 840 clip pour moulure métallique
- E 16 845 clip pour moulure plastique

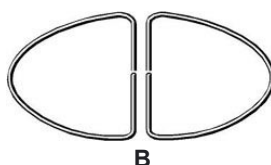
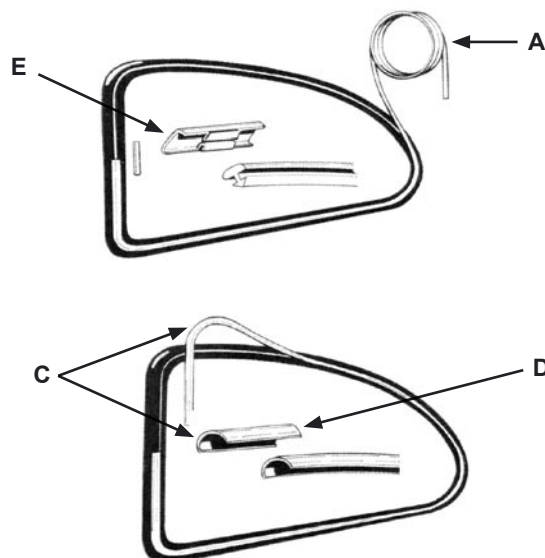

JOINT CAL LOOK

AU DETAIL

PARE-BRISE (qualité ALLEMANDE)

- F 16 961 joint de pare-brise cal look -52
- F 16 969 joint de pare-brise cal look 53-7/57
- F 16 962 joint de pare-brise cal look 8/57-7/64
- F 16 963 joint de pare-brise cal look 8/64- (sauf 1303)
- F 16 964 joint de pare-brise cal look 1303

PARE-BRISE (qualité WCM)

- F 16 971 joint de pare-brise cal look -7/57
- F 16 972 joint de pare-brise cal look 8/57-7/64
- F 16 973 joint de pare-brise cal look 8/64- (sauf 1303)
- F 16 974 joint de pare-brise cal look 1303

LATERALE (qualité ALLEMANDE)

- G 16 960 joint de vitre latérale cal look gauche ou droit -52
- G 16 965 joint de vitre latérale cal look gauche ou droit 53-7/64
- G 16 966 joint de vitre latérale cal look gauche ou droit 8/64-

LATERALE (qualité WCM)

- G 16 980 joint de vitre latérale cal look gauche ou droit -52
- G 16 981 joint de vitre latérale cal look gauche ou droit 53-7/64
- G 16 982 joint de vitre latérale cal look gauche ou droit 8/64-

ARRIERE (qualité ALLEMANDE)

- H 16 959 joint de lunette arrière cal look -52 (il en faut 2 par véhicule)
- H 16 967 joint de lunette arrière cal look 53-7/57
- H 16 970 joint de lunette arrière cal look 8/57-7/64
- H 16 968 joint de lunette arrière cal look 8/64-7/71 et mexicaine
- H 16 969 joint de lunette arrière cal look 8/71-

ARRIERE (qualité WCM)

- H 16 983 set de 2 joints de lunette arrière cal look -52
- H 16 984 joint de lunette arrière cal look 53-7/57
- H 16 985 joint de lunette arrière cal look 8/57-7/64
- H 16 986 joint de lunette arrière cal look 8/64-7/71 et mexicaine
- H 16 971 joint de lunette arrière cal look 8/71-

EN KIT (qualité BRESILIENNE)

- I 16 905 kit joints cal look 53-57
- I 16 910 kit joints cal look 8/56-7/64
- I 16 920 kit joints cal look 8/64-7/71
- I 16 930 kit joints cal look 8/71- et mexicaine
- I 16 940 kit joints cal look 1303

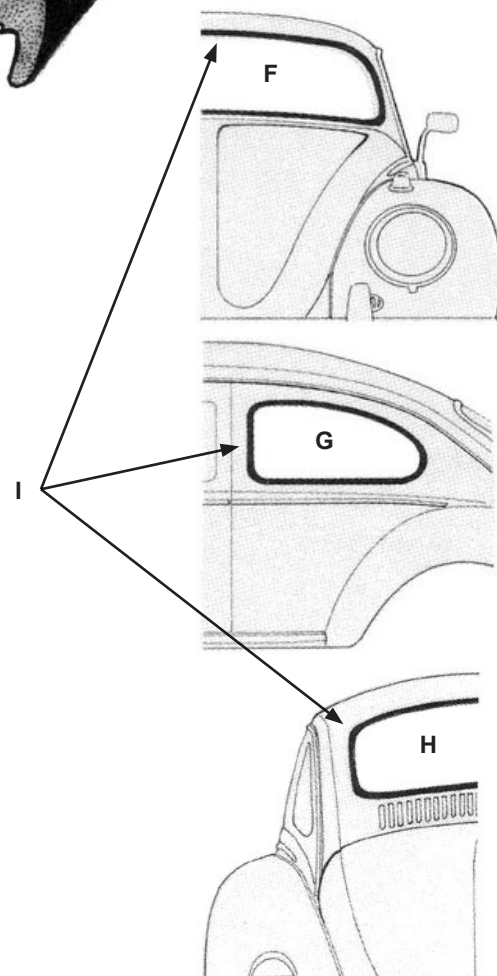
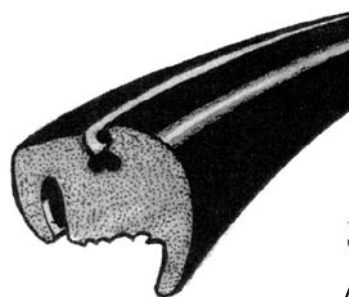

DECOUVRABLE

ELEMENTS DE MONTAGE

- A 91 950 set de 6 rouleaux (avec rivets et bagues) d'ouverture de toit découvrable 56-63
- B 91 951 set de 2 guides d'ouverture de toit découvrable 56-63
- C 91 952 lamelle de tension de découvrable 55-67
- D 91 953 set de 4 rails de guidage de découvrable 56-63
- E 91 954 cache arrière de toit découvrable 56-63
- F 91 955 vis de toit découvrable 50-55 (8 par véhicule)
- G 91 957 set de 2 guides avant de découvrable -55
- H 91 959 poignée chromée d'ouverture de découvrable 56-63

CIEL DE TOIT (caisse + découvrable)

- I 92 290 ciel de toit pour 47-54 découvrable en tissu ivoire (TMI #77)
- I 92 291 ciel de toit pour 55-57 découvrable en tissu ivoire (TMI #77)
- I 92 293 ciel de toit pour 58-63 découvrable en tissu ivoire (TMI #77)

TOILE DE DECOUVRABLE

- J 92 295 toile de découvrable pour 47-55 en vinyl noir (TMI #40)
- J 92 296 toile de découvrable pour 56 en vinyl noir (TMI #40)
- J 92 297 toile de découvrable pour 57-63 en vinyl noir (TMI #40)

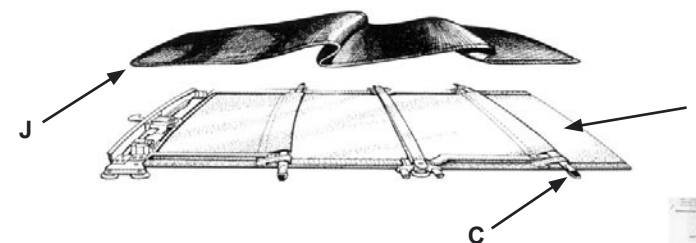

98 080 manuel de montage de toit découvrable 56-63

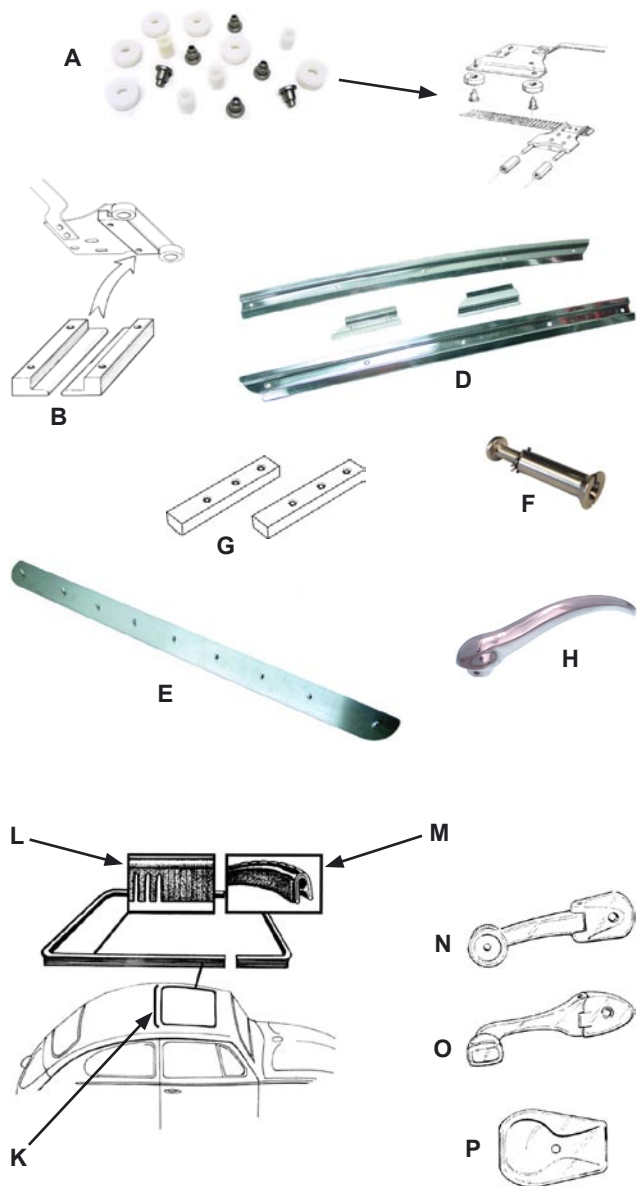

TOIT OUVRANT

JOINT

- K 16 310 joint de toit ouvrant arrière 64-77 (inclus 1302)
- L 16 320 joint de toit ouvrant avant 64-77 (inclus 1302)
- M 16 330 joint de toit ouvrant 1303

ELEMENTS DE MONTAGE

MANIVELLE

- N 91 920 manivelle de toit ouvrant 64-67
- O 91 925 manivelle de toit ouvrant 68-77 et 1303
- P 91 939 plastic de protection de poignée de toit ouvrant ts modèles

PIGNONERIE ET MECANISME

- Q 91 910 pignon d'entraînement de mécanisme de toit ouvrant toutes années
- R 91 915 crémaillère de toit ouvrant -7/67
- R 91 916 crémaillère de toit ouvrant 8/67-
- S 91 931 mécanisme de toit ouvrant gauche 64-77 sauf 1303
- S 91 932 mécanisme de toit ouvrant droit 64-77 sauf 1303
- T 91 935 set de 2 guides de câble de toit ouvrant gauche et droit 64-77 sauf 1303
- U 91 936 guide de câble de toit ouvrant central 64-77 sauf 1303
- V 91 937 renfort métallique de guide de câble de toit ouvrant central 64-77 sauf 1303
- W 91 938 couvre guide de câble de toit ouvrant central 64-77 sauf 1303

CIEL DE TOIT (caisse + toit ouvrant)

BLANC

- 92 270 ciel de toit blanc pour 64-67 avec toit ouvrant (TMI #44)
- 92 276 ciel de toit blanc pour 68-72 avec toit ouvrant (TMI #44)
- 92 278 ciel de toit blanc pour 73-77 avec toit ouvrant (TMI #44)

NOIR

- 92 275 ciel de toit noir pour 64-67 avec toit ouvrant (TMI #45)
- 92 277 ciel de toit noir pour 68-72 avec toit ouvrant (TMI #45)
- 92 279 ciel de toit noir pour 73-77 avec toit ouvrant (TMI #45)

- A 98 081 manuel de montage de toit ouvrant



A

VITRE NON TEINTEE

PARE-BRISE

- B 18 310 pare-brise 8/57-7/64
- B 18 320 pare-brise 8/64- sauf 1303
- B 18 330 pare-brise 1303

PORTE

- C 18 361 vitre de déflecteur gauche montée dans son cadre chromé 56-64
- C 18 362 vitre de déflecteur droit montée dans son cadre chromé 56-64
- D 18 365 barre chromée de séparation de déflecteur gauche 56-64
- D 18 366 barre chromée de séparation de déflecteur droit 56-64
- E 18 340 vitre de porte gauche ou droite 8/64-
- F 18 364 vitre de déflecteur gauche ou droite 8/64-

LATERAL

- G 18 370 vitre latérale gauche ou droite 8/64-

LUNETTE ARRIERE

- H 18 380 lunette arrière dégivrante 8/64-7/71 et mexicaine



VITRE TEINTEE VERTE

PARE-BRISE

- B 18 325 pare-brise vert 8/64- sauf 1303 (teinté dégradé vert)

PORTE

- E 18 343 vitre de porte gauche ou droite verte 8/64-
- F 18 363 vitre de déflecteur gauche ou droite verte 8/64-

LATERAL

- G 18 373 vitre latérale gauche ou droite verte 8/64-

LUNETTE ARRIERE

- H 18 383 lunette arrière verte dégivrante 8/71-4/79

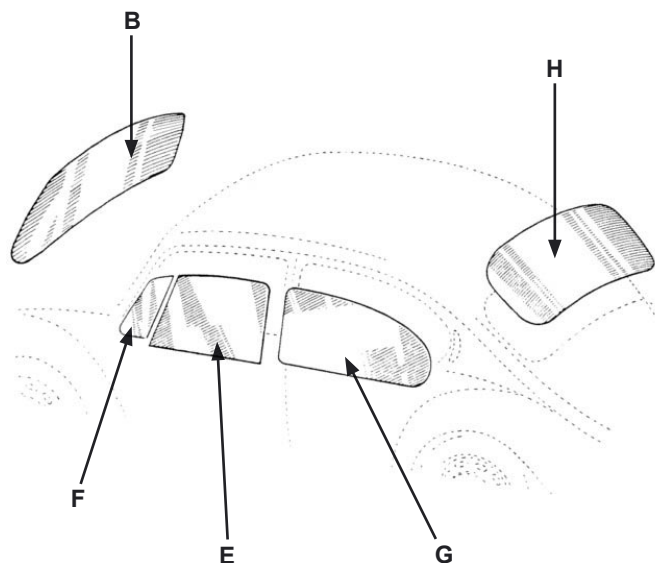

KIT UNE GLACE

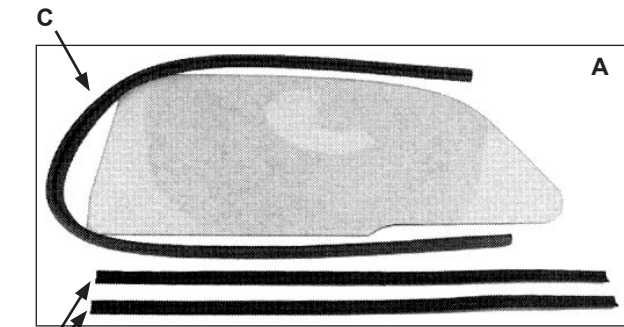

- A 18 705 kit 1 glace -7/64
- A 18 700 kit 1 glace 8/64-
- B 18 710 set de 4 lèches vitre à coller pour kit 1 glace 8/64- réf 18700
- B 18 730 set de 4 lèches vitre à clipser pour kit 1 glace 8/64- réf 18700
- C 18 720 grand coulisseau pour kit 1 glace 8/64- réf 18700
- D 16 570 agrafe pour coulisseau de vitre de porte 8/64-
- E 18 750 set de 2 arrêts de porte pour kit 1 glace toutes années



POP OUT

- F 18 375 kit pop out complet pour les deux vitres latérales 50-7/64 (vendu sans joints d'appuis réf 16800 ou 16805)
- G 18 376 kit pop out complet pour les deux vitres latérales 8/64- (vendu sans joints d'appuis réf 16800 ou 16805)
- H 16 800 set de 2 joints d'appuis blancs de pop out sur caisse toutes années
- H 16 805 set de 2 joints d'appuis noirs de pop out sur caisse toutes années
- I 16 806 joint de tour de chrome extérieur pour pop out 50-7/64
- J 16 807 joint de tour de chrome extérieur pour pop out 8/64-
- K 16 808 protection de charnière de pop out blanche toutes années
- K 16 809 protection de charnière de pop out noire toutes années
- L 16 810 barre droite de fixation de pop out toutes années
- M 16 811 bouton de pop out blanc toutes années
- N 16 813 mécanisme d'ouverture de pop out gauche 50-7/64 bouton noir
- N 16 814 mécanisme d'ouverture de pop out droit 50-7/64 bouton noir
- O 16 815 mécanisme d'ouverture de pop out gauche 8/64- bouton blanc
- O 16 816 mécanisme d'ouverture de pop out droit 8/64- bouton blanc
- P 16 817 set de joints d'embase de mécanisme de pop out sur la vitre 8/64- (pour les 2 côtés)

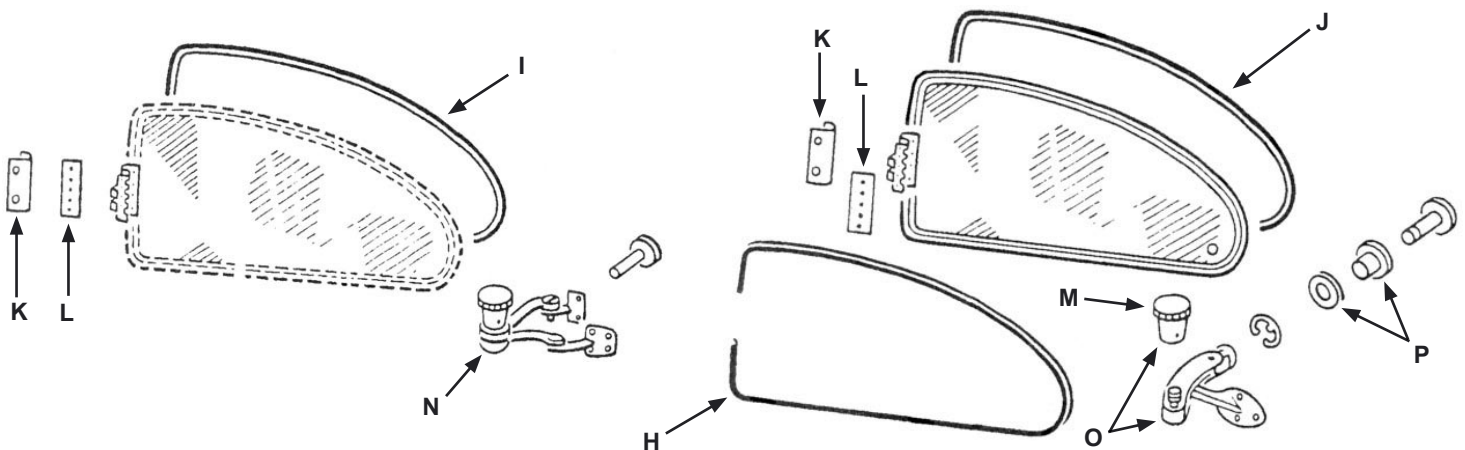

JALOUSIE DE LUNETTE ARRIERE

- A** 92 960 jalousie de vitre arriere pour ovale 53-7/57
92 961 jalousie de vitre arriere 8/57-7/64
92 962 jalousie de vitre arriere 8/64-7/71 et mexicaine
92 963 jalousie de vitre arriere 7/71-4/79

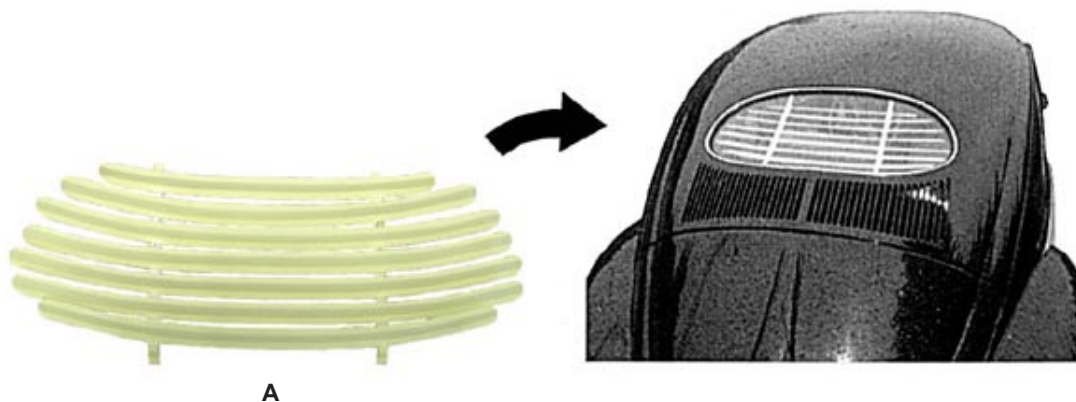

BALAI D'ESSUIE-GLACE

- A 18 405 set de 2 balais d'essuie-glace 8/57-7/64 (245mm)
- B 18 408 set de 2 balais d'essuie-glace 8/64-7/67 (260mm)
- C 18 410 set de 2 balais d'essuie-glace 8/67- sauf 1303 (280mm)
- D 18 420 set de 2 balais d'essuie-glace 1303 (380mm)
- D 18 423 set de 2 balais d'essuie-glace 1303 (380mm) en **INOX**

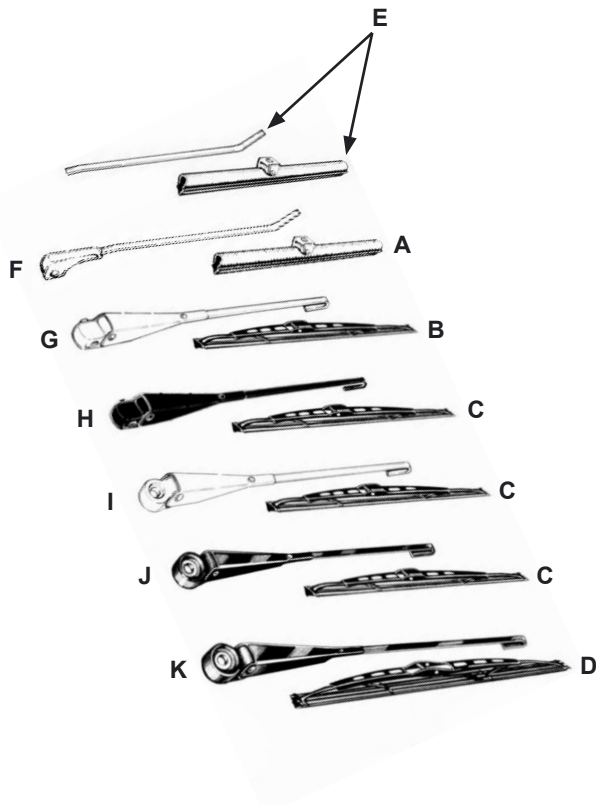

BRAS D'ESSUIE-GLACE

- E 18 490 set de 2 bras d'essuie-glace et balais gris 54-7/57 (185mm)
- E 18 495 set de 2 bras d'essuie-glace et balais noirs 8/57-7/64 (245mm)
- F 18 500 bras d'essuie-glace gris gauche ou droit 8/57-7/64
- G 18 510 bras d'essuie-glace gris gauche ou droit 8/64-7/67
- H 18 521 bras d'essuie-glace noir gauche 8/67-7/69
- H 18 522 bras d'essuie-glace noir droit 8/67-7/69
- G 18 523 bras d'essuie-glace gris gauche 8/67-7/69
- G 18 524 bras d'essuie-glace gris droit 8/67-7/69
- G 18 525 bras d'essuie-glace chromé gauche 8/67-7/69
- G 18 526 bras d'essuie-glace chromé droit 8/67-7/69
- I 18 531 bras d'essuie-glace gris gauche 8/69-7/72
- I 18 532 bras d'essuie-glace gris droit 8/69-7/72
- I 18 533 bras d'essuie-glace chromé gauche 8/69-7/72
- I 18 534 bras d'essuie-glace chromé droit 8/69-7/72
- J 18 541 bras d'essuie-glace noir gauche 8/72- (sauf 1303)
- J 18 542 bras d'essuie-glace noir droit 8/72- (sauf 1303)
- K 18 551 bras d'essuie-glace noir gauche 1303
- K 18 552 bras d'essuie-glace noir droit 1303

AXE D'ESSUIE-GLACE

les axes d'essuie-glace sont vendus avec les boulons et rondelles de fixation mais sans les joints d'embase



- L 18 589 axe d'essuie-glace gauche double pin 45-7/57
- M 18 590 axe d'essuie-glace droit simple pin 45-7/57
- N 18 581 axe d'essuie-glace simple pin gauche 8/57-7/64 ou droit 8/64-7/67
- O 18 582 axe d'essuie-glace droit double pin 8/57-7/64
- P 18 585 axe d'essuie-glace gauche double pin 8/64-7/67
- Q 18 587 axe d'essuie-glace gauche double pin 8/67-7/69
- R 18 588 axe d'essuie-glace droit simple pin 8/67-7/69
- S 18 591 axe d'essuie-glace gauche double pin 8/69-7/72
- T 18 592 axe d'essuie-glace droit simple pin 8/69-7/72
- U 18 595 axe d'essuie-glace gauche double pin 1200 8/72- sauf 1303
- V 18 596 axe d'essuie-glace droit simple pin 1200 8/72- sauf 1303

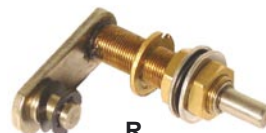

JOINT & ELEMENT

JOINT D'EMBASE

- A 18 572 set de 2 joints d'embase de bras d'essuie-glace 45-57
- B 18 573 set de 2 joints d'embase de bras d'essuie-glace 58-7/64
- B 18 574 set de 2 joints d'embase de bras d'essuie-glace 8/64-7/69
- C 18 575 joint d'embase de bras d'essuie-glace 8/69- (sauf 1303)
- D 18 576 joint d'embase de bras d'essuie-glace 1303

CAPUCHON ET ECROU

- E 18 577 capuchon d'axe d'essuie-glace -7/69
- F 18 579 set de 2 capuchons d'axes d'essuie-glace 8/69-
- G 18 578 set de 2 écrous de bras d'essuie-glace 8/69-7/72
- H 18 580 capuchon sur bras d'essuie-glace 8/72-
- I 18 568 boulon sur axe d'essuie-glace diam 9mm -7/69
- J 18 569 boulon sur axe d'essuie-glace diam 12mm 8/69-

MECANISME

- K 18 570 mécanisme d'essuie-glace complet avec bras, axes et moteur 12V 71-
- L 18 571 mécanisme d'essuie-glace avec bras et axes 1300 et 1302 8/69-7/72 et 1200 8/72-
- M 18 598 set de 4 coussinets de tringlerie de moteur d'essuie-glace 58-7/67
- M 18 599 set de 4 coussinets de tringlerie de moteur d'essuie-glace 8/67-79

MOTEUR

- N W955 250 moteur d'essuie-glace 12volts 8/71- (sauf 1302-03 8/71- , applicable avec modifications du câblage)
- O 83 185 induit de moteur d'essuie-glace 12volts 58-66

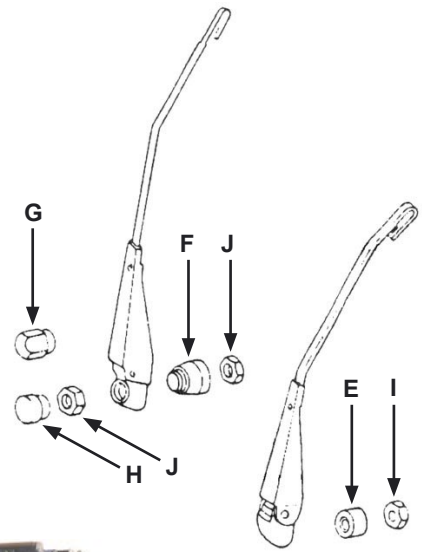

LAVE-GLACE

- P 18 605 bocal lave-glace avec moteur électrique complet -7/66 12V
- Q 18 620 bocal lave-glace avec moteur électrique 8/66- 12V (sauf 1302-1303)
- R 18 623 bocal lave-glace avec moteur électrique complet 1302-1303 12V
- S 18 625 moteur électrique de remplacement pour lave-glace réf 18620
- T 18 630 kit bocal lave-glace électrique universel
- U 18 650 vanne pneumatique de bocal de lave-glace d'origine 8/67- sauf 1302-1303
- V 18 610 ergots (2) de retenue de bocal de lave-glace sur roue de secours
- 18 640 tuyau de lave-glace au mètre
- W 18 600 gicleur lave-glace noir 8/60-
- X 18 601 gicleur lave-glace gris 8/60-
- Y 18 603 gicleur lave-glace chromé 8/60-
- Z C 50400 lave-glace antigel concentré 1L

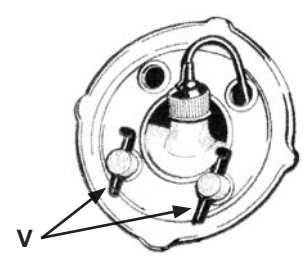
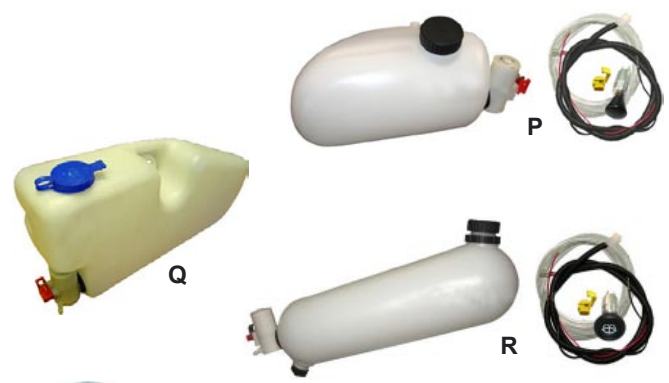

POIGNEE DE PORTE & CLEFS



A

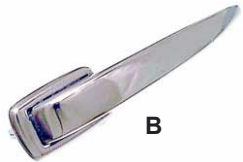

B



C

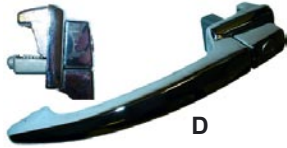

D

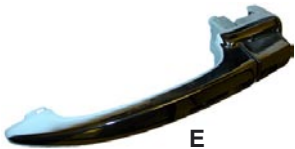

E

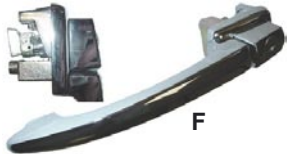

F



G



H



I

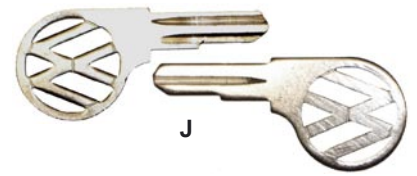

J

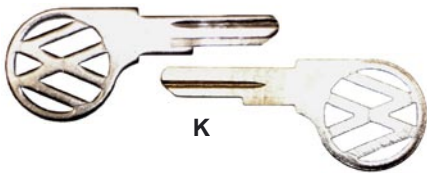

K

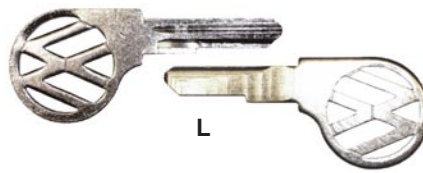

L



M



N



O



P



Q

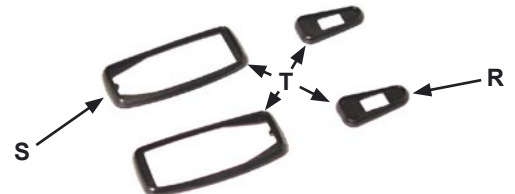

R

- A 17 616 poignée de porte gauche 12/47-7/55 (avec clefs)
- B 17 617 poignée de porte droite 12/47-7/55
- C 17 618 poignée de porte gauche 8/55-7/59 (avec clefs)
- D 17 610 poignée de porte gauche 8/59-7/65 (avec clefs) pour cox sans loquet de verrouillage de porte
- E 17 615 poignée de porte droite 8/59-7/65
- F 17 620 poignée de porte gauche 8/65-7/66 (avec clefs) pour cox avec loquet de verrouillage de porte
- G 17 630 poignée de porte gauche ou droite 8/67- (avec clefs)
- G 17 639 set de 2 poignées de porte 8/67- (même clef pour les 2 portes)
- H 17 633 barillet de porte 8/67- avec 2 clefs
- I 17 649 clef vierge profil SG 51-59
- J 17 650 clef vierge profil SE 60
- K 17 651 clef vierge profil SCV 61-
- L 17 652 clef vierge profil SV 60-66
- M 17 653 clef vierge profil SU 61-66
- N 17 654 clef vierge profil K 67-70
- O 17 655 clef vierge profil M 71-79

JOINT

- P 08 621 set de 2 joints de poignée de porte -7/59
- Q 17 659 set de 4 joints de poignée de porte 8/59-7/65
- R 17 680 joint de poignée de porte avant (petit joint) 8/67-
- S 17 690 joint de poignée de porte arrière (grand joint) 8/67-
- T 17 699 set de 4 joints de poignée de porte 8/67-

SERRURE DE CAPOT ARRIERE

- A 17 410 serrure de capot arrière en T 10/52-7/64 (avec clefs)
- B 17 413 mécanisme de fermeture de capot arrière 10/52-7/64 sur capot
- C 17 420 serrure de capot arrière 8/64-7/66
- D 17 423 serrure de capot arrière noire origine 8/64-7/66 (applicable 7/66-)
- E1 17 415 attache de fermeture de capot arrière 64-65 et réf 11970
- E2 17 416 attache de fermeture de capot arrière 66-67
- F 17 430 serrure de capot arrière 8/66-7/71 (fixation 3 vis)
- G 17 440 serrure de capot arrière 8/71- (fixation 1 vis)

JOINT

- H 17 450 joint de poignée de capot arrière en T 10/52-7/64
- I 17 460 joint de serrure de capot arrière 8/64-7/71 (fixation 3 vis)
- J 17 470 joint de serrure de capot arrière 8/71- (fixation 1 vis)

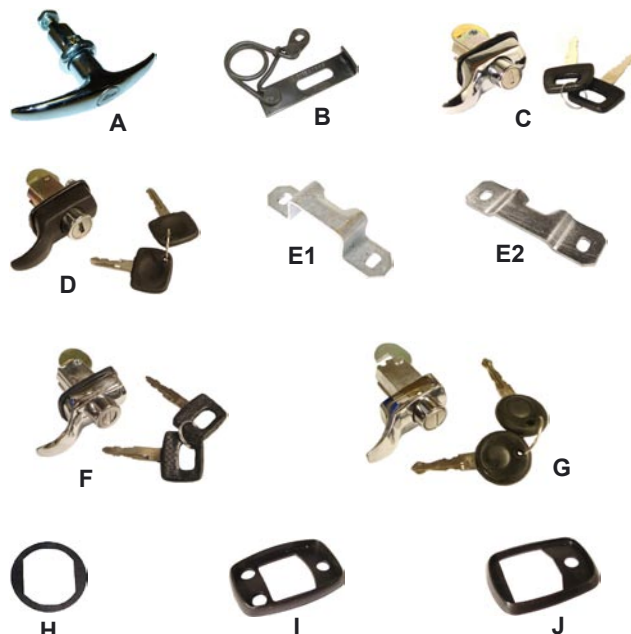

MECANISME CAPOT AVANT

- K 17 510 mécanisme d'ouverture de capot avant sur capot -7/67
- L 17 520 mécanisme d'ouverture de capot avant sur capot 8/67-
- M 17 530 mécanisme d'ouverture de capot avant sur jupe -7/67
- N 17 540 mécanisme d'ouverture de capot avant sur jupe 8/68-



POIGNEE DE CAPOT AVANT

- O 17 560 poignée chromée de capot avant -7/67
- P 17 570 poignée chromée de capot avant 8/67-
- P 17 573 poignée chromée de capot avant 8/67- **OEM**

JOINT

- Q 17 580 set de 2 joints de poignée de capot avant -7/67
- R 17 591 joint de poignée de capot avant bas 8/67- transparent
- S 17 592 joint de poignée de capot avant haut 8/67- transparent
- R 17 593 joint de poignée de capot avant bas 8/67- noir
- S 17 594 joint de poignée de capot avant haut 8/67- noir

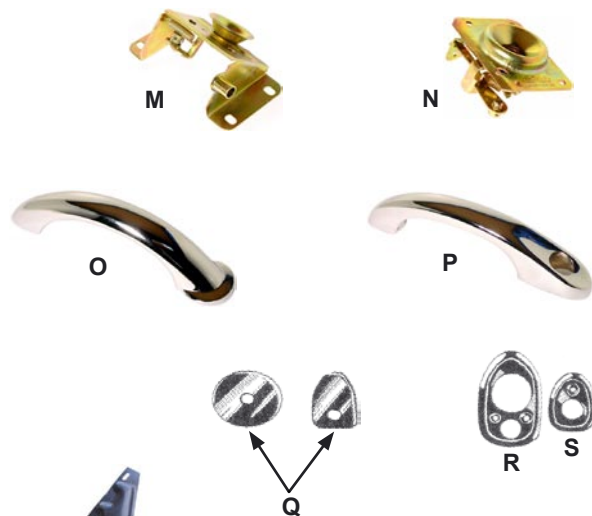

OUVERTURE DE CAPOT

AVANT

- T1 18 905 compas de capot avant noir complet avec ressort 63- (sauf 1303)
- T2 18 910 set de 2 compas chromés de capot avant (sauf 1303)
- U 18 915 protection de ressort de capot avant tous (sauf 1303)
- V 18 920 set de 2 vérins de capot avant (sauf 1303)

ARRIERE

- W1 18 939 set de 2 pattes de maintien de charnière de capot arrière
- W2 18 940 set de 2 supports de capot arrière chromés
- X 18 950 ressort chromé de capot arrière
- Y1 18 955 câble d'entrebaillement bas de capot arrière 58-63 en alu
- Y2 18 960 set de 2 câbles d'entrebaillement haut de capot arrière
- Z 11 899 set de 2 goupilles de capot arrière pour démontage rapide



PROTECTION DE CAPOT AVANT

- A 17 345 protection chromée de poignée capot avant -8/67
 A 17 350 protection chromée de poignée capot avant 8/67-

COQUILLE DE PORTE

- B 17 260 set de 2 coquilles de poignée porte 8/67-7/69
 C 17 270 set de 2 coquilles de poignée porte 8/69-
 D 17 280 set de 4 enjoliveurs de charnières chromés

BAGUETTE

ALUMINIUM

LARGEUR 18MM

- 17 093 set de 7 baguettes aluminium longueur de baguette de capot avant 940mm (pour capot avec écusson) 10/52-7/62
 17 100 set de 7 baguettes aluminium longueur de baguette de capot avant 999mm (pour capot sans écusson) 8/62-7/66
 17 103 set de 7 baguettes aluminium qualité allemande longueur de baguette de capot avant 999mm (pour capot sans écusson) 8/62-7/66

LARGEUR 10MM

- 17 110 set de 7 baguettes aluminium qualité allemande longueur de baguette de capot avant 999mm 8/66-7/67 (applicable sur capot avant long ou court)
 17 120 set de 7 baguettes aluminium longueur de baguette de capot avant 935mm 8/67-7/72
 17 125 set de 7 baguettes aluminium qualité allemande longueur de baguette de capot avant 1040mm 8/72- sauf 1302/03
 17 130 set de 7 baguettes aluminium qualité allemande 1302
 17 140 set de 7 baguettes aluminium qualité allemande 1303
 E 17 150 set de 2 baguettes aluminium latérales qualité allemande avant gauche et droite pour 1303

NOIRE

- 17 126 set de 7 baguettes aluminium noires longueur de baguette de capot avant 1040mm 8/72- sauf 1302/03
 17 146 set de 7 baguettes aluminium noires 1303

INOX

- F 17 090 set de 7 baguettes inox nervurées 49-3/51
 F 17 092 set de 7 baguettes inox nervurées 4/51-9/52
 17 094 set de 7 baguettes inox longueur de baguette de capot avant 940mm (pour capot avec écusson) 10/52-7/62
 17 101 set de 7 baguettes inox qualité allemande longueur de baguette de capot avant 999mm (pour capot sans écusson) 8/62-7/66

AGRAFE

- G 17 160 agrafe métallique pour baguettes -7/66
 G 17 165 set de 36 agrafes métalliques pour baguettes -7/66 (pour une auto complète)
 H 17 180 caoutchouc d'agrafe métallique réf 17160
 H 17 185 set de 36 caoutchoucs d'agrafe métallique réf 17160 (pour une auto complète)
 I 17 170 agrafe plastique pour baguettes 8/66-
 I 17 175 set de 36 agrafes plastique pour baguettes 8/66- (pour une auto complète)

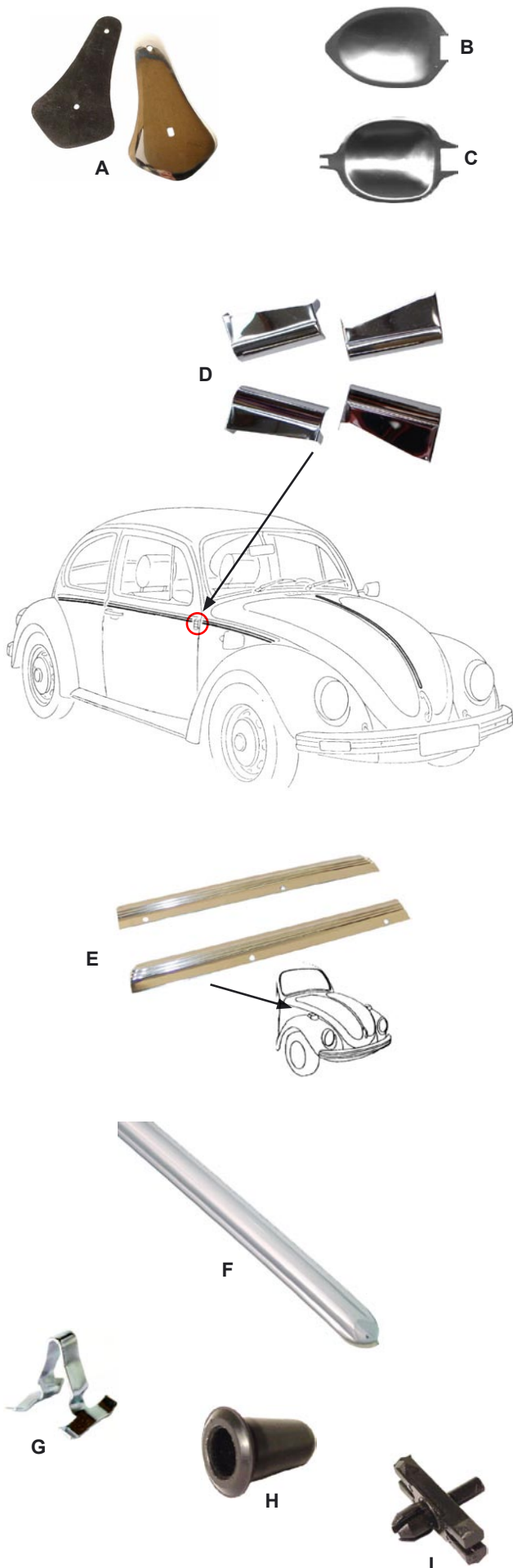

COUVRE AERATION LATERALE

- A 18 811 couvre aération latérale gauche noire 8/72-
- A 18 812 couvre aération latérale droite noire 8/72-
- B 18 813 set de 2 couvre aérations latérales chromées 8/72-



SABOT D'AILE

SABOT «FORMES»

ALUMINIUM

- C 17 210 set de 2 sabots d'aile avant 1200/1300
- D 17 220 set de 2 sabots d'aile avant 1302-1303
- E 17 230 set de 2 sabots d'aile arrière toutes années (modèle bas)

INOX

- F 17 240 set de 2 sabots d'aile arrière toutes années (modèle haut)

SABOT «MOULES»

- G 17 215 set de 2 ROBRI d'aile avant FLAT 4
- H 17 250 set de 2 ROBRI d'aile arrière FLAT 4
- I 17 255 ROBRI de marche-pied FLAT 4
- G 17 216 set de 2 ROBRI d'aile avant fabriqués par ROBRI
- H 17 256 set de 2 ROBRI d'aile arrière fabriqués par ROBRI

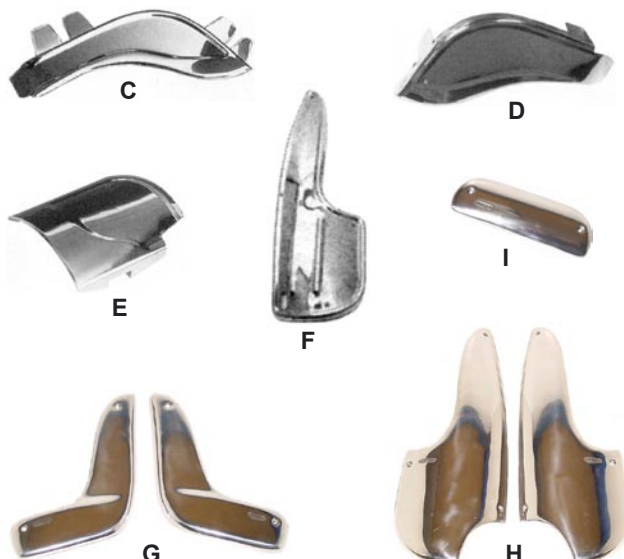

GRILLE DE CAPOT

- J 17 300 grille d'aération de capot avant 12/1300 8/67- et 1302
- K 17 310 grille d'aération de capot avant 1303
- L 17 320 set de 4 grilles de capot arrière 8/71-
- M 17 325 set de 2 grilles de capot arrière berline/cabriolet -7/71 et 1302
- N 17 330 grille chromée au dessus du capot arrière tous modèles 8/57-4/79 sauf 1303
- N 17 340 grille chromée au dessus du capot arrière 1303 uniquement
- O 19 350 déflecteur de pluie de capot arrière pour capot 4 grilles uniquement

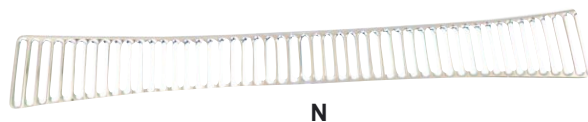
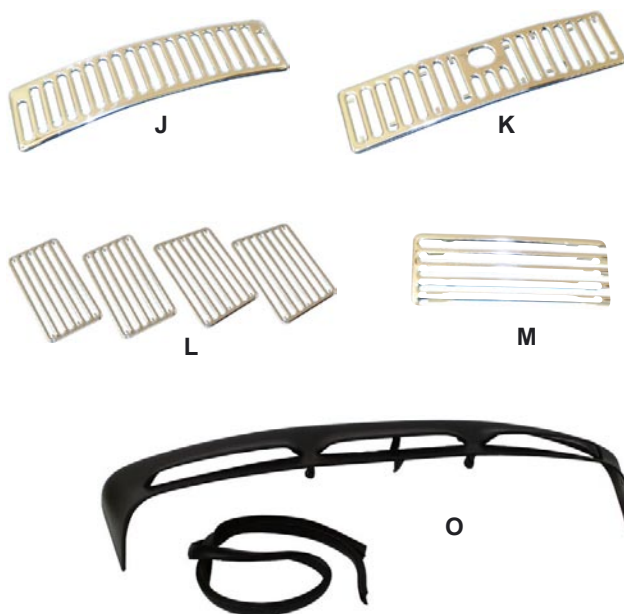

ANTENNE

- P 17 820 antenne 2 points d'attache 1150mm pieds chromés 12/47-7/66
- Q 17 810 antenne rétractable 970mm pied chromé 8/66-
- Q 17 814 antenne rétractable 970mm pied noir 8/66- HELLA
- Q 17 816 antenne rétractable noire 970mm pied noir 8/66-
- R 17 825 antenne de joue d'aile 1400mm pied noir toutes années
- S 17 805 obturateur de trou d'antenne 8/66-

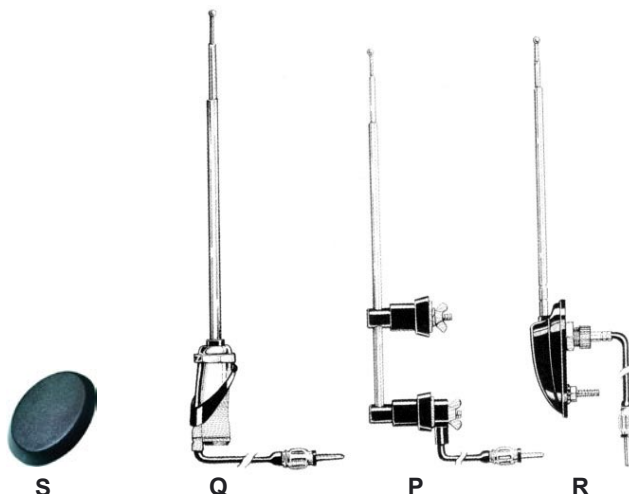

RETROVISEUR

8/50-7/67

- A 17 831 rétroviseur oval chromé gauche **WCM** 8/50-7/67
- B1 17 832 rétroviseur oval chromé droit **WCM** 8/50-7/67
- B2 17 833 rétroviseur oval chromé droit (*forme identique au gauche*) 8/50-7/67
- C 17 840 rétroviseur rond chromé gauche 8/50-7/67
- D 17 850 rétroviseur rond chromé droit (*forme identique au gauche*) 8/50-7/67
- C 17 841 rétroviseur rond chromé gauche **WCM** 8/50-7/67
- E 17 842 rétroviseur rond chromé droit **WCM** 8/50-7/67
- F 17 845 rétroviseur rond chromé universel gauche ou droit 8/50-7/67
- G 17 835 set de 2 rétroviseurs «ALBERT»

AXES

- H 17 860 axe de porte pour rétroviseur de charnière (côte origine)
- H 17 861 axe de porte pour rétroviseur de charnière (côte + 0,25)
- H 17 862 axe de porte pour rétroviseur de charnière (côte + 0,50)

8/67-

- I1 17 880 rétroviseur chromé gauche 8/67-
- I1 17 881 rétroviseur en INOX gauche 8/67-
- I1 17 883 rétroviseur chromé gauche 8/67- **Wolfsburg West**
- I1 17 887 rétroviseur chromé gauche 8/67- en molly chrome
- I1 17 890 rétroviseur chromé droit 8/67-
- I1 17 891 rétroviseur en INOX droit 8/67-
- I1 17 893 rétroviseur chromé droit 8/67- **Wolfsburg West**
- I1 17 897 rétroviseur chromé droit 8/67- en molly chrome
- I2 17 884 rétroviseur noir gauche en plastique 8/67-
- I2 17 894 rétroviseur noir droit en plastique 8/67-
- J 17 895 écrou de fixation de rétroviseur 8/67- dans la porte droite
- K 17 896 joint d'embase de rétroviseur 8/67-

UNIVERSEL

- L 17 920 rétroviseur obus chromé gauche ou droit
- M 17 931 rétroviseur "california" gauche
- M 17 932 rétroviseur "california" droit

SIGLE

- N 18 080 sigle rond VW chromé de capot avant 10/52-11/60 à 4 griffes de fixation
- N 18 090 sigle rond VW chromé de capot avant 12/60-12/62
- O 18 100 sigle rond VW chromé de capot avant 1/63-
- P 18 103 sigle rond VW noir de capot avant 1/63-
- Q 18 110 clip pour maintien sigle VW 12/60-
- R 18 145 écusson capot WOLFSBURG 51-7/59 (*vendu avec sa base*)
- S 18 150 écusson capot WOLFSBURG 8/59-7/62 (*vendu avec sa base*)
- T 18 130 grille de klaxon chromée 10/52-7/67
- U 18 135 cache arrière de la grille de klaxon droite 10/52-7/67 (*à l'opposé du klaxon*)
- v1 18 140 emblème chromé «VOLKSWAGEN» 8/67-7/74
- v2 18 143 emblème chromé «Volkswagen» de capot avant
- v3 18 210 clip de sigle de capot (*trou diam 4mm*)
- v3 18 213 clip de sigle de capot (*trou diam 3mm*)
- W 18 170 sigle «CAL LOOK»
- X 18 180 sigle oval «EMPI»
- Y 18 181 sigle «EMPI GTV»



ENTOURAGE DE PLAQUE

- A 19 195 entourage de plaque en alu poli à la taille des plaques françaises
- B 19 205 entourage de plaque «**ECONO RIVERSIDE**»
- C 19 210 entourage de plaque «**EMPI USA**»
- D 19 220 entourage de plaque alu avec éclairage
- E 19 230 entourage de plaque chromé
- F 19 235 entourage de plaque noir
- G 98 250 entourage de plaque **MOON** avec éclairage
- H 98 251 entourage de plaque **MOON**
- I 98 252 entourage de plaque jaune **MOON**
- J 19 240 support de plaque avant
- K 19 245 support de plaque arrière
- L D8925B rivet de plaque d'immatriculation BLANC
- L D8925J rivet de plaque d'immatriculation JAUNE
- L D8925N rivet de plaque d'immatriculation NOIR

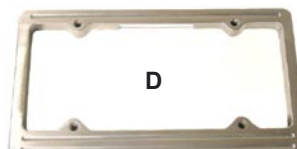

GALERIE

DE TOIT

- M 19 300 galerie de toit en CERAMISE avec lattes en bois **EMPI** (longueur 1090mm x largeur 950mm)
- N 19 306 galerie de toit en CERAMISE avec lattes en bois **FLAT 4** (longueur 1120mm x largeur 870mm)

DE CAPOT ARRIERE

- O 19 310 galerie de capot arrière en INOX 47-79
- P 19 314 galerie de capot arrière avec lattes en bois **FLAT 4** -7/67
- P 19 315 galerie de capot arrière avec lattes en bois **FLAT 4** 8/67-

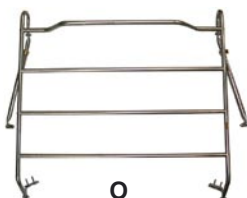

PORTE SKI

- Q 19 360 porte ski chromé **FLAT 4** -67
- Q 19 365 porte ski chromé **FLAT 4** 68-



ACCESSOIRE DIVERS

- A 37 840 set de 2 caches trous de cric chromés
- B 37 845 set de 2 caches trous de crics aluminium siglés **EMPI**
- C 18 770 set de 2 déflecteurs d'air chromés pour vitre de porte avant 52-7/64
- C 18 780 set de 2 déflecteurs d'air chromés pour vitre de porte avant 8/64-
- D 18 785 set de 2 déflecteurs d'air chromés de déflecteurs -77
- E 18 791 set de 2 déflecteurs rouges de déflecteurs
- E 18 792 set de 2 déflecteurs oranges de déflecteurs
- E 18 793 set de 2 déflecteurs verts de déflecteurs
- E 18 794 set de 2 déflecteurs bleus de déflecteurs
- E 18 795 set de 2 déflecteurs INOX de déflecteurs
- F 19 280 enjoliveur échappement
(*plaque rainurée entre les 2 sorties d'échappement*)
- G 17 280 set de 4 enjoliveurs de charnières chromés
- H 19 270 support sur pare-choc avec plaque **EMPI** ovale
- I 37 850 set de 2 bavettes de roue arrière noires avec sigle VW
- J 37 855 set de 2 bavettes de roue arrière blanches avec sigle VW
- K 37850-58 set de 2 bavettes de roue arrière noires 1958
- K 37850-59 set de 2 bavettes de roue arrière noires 1959
- K 37850-60 set de 2 bavettes de roue arrière noires 1960
- K 37850-61 set de 2 bavettes de roue arrière noires 1961
- K 37850-62 set de 2 bavettes de roue arrière noires 1962
- K 37850-63 set de 2 bavettes de roue arrière noires 1963
- K 37850-64 set de 2 bavettes de roue arrière noires 1964
- K 37850-65 set de 2 bavettes de roue arrière noires 1965
- K 37850-66 set de 2 bavettes de roue arrière noires 1966
- K 37850-67 set de 2 bavettes de roue arrière noires 1967
- K 37850-68 set de 2 bavettes de roue arrière noires 1968
- K 37850-69 set de 2 bavettes de roue arrière noires 1969
- K 37850-70 set de 2 bavettes de roue arrière noires 1970
- L 98 220 red lamp safety star
- M 98 221 felix ornament
- N 98 222 snooty devil licence tab

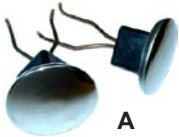

A

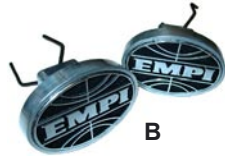

B

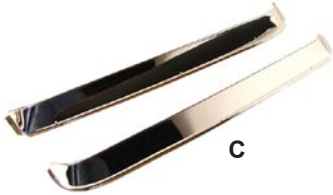

C

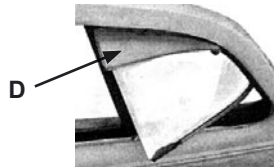

D



E

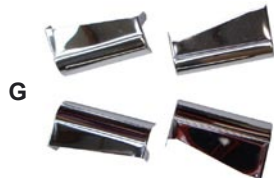

G

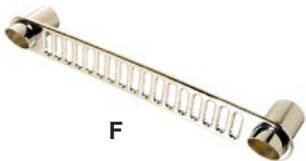

F

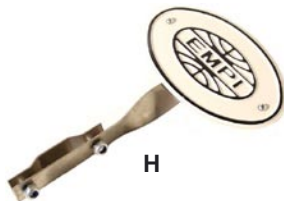

H



I



J



K



L



M



N

ATTELAGE

- A 19 290 crochet d'attelage complet avec faisceau électrique pour cox à gros pare chocs 7/67- sans cardan



FAISCEAU

- B 19 286 faisceau pour attelage réf 19290



TOW BAR

- C 15 782 TOW BAR 1200-1300 à pivots ou rotules
 D 15 784 TOW BAR 1302-1303 à train avant MAC-PHERSON

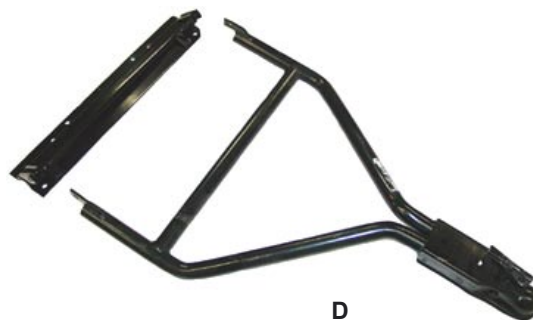
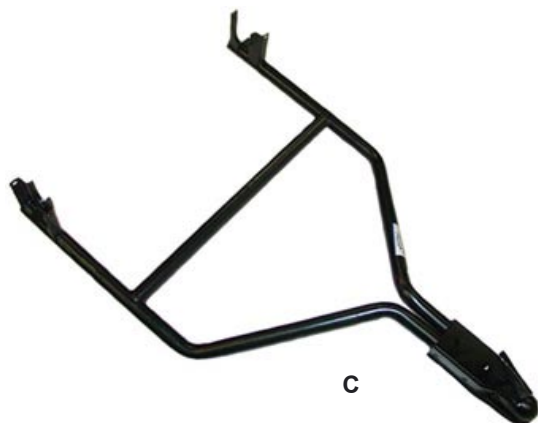

HOUSSE DE PROTECTION

CACHE NEZ

ces caches nez sont en 2 pièces ce qui permet d'ouvrir le coffre sans rien devoir démonter

- E 19 510 cache nez -67 (cox à capot long) **TMI**
 E 19 530 cache nez 1302-1303 **TMI**

HOUSSE

- F 97 980 housse de protection anti-poussière en coton

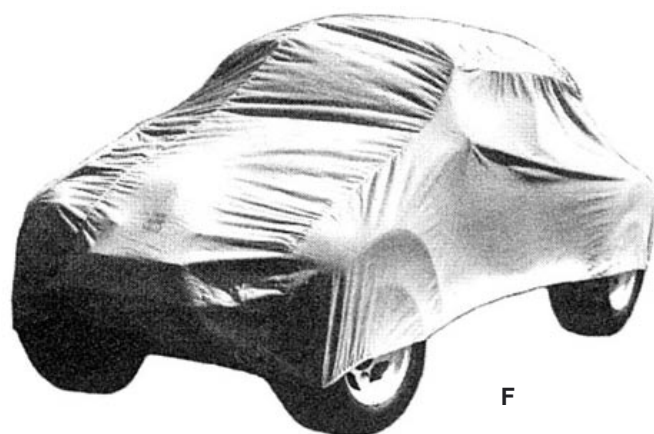
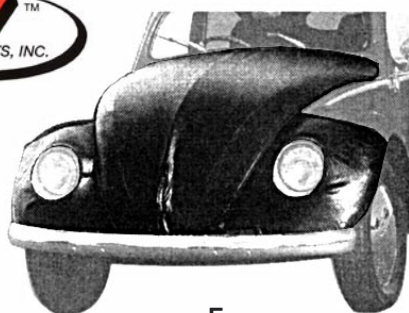

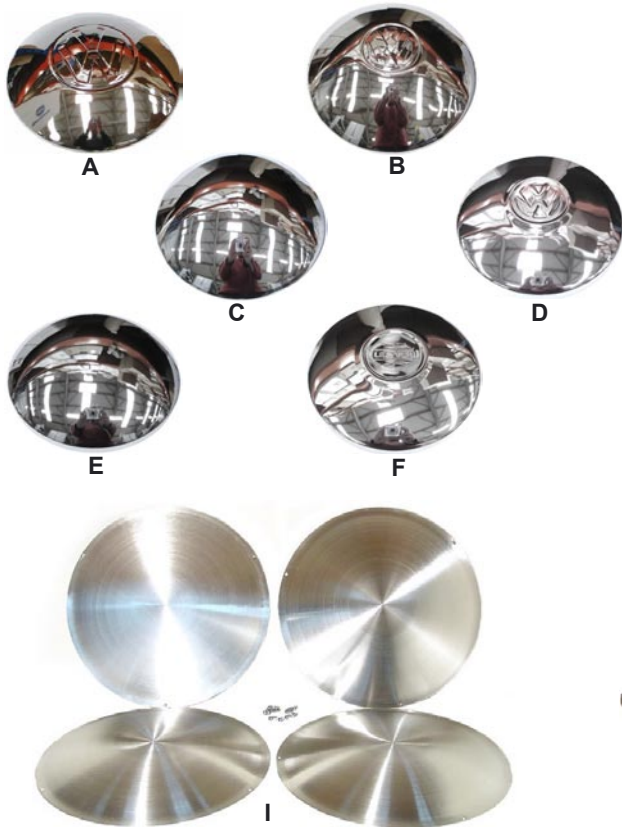

ENJOLIVEUR

POUR JANTE 5 TROUS

- A 37 100 enjolveur pour jante 5 trous avec grand sigle VW 8/47-7/55
- B 37 110 enjolveur pour jante 5 trous avec petit sigle VW 8/55-7/65
- C 37 130 enjolveur pour jante 5 trous lisse 8/55-7/65

POUR JANTE 4 TROUS

- D 37 150 enjolveur pour jante 4 trous 8/67-
- E 37 170 enjolveur pour jante 4 trous lisse 8/67-
- F 37 270 enjolveur pour jante 4 trous avec logo EMPI en relief 8/67-

ACCESSOIRE D'ENJOLIVEUR

- G 37 300 kit 5 clips et rivets pour enjolveurs 12/47-7/65
- H 38 730 crochet d'extraction d'enjolveur de roue

MOON DISQUE

- I 37 180 set de 4 moon disques en 15 pouces

COUVRE-TAMBOUR

- J 37 200 set de 4 couvre tambours 5x205 imitation Porsche 356/550



CACHE MOYEU

TYPE ORIGINE

- K 37 330 cache moyeu pour jante «BIG» 71-79» en plastic noir
- L 37 340 cache moyeu pour jante «CHAMPIONNE DU MONDE» en plastic noir

POUR EMPI

- M 37 351 cache moyeu en plastic chromé pour jante EMPI 2 4 trous
- N 37 352 cache moyeu en plastic chromé pour jante EMPI 2 5 trous
- O 37 353 cache moyeu en plastic noir pour jante EMPI 4 trous
- P 37 354 cache moyeu en plastic chromé pour jante EMPI 4 trous
- Q 37 355 cache moyeu en plastic chromé en forme d'obus pour jante EMPI 5 trous à caches moyeu à clipser
- R 37 358 set de 4 caches moyeu en aluminium pour jante EMPI 4 ou 5 trous en aluminium modèle bas
- S 37 359 set de 4 caches moyeu en aluminium pour jante EMPI 4 ou 5 trous en aluminium modèle haut

POUR BRM

- S 38 583 cache moyeu chromé pour BRM Flat 4 (applicable sur jante anglaise)
- S 38 584 cache moyeu aluminium pour BRM Flat 4 (applicable sur jante anglaise)
- S 38 585 cache moyeu aluminium pour BRM anglaise (applicable sur jante FLAT 4)
- T 38 581 cache moyeu en alu poli pour BRM anglaise ou Flat 4
- U 38 582 cache moyeu en alu poli pour BRM anglaise ou Flat 4 gravé "SPEEDWELL"

POUR FUSCH / GASBURNER

- V 38 759 cache moyeu en plastique chromé
- V 38 762 cache moyeu Flat 4 en métal chromé
- V 38 760 cache moyeu en métal gris
- W 38 768 cache moyeu en métal chromé SANS LOGO

POUR ENKEI

- X 38 670 cache moyeu pour jante ENKEI SPOKE réf 38650
- Y 38 675 cache moyeu pour jante ENKEI DISH 5x205 réf 38655
- Y 38 680 cache moyeu pour jante ENKEI DISH 4x130 réf 38660



POUR SPRINT STAR

- A 38 475 cache moyeu pour jante SPRINT STAR Flat 4 4 ou 5 trous (*compatible jante ANGLAISE*)
- B 38 476 cache moyeu pour jante SPRINT STAR anglaise 4 ou 5 trous (*compatible jante FLAT4*)



POUR RADAR

- C 38 820 cache moyeu chromé pour RADAR Flat 4 ou Anglaise

POUR PORSCHE 914

- D 37 353 cache moyeu en plastic noir pour jante PORSCHE 914
- E 37 354 cache moyeu en plastic chromé pour jante PORSCHE 914
- B 38 476 cache moyeu chromé pour jante PORSCHE 914



POUR RIVIERA

- D 37 353 cache moyeu en plastic noir pour jante RIVIERA
- E 37 354 cache moyeu en plastic chromé pour jante RIVIERA

AUTRE

- F 37 350 cache moyeu en acier chromé diamètre 80mm (*applicable sur les jantes 4 trous de type triangular, modular, prolite et centerline*)
- G 37 356 set de 2 caches moyeu chromés pr jantes 5 trous 5 x 205 (*idéal pour jantes triangular*)
- H 38 715 set de 2 caches moyeu chromés (*se monte directement sur les tambours avant idéal avec des jantes ERCO*)



AUTOCOLLANT

- I 37 360 set de 4 autocollants pour moyeu de roue siglés EMPI

ETOILE DE JANTE

- J 37 370 set de 4 étoiles chromées 3 hélices
- J 37 380 set de 4 étoiles chromées 2 hélices



ADAPTATEUR DE JANTE

- K 37 910 set de 2 adaptateurs de jante 5 trous (5x205) sur tambour 4 trous (4x130) (*prévoir pour la pose de l'entretoise sur le tambour la réf 37710 ou 37795 et pour la pose de la jante sur l'entretoise une vis ou goujon de diamètre 12 mm*)
- L 37 920 set de 2 adaptateurs de jante 4 trous (4x130) sur tambour 5 trous (5x205) (*prévoir pour la pose de l'entretoise sur le tambour la réf 37705 et pour la pose de la jante sur l'entretoise la réf 37758*)
- M 37 930 set de 2 adaptateurs de jante Porsche (5x130) sur tambour 4 trous (4x130) (*prévoir pour la pose de l'entretoise sur le tambour la réf 37795 et pour la pose de la jante sur l'entretoise la réf 37780, 37781, 5925 ou 5920*)
- N 37 940 set de 2 adaptateurs de jante Porsche (5x130) sur tambour 5 trous (5x205) (*prévoir pour la pose de l'entretoise sur le tambour la réf 37705 et pour la pose de la jante sur l'entretoise la réf 37780, 37781, 5925 ou 5920*)



ELARGISSEUR DE VOIE

- O 37 945 set de 2 élargisseurs de voie 10mm 5x205
- P 37 950 set de 2 élargisseurs de voie 8mm 4x130
- P 37 955 set de 2 élargisseurs de voie 8mm 5x130
- Q 37 960 set de 2 élargisseurs de voie 25mm 4x130
- R 37 965 set de 2 élargisseurs de voie 25mm 5x205

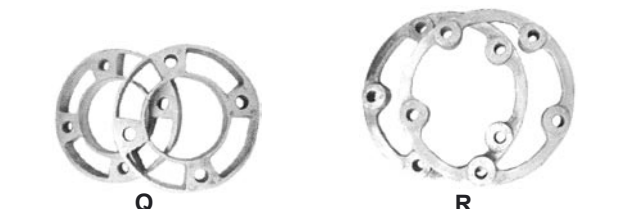

----- TOUTES NOS JANTES SONT VENDUES SANS BOULONS -----

TYPE ORIGINE

-prévoir une boulonnerie à appui bombé

GRISE

- A 38 150 jante type origine peinte en gris 4.5 x 15" (ET 25)
 A 38 180 jante type origine peinte en gris 5.5 x 15" (ET 15)

CHROMEE

- B 38 160 jante type origine chromée 4.5 x 15" (ET 25)
 B 38 170 jante type origine chromée 5.5 x 15" (ET 15)

TRIANGULAR

- prévoir une boulonnerie à appui bombé

BLANCHE

- C 38 405 jante TRIANGULAR 5 x 15" (ET -2,5)
 C 38 415 jante TRIANGULAR 6 x 15" (ET -3)
 C 38 425 jante TRIANGULAR 7 x 15" (ET -12,5)
 C 38 435 jante TRIANGULAR 8 x 15" (ET -34)
 C 38 445 jante TRIANGULAR 10 x 15" (ET -50,5)
 C 38 455 jante TRIANGULAR 12 x 15" (ET -83,5)

CHROMEE

- C 38 400 jante TRIANGULAR 5 x 15" (ET -2,5)
 C 38 410 jante TRIANGULAR 6 x 15" (ET -3)
 C 38 420 jante TRIANGULAR 7 x 15" (ET -12,5)
 C 38 430 jante TRIANGULAR 8 x 15" (ET -34)
 C 38 440 jante TRIANGULAR 10 x 15" (ET -50,5)
 C 38 450 jante TRIANGULAR 12 x 15" (ET -83,5)

EMPI 1

- prévoir une boulonnerie à appui plat
 - vendue avec cache-moyeu clipsé

- D 38 614 jante EMPI 5 branches 5.5 x 15" polie (ET 13)

EMPI 2

- prévoir une boulonnerie à appui conique
 - vendue avec cache-moyeu vissé

- E 38 610 jante EMPI 5 branches 5.5 x 15" blanche (ET 12)
 E 38 615 jante EMPI 5 branches 5.5 x 15" chromée (ET 12)
 E 38 616 jante EMPI 5 branches 5.5 x 15" polie (ET 20)
 E 38 617 jante EMPI 5 branches 5.5 x 15" chromée (ET 20)

BRM

- prévoir une boulonnerie à appui conique
 - vendue sans cache-moyeu

NOIR MAT

- 38 588 jante BRM réplca 5 x 15" noir mat (ET 14)

NOIR BRILLANT

- F 38 586 jante BRM réplca 4.5 x 15" noir brillant (ET 11)
 F 38 590 jante BRM réplca 5.5 x 15" noir brillant (ET 11)
 38 589 jante BRM réplca 5 x 15" noir brillant (ET 14)
 38 608 jante BRM réplca 6.5 x 15" noir brillant (ET 11)

ARGENT

- 38 609 jante BRM réplca 6.5 x 15" argent (ET 11)

BRM Flat 4

- prévoir boulons réf 37746
 - vendue avec cache-moyeu et valve

NOIRE

- G 38 604 jante BRM réplca **FLAT4** 5 x 15" noire (ET 5)
(réplique parfaite d'une vraie jante BRM d'époque : aspect granuleux et défauts de surface)
 H 38 605 jante BRM réplca **FLAT4** 6.5 x 15" noire (ET 12)

GRISE

- G 38 606 jante BRM réplca **FLAT4** 5 x 15" grise (ET 5)
 H 38 607 jante BRM réplca **FLAT4** 6.5 x 15" grise (ET 12)

RADAR

- prévoir une boulonnerie à appui conique
 - vendue avec cache-moyeu
 - ET 20

- 38 800 jante RADAR 5 x 15" grise
 I 38 805 jante RADAR 5 x 15" noire
 J 38 810 jante RADAR 5 x 15" polie
 K 38 815 jante RADAR 5 x 15" chromée

SPRINT STAR

- prévoir boulons réf 37746
 - vendue avec cache-moyeu et valve
 - ET 20

- L 38 465 jante SPRINT STAR 5 x 15" noir mat
 L 38 466 jante SPRINT STAR 5 x 15" noir brillant

ART

- prévoir une boulonnerie à appui conique
 - vendue sans cache-moyeu
 - ET 16

- 38 630 jante ART 5 x 15" polie
 M 38 631 jante ART 5 x 15" chromée
 N 38 632 jante ART 5 x 15" grise
 38 633 jante ART 5 x 15" noire
 O 38 634 jante ART 5 x 15" anthracite

ENKEI

- prévoir boulons réf 37746
 - vendue avec cache-moyeu et valve

- P 38 650 jante ENKEI SPOKE 5.5 x 15" (ET 12)
 Q 38 655 jante ENKEI DISH 5.5 x 15" (ET 23)

ERCO

- prévoir une boulonnerie à appui bombé

- R 38 723 jante ERCO 3.5 x 15" (ET 45)
 S 38 724 jante ERCO 6 x 15" (ET -13)

**Entraxe
5 x 205**

			
	A - Type origine	B - Type origine	C - Triangular
			
D - Empi 5 branches "1"	E - Empi 5 branches "2"	F - BRM *	G - BRM Flat 4
			
H - BRM Flat 4	I - RADAR	J - RADAR	K - RADAR
			
L - Sprint Star	M - ART *	N - ART *	O - ART *
			
P - Enkei Spoke	Q - Enkei Dish	R - Erco	S - Erco

* vendue sans cache-moyeu

TYPE ORIGINE

(prévoir une boulonnerie à appui bombé)

GRISE

- A 38 130 jante type origine peinte en gris 4.5 x 15" (ET 45)
- B 38 133 jante origine VW peinte en gris 4.5 x 15" (ET 34)
- A 38 120 jante type origine peinte en gris 5.5 x 15" (ET 25)

CHROMEE

- A 38 140 jante type origine chromée 4.5 x 15" (ET 45)
- A 38 110 jante type origine chromée 5.5 x 15" (ET 25)

TRIANGULAR

(prévoir une boulonnerie à appui bombé)

BLANCHE

- C 38 205 jante TRIANGULAR 5 x 15" (ET -9,5)
- C 38 215 jante TRIANGULAR 6 x 15" (ET 7)
- C 38 225 jante TRIANGULAR 7 x 15" (ET -10)
- C 38 235 jante TRIANGULAR 8 x 15" (ET -60)
- C 38 245 jante TRIANGULAR 10 x 15" (ET -86)
- C 38 255 jante TRIANGULAR 12 x 15" (ET -122,5)

CHROMEE

- C 38 200 jante TRIANGULAR 5 x 15" (ET -9,5)
- C 38 210 jante TRIANGULAR 6 x 15" (ET 7)
- C 38 220 jante TRIANGULAR 7 x 15" (ET -10)
- C 38 230 jante TRIANGULAR 8 x 15" (ET -60)
- C 38 240 jante TRIANGULAR 10 x 15" (ET -86)
- C 38 250 jante TRIANGULAR 12 x 15" (ET -122,5)

MODULAR

(prévoir une boulonnerie à appui bombé)

- D 38 480 jante MODULAR chromée 6 x 15" (ET 24)
- D 38 485 jante MODULAR chromée 7 x 15" (ET 0)
- D 38 490 jante MODULAR chromée 8 x 15" (ET 0)
- D 38 495 jante MODULAR chromée 10 x 15" (ET -37)

EMPI 1

- prévoir une boulonnerie différente suivant fournisseur ;
anglais : boulonnerie à appui conique ; américain : boulonnerie à appui bombé
- vendue avec cache-moyeu clipé

- E 38 510 jante EMPI1 8 branches 5.5 x 15" blanche (ET 22)
- E 38 514 jante EMPI1 8 branches 5.5 x 15" noire (ET 20)
- E 38 515 jante EMPI1 8 branches 5.5 x 15" grise (ET 22)
- E 38 518 jante EMPI1 8 branches 5.5 x 15" polie (ET 20)
- E 38 519 jante EMPI1 8 branches 5.5 x 15" chromée (ET 22)

EMPI 2

- prévoir une boulonnerie à appui conique
- vendue avec cache-moyeu vissé
- ET 30

- F 38 520 jante EMPI2 8 branches 5.5 x 15" chromée
- F 38 521 jante EMPI2 8 branches 5.5 x 15" polie
- F 38 522 jante EMPI2 8 branches 5.5 x 15" noire
- F 38 523 jante EMPI2 8 branches 5.5 x 15" grise

BRM

(prévoir une boulonnerie à appui conique, vendue sans cache-moyeu, ET 15)

- G 38 593 jante BRM réplia 4.5 x 15" noire
- G 38 594 jante BRM réplia 5.5 x 15" noire

BRM Flat 4

(prévoir boulons réf 37747, vendue avec cache-moyeu et valve, ET 15)

NOIR GRANULEUX

- H 38 601 jante BRM réplia **FLAT4** 5 x 15" noire

GRISE

- H 38 602 jante BRM réplia **FLAT4** 5 x 15" grise

GASBURNER

(prévoir boulons réf 37745, vendue sans cache-moyeu)

- I 38 770 jante GASBURNER 5.5 x 15" noire et polie (ET 22)

IRON CROSS

(prévoir une boulonnerie à appui conique, vendue avec cache-moyeu, ET 20)

- J 38 900 jante IRON CROSS noire et polie 5.5 x 15"
- 38 905 jante IRON CROSS noire 5.5 x 15"
- K 38 910 jante IRON CROSS polie 5.5 x 15"
- 38 915 jante IRON CROSS chromée 5.5 x 15"

RIVIERA

(prévoir une boulonnerie à appui plat, vendue avec cache-moyeu)

- L 38 580 jante RIVIERA noire et polie 5.5 x 15" (ET 17)

PORSCHE 914 2L

(prévoir une boulonnerie à appui conique, vendue avec cache-moyeu)

- M 38 710 jante Porsche 914 2L 5.5 x 15" noire et polie (ET 35)

ATS

(prévoir une boulonnerie à appui conique, vendue avec cache-moyeu)

- N 38 780 jante ATS noire et polie 5.5 x 15" (ET 25)

SMOOTHIE

(prévoir une boulonnerie à appui bombé, vendue avec enjoliveur)

- O 38 790 jante SMOOTHIE chromée 5 x 15" (ET 6)

ENKEI DISH

(prévoir boulons réf 37747, vendue avec cache-moyeu et valve)

- P 38 660 jante ENKEI DISH 5.5 x 15" (ET 17)

SPRINT STAR

(prévoir une boulonnerie à appui conique, vendue avec cache-moyeu)

- Q 38 472 jante SPRINT STAR 5 x 15" noire et polie (ET 25)

ERCO

(prévoir une boulonnerie à appui bombé)

- R 38 725 jante ERCO 3.5 x 15" (ET 45)
- S 38 726 jante ERCO 6.25 x 15" (ET -35)

----- TOUTES NOS JANTES SONT VENDUES SANS BOULONS -----

**Entraxe
4 x 130**

			
	A - Type origine	B - Origine VW	C - Triangular
			
D - Modular	E - Empi 8 branches "1"	F - Empi 8 branches "2"	G - BRM *
			
H - BRM FLAT 4	I - Gasburner *	J - IRON CROSS	K - IRON CROSS
			
L - Riviera	M - Porsche 914 2L	N - ATS	O - Smoothie
			
P - Enkei Dish	Q - Sprint Star	R - Erco	S - Erco

* vendue sans cache-moyeu

FUSCH

NOIRE ET POLIE

(prévoir boulonnerie à appui bombé, vendue sans cache-moyeu, 5 x 130, ET 45)

- A 38 755 jante FUSCH 4.5 x 15" noire et polie
- A 38 750 jante FUSCH 5.5 x 15" noire et polie

POLIE

(prévoir boulonnerie à appui bombé, vendue sans cache-moyeu et avec valve, 5 x 130, ET 45)

- B 38 763 jante FUSCH 4.5 x 15" polie
- C 38 764 jante FUSCH 5.5 x 15" polie

CHROMEE

(prévoir boulonnerie à appui bombé, vendue sans cache-moyeu et avec valve, 5 x 130, ET 45)

- B 38 740 jante FUSCH 4.5 x 15" chromée
- C 38 741 jante FUSCH 5.5 x 15" chromée

FUSCH Flat 4

(prévoir boulonnerie à appui bombé, vendue sans cache-moyeu et avec valve, 5 x 130)

POLIE

- B 38 761 jante FUSCH **Flat 4** 4.5 x 15" polie (ET 45)
- C 38 758 jante FUSCH **Flat 4** 5.5 x 15" polie (ET 45)
- D 38 752 jante FUSCH **Flat 4** 6 x 15" polie (ET 35)

CHROMEE

- B 38 756 jante FUSCH **Flat 4** 4.5 x 15" chromée (ET 45)
- C 38 751 jante FUSCH **Flat 4** 5.5 x 15" chromée (ET 45)
- D 38 753 jante FUSCH **Flat 4** 6 x 15" chromée (ET 35)

GASBURNER

(prévoir boulons réf 37745, vendue sans cache-moyeu, 5 x 130, ET 35)

- E 38 776 jante GASBURNER 5.5 x 15" noire et polie

FUSCH 17pouces

(prévoir boulonnerie à appui conique, vendue sans cache-moyeu, 5 x 130, ET 40)

- 38 765 jante FUSCH 7 x 17" polie
- F 38 766 jante FUSCH 7 x 17" chromée
- G 38 767 jante FUSCH 7 x 17" noire et polie

BRM 17pouces Flat 4

(prévoir boulonnerie à appui conique, vendue avec cache-moyeu et valve, 5 x 100, ET 40)

- H 38 620 jante BRM **Flat 4** 7 x 17" noire (pour New Beetle)



A



C



B



D



E



F



G



H



Explications E.T

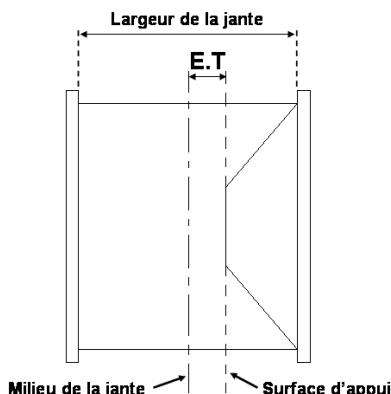

E.T : distance entre le milieu de la jante et la surface d'appui de celle-ci.

On peut en déduire le déport extérieur (distance entre le bord extérieur de la jante et la surface d'appui)

$$\text{déport extérieur} = (\text{largeur} / 2) - \text{ET}$$

Egalement, le déport intérieur (distance entre le bord intérieur de la jante et la surface d'appui)

$$\text{déport intérieur} = (\text{largeur} / 2) + \text{ET}$$

E.T : en millimètres (mm)

largeur : en pouces (1 pouce = 25,4 mm)

Remarque : plus l'E.T est grand, plus la jante a un déport intérieur et donc, plus l'E.T est petit (voir négatif), plus la jante a un déport extérieur (la jante sort de l'aile)

BOULONNERIE DE ROUE

A APPUI BOMBE

ECROU

- A 05 920 écrou de roue débouché à appui bombé (14x1,5)
- B 05 925 écrou de roue bouché chromé à appui bombé (14x1,5)
- C 37 780 set de 5 écrous de roue aluminium style PORSCHE à appuis bombé (14x1,5) noir anodisé
- D 37 781 set de 5 écrous de roue aluminium style PORSCHE à appuis bombé (14x1,5) finition alu
- 37 782 set de 5 écrous de roue aluminium style PORSCHE à appuis bombé (14x1,5) finition chromé

CACHE ECROU

- E 37 357 set de 4 caches écrou de roue en plastique noir pour jantes «BIG»

BOULON

- F 37 705 boulon de roue à appui bombé -7/67 (12x1,5) longueur de filetage 12mm tête 19mm (comme origine)
- G 37 710 boulon de roue à appui bombé 8/67- (14x1,5) longueur de filetage 19mm tête 19mm (comme origine)
- H 37 760 boulon de roue à appui bombé (12x1,5) longueur de filetage 30mm tête 17mm
- H 37 761 boulon de roue à appui bombé (12x1,5) longueur de filetage 40mm tête 17mm
- H 37 762 boulon de roue à appui bombé (12x1,5) longueur de filetage 50mm tête 17mm
- H 37 745 boulon de roue à appui bombé (14x1,5) longueur de filetage 30mm tête 17mm
- H 37 744 boulon de roue à appui bombé (14x1,5) longueur de filetage 40mm tête 17mm
- H 37 743 boulon de roue à appui bombé (14x1,5) longueur de filetage 50mm tête 17mm
- I 37 735 set de 5 boulons de roue chromés à appui bombé (12x1,5) longueur de filetage 16mm tête 22mm
- I 37 730 set de 4 boulons de roue chromés à appui bombé (14x1,5) longueur de filetage 19mm tête 22mm
- J 37 795 set de 6 boulons de roue à appuis bombé tête en 17mm (14x1,5) idéal pour monter les adaptateurs réf 37930 (un kit peut monter 2 roues)

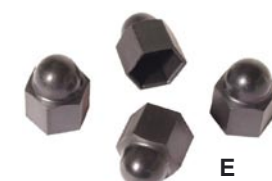



A



B



C



D



E



F



G



H



I



J



K

A APPUI CONIQUE

ECROU

- A 37 758 set de 4 écrous de roues chromés à appuis conique (1/2x20) pour réf 37754 ou l'entretoise 37920
- B 05 953 set de 5 écrous de roues chromés à appuis conique (14x1,5) tête en 17mm

BOULON

- C 37 753 boulon de roue chromé à appui conique (12x1,5) longueur de filetage 22mm tête 17mm
- C 37 746 boulon de roue chromé à appui conique (12x1,5) pour jantes BRM FLAT 4, ENKEI, SPRINT STAR longueur de filetage 37mm tête 17mm
- C 37 759 boulon de roue à appui conique (12x1,5) longueur de filetage 50mm tête 17mm
- C 37 750 boulon de roue chromé à appui conique (14x1,5) longueur de filetage 27mm tête 17mm
- C 37 747 boulon de roue chromé à appui conique (14x1,5) pour jantes BRM FLAT 4, ENKEI, SPRINT STAR longueur de filetage 37mm tête 17mm
- C 37 752 boulon de roue chromé à appui conique (14x1,5) longueur de filetage 50mm tête 17mm

KIT GOUJONS

- D 37 754 set de 4 écrous et goujons à appuis conique (14x1,5 filet dans le tambour et 1/2x20 pour l'écrou)
- D 37 755 set de 5 écrous et goujons à appuis conique (12x1,5 dans le tambour et l'écrou)

A APPUI PLAT

- E 37 756 set de 4 goujons et écrous à appuis plat (14x1,5 filet dans le tambour et 1/2x20 pour l'écrou)
- E 37 757 set de 5 goujons et écrous à appuis plat (12x1,5 dans le tambour et l'écrou)

BOULONNERIE ANTIVOL

- F 37 770 set de 4 boulons antivol appuis conique (14x1,5)
- F 37 775 set de 4 boulons antivol à appuis conique (12x1,5)
- G 37 771 set de 4 écrous antivol à appuis bombé (14x1,5)
- G 37 772 set de 4 écrous antivol à appuis bombé (12x1,5)
- H 37 773 set de 4 écrous antivol à appuis conique (14x1,5)
- H 37 774 set de 4 écrous antivol à appuis conique (1/2x20)
- H 37 776 set de 4 écrous antivol à appuis conique (12x1,5)
- I 37 777 set de 4 écrous antivol à appuis plat (1/20-20)
- I 37 778 set de 4 écrous antivol à appuis plat (12x1,5)

GOUJONS

- J 37 785 set de 5 goujons de roues (14x1,5) longueur 47mm
- J 37 786 set de 5 goujons de roues (14x1,5) longueur 56mm
- J 37 787 goujon de roue (14x1,5) longueur 67mm
- K 37 740 set de 5 goujons de roues (14x1,5)

RONDELLES

- L 37 791 set de 4 rondelles de conversion de boulonnerie de type conique en boulonnerie bombée
- M 37 790 set de 5 rondelles aluminium de centrage de jantes de type erco 0,120



L

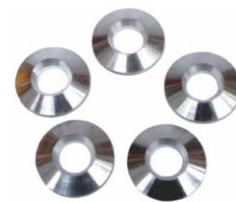

M

PNEU

- A 39 104 pneu 125 SR 15
- A D 1401 pneu 135 SR15 NOVEX
- A D 1406 pneu 135 SR15 NANKANG
- A 39 106 pneu 145 SR15
- A 39 110 pneu 155 TR15
- B 39 115 pneu 155 SR15 à flan blanc
- A 39 120 pneu 165 TR15
- A 39 130 pneu 185/65 TR15
- A 39 140 pneu 195/60 HR15
- A 39 150 pneu 205/60 HR15
- A 39 160 pneu 185/70/14
- A 39 165 pneu 185/70/14 renforcé

CHAMBRE A AIR

- C 39 190 chambre à air 125-135/15"

VALVE

- D D1412 valve de roue chromée pour jante acier
- E 39 185 set de 4 valves pour jantes alu

CAPUCHON DE VALVE

- F 98 230 set de 4 capuchons de valves de roues rondes MOON



A



B



C



E



D

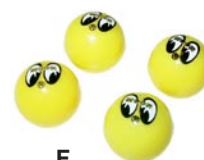

F

FLANC DE COULEUR

FLANC BLANC

- G 37 800 jeu de 4 flancs blancs 15"
- G 37 802 jeu de 4 flancs blancs 14"

LISERET DE COULEUR

- H 37 805 set de 4 flancs noirs à liseret rouge 14"
- H 37 807 set de 4 flancs noirs à liseret blanc 14"
- H 37 806 set de 4 flancs noirs à liseret rouge 15"
- H 37 808 set de 4 flancs noirs à liseret blanc 15"



G

CERCLAGE DE JANTE

- I 37 320 set de 4 cerclages de jantes chromés 15"



H



I

CERCLAGE D'ENJOLIVEUR

se monte entre la jante et l'enjoliveur style baby moon (-7/65)

- J 37 321 set de 4 cerclages d'enjoliveur baby moon rouges
- J 37 322 set de 4 cerclages d'enjoliveur baby moon verts (como green)
- J 37 323 set de 4 cerclages d'enjoliveur baby moon bleus (satin blue)
- J 37 324 set de 4 cerclages d'enjoliveur baby moon noirs



J



PHARE AVANT

AVANT 7/67

- A 31 110 phare **HELLA** -7/67
- B 31 120 phare US -7/67 (livré sans l'optique réf 31165)
- C 31 171 set de 2 phares ROSSI en plastique -7/67 (prévoir optique réf 31165 ou 31172)

APRES 8/67

- D 31 150 phare avec cerclage chromé 3 vis qualité brésilienne (non homologué) prévu pour ampoule à culot CE
- D 31 151 phare avant **HELLA** avec cerclage chromé 3 vis pour ampoule à culot H4
- D 31 152 phare avant **HELLA** avec cerclage chromé 3 vis pour ampoule à culot CE
- E 31 160 phare H4 8/73- **HELLA** pour ampoule à culot H4
- E 31 164 phare H4 8/73- pour ampoule à culot H4
- F 31 163 support d'ampoule de veilleuse pour phare H4
- G 31 165 phare H4 diam 7" pour ampoule à culot H4 (emplacement pour la veilleuse prévu)
- H 31 172 sealed beam en 12volts
- I 31 166 phare H3 / H4 en " 3 parties " (en haut : veilleuse, au milieu : phare H4 ; en bas : H3 - longue portée)
- J 31 167 set de 2 phares H4 « look fumé » pour ampoule à culot H4
- K 31 169 set de 2 phares H4 « yeux d'anges » pr ampoule à culot H4

GLACE DE PHARE

- L 31 180 glace de phare -7/67
- M 31 184 glace de phare US
- N 31 185 glace de phare PORSCHE 911

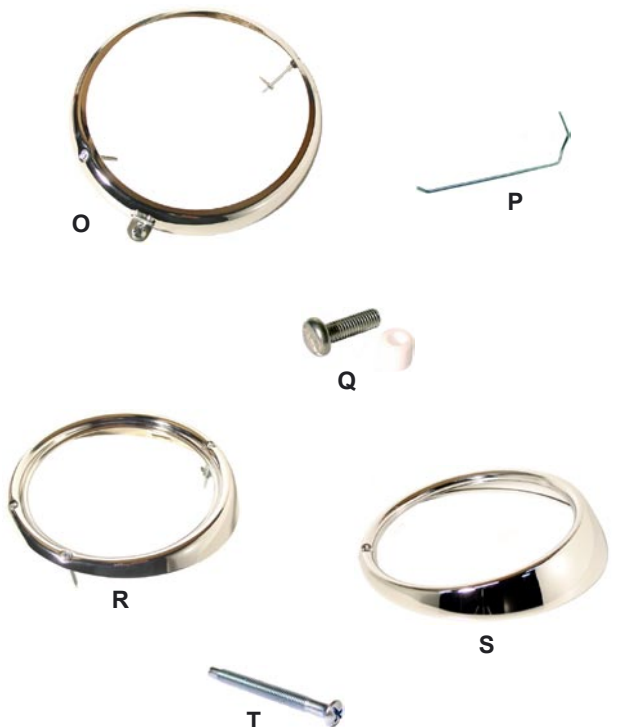

ENTOURAGE DE PHARE

AVANT 7/67

- O 31 210 entourage de phare -7/67 avec trous de vis à 20h10
- O 31 213 entourage de phare -7/67 avec trous de vis à 20h10 **Wolfsburg West**
- O 31 211 entourage de phare -7/67 avec trous de vis à 20h20
- O 31 214 entourage de phare -7/67 avec trous de vis à 20h20 **Wolfsburg West**
- O 31 212 entourage de phare -7/67 avec trous de vis à 21h00 **Wolfsburg West**
- P 31 215 clip d'entourage de phare -7/67 (7 par phare)
- Q 31 255 vis de phare avec tube pour phares -7/67

APRES 8/67

- R 31 220 entourage de phare 3 trous chromé 8/67-7/73
- S 31 230 entourage de phare 1 trou chromé 8/73-
- S 31 233 entourage de phare 1 trou chromé 8/73- qualité **OEM**
- T 31 256 vis de phare 8/67-

PAUPIERE DE PHARE

AVANT 7/67

- A 31 330 set de 2 paupières de phares chromées -7/67
- B 31 340 set de 2 paupières de phares chromées -7/67 **FLAT4**

APRES 8/67

- A 31 310 set de 2 paupières de phares chromées 8/67-
- C 31 320 set de 2 paupières de phares chromées à louveres 8/67-
- A 31 316 set de 2 paupières de phares en inox poli 8/67-
- D 31 321 set de 2 paupières de phares bleues 8/67-
- D 31 322 set de 2 paupières de phares rouges 8/67-
- D 31 323 set de 2 paupières de phares oranges 8/67-
- D 31 324 set de 2 paupières de phares vertes 8/67-

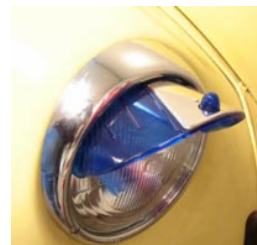
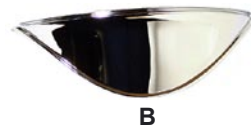

GRILLE DE PHARE

- E 31 130 set de 2 grilles de phares avant -7/67
(se clipse sur le haut du cerclage et tient avec la vis de fixation du phare)
- F 31 140 set de 2 grilles de phares avant 8/67-
(se fixe à l'aide de 3 vis percées sur le cerclage)



FEU ARRIERE

- G 31 511 feu arrière gauche complet 8/55-7/61 rouge
(sans marquage CE, prévoir 1 x joints 32636 pour les 2 feux)
- G 31 512 feu arrière droit complet 8/55-7/61 rouge
(sans marquage CE, prévoir 1 x joints 32636 pour les 2 feux)
- H 31 521 feu arrière gauche complet 8/61-7/67 et 1200 -7/73 europe
(sans marquage CE)
- H 31 522 feu arrière droit complet 8/61-7/67 et 1200 -7/73 europe
(sans marquage CE)
- I 31 541 feu arrière gauche complet 1300 8/68-7/73 et 1302 europe
(avec marquage CE)
- I 31 542 feu arrière droit complet 1300 8/68-7/73 et 1302 europe
(avec marquage CE)
- J 31 560 feu arr gauche ou droit complet 1303 et 1200 8/73- europe
(qualité Brésilienne, sans marquage CE)
- K 31 563 feu arr gauche ou droit complet 1303 et 1200 8/73- europe
(qualité Européenne, avec marquage CE)
- L 31 565 feu arr gauche ou droit complet 1303 et 1200 8/73- europe
avec cerclage chromé « ULTIMATE EDITION »
(avec marquage CE)
- M 31 684 feu arrière gauche ou droit complet 1303 et 1200 8/73-
noir (sans marquage CE)
- N 31 685 feu arrière gauche ou droit complet 1303 et 1200 8/73-
rouge (sans marquage CE)
- O 31 686 feu arrière gauche ou droit complet 1303 et 1200 8/73-
blanc (sans marquage CE)
- P 31 687 feu arrière gauche ou droit complet 1303 et 1200 8/73-
cristal (sans marquage CE)
- Q 31 690 feu arrière gauche ou droit complet 1303 et 1200 8/73-
plat « style new beetle » (sans marquage CE)
- R 31 695 feu arrière gauche ou droit complet 1303 et 1200 8/73-
à LEDS rouge/transparent
- S 31 696 feu arrière gauche ou droit complet 1303 et 1200 8/73-
à LEDS rouge/noir
- T 31 697 feu arrière gauche ou droit complet 1303 et 1200 8/73-
à LEDS transparent



GLACE DE FEU ARRIERE

- A 31 635 glace de feu arrière en forme de cœur 10/52-7/55
- B 31 637 glace de feu arrière 10/52-7/55 (avec marquage CE)
- C 31 638 glace de feu arrière avec son réflecteur rouge gauche ou droit 8/55-7/61 (sans marquage CE)
- D 31 639 clip de maintien de glace de feu 8/55-7/61
- E 31 640 glace de feu arrière europe 8/61-7/67 et 1200 -7/73 (sans marquage CE)
- F 31 643 glace de feu arrière europe avec joint et tour chromé 8/61-7/67 et 1200 -7/73 **HELLA** (avec marquage CE)
- G 31 670 glace de feu arrière rouge 8/61-7/67 et 1200 -7/73 (sans marquage CE)
- H 31 673 glace de feu arrière fumée 8/61-7/67 et 1200 -7/73 (sans marquage CE)
- I 31 650 glace de feu arrière europe 1300 8/67-7/73 et 1302 (sans marquage CE)
- J 31 675 glace de feu arrière rouge 1300 8/67-7/73 et 1302 (sans marquage CE)
- K 31 676 glace de feu arrière europe 1303 et 1200 8/73- (avec marquage CE)

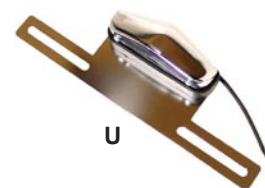
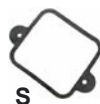

ECLAIRAGE DE PLAQUE

- L 31 800 éclairage de plaque d'immatriculation complet 10/52-7/57
- M 31 801 glace d'éclairage de plaque 10/52-7/57
- N 31 802 support d'ampoule pour éclairage de plaque 10/52-7/57
- O 31 803 éclairage de plaque d'immatriculation complet 8/57-7/63
- P 31 804 glace d'éclairage de plaque 8/57-7/63
- Q 31 805 joint de glace d'éclairage de plaque 8/57-7/63
- R 31 810 éclairage de plaque d'immatriculation complet 8/66-
- S 31 811 joint de glace d'éclairage de plaque 8/63-
- T 31 812 glace d'éclairage de plaque 8/63-
- U 31 880 éclairage de plaque chromé universel

CLIGNOTANT OBUS

prévoir réf 32020 pour le montage

- V 32 011 clignotant obus d'aile gauche glace blanche
- V 32 012 clignotant obus d'aile droit glace blanche
- W 32 013 clignotant obus d'aile gauche glace orange
- W 32 014 clignotant obus d'aile droit glace orange
- X 32 020 kit de montage pour clignotant obus d'aile

GLACE DE CLIGNOTANT OBUS (gauche ou droit)

- Y 32 030 glace de remplacement blanche de clignotant obus d'aile
- Z 32 035 glace de remplacement orange de clignotant obus d'aile

CLIGNOTANT DE PARE-CHOC

- A 32 300 clignotant de pare-choc glace orange (sans marquage CE)
- B 32 305 clignotant de pare-choc glace blanche vitre plate (avec marquage CE)
- C 32 306 clignotant de pare-choc glace noire vitre plate (avec marquage CE)

GLACE DE CLIGNOTANT DE PARE-CHOC

- D 32 320 glace de clignotant de pare-choc orange **HELLA** (avec marquage CE)
- E 32 324 glace de clignotant de pare-choc blanche **HELLA** (avec marquage CE)



CLIGNOTANT D'AILE

- F 32 110 clignotant d'aile complet avec glace orange 8/58-7/63 en INOX (sans marquage CE)
- F 32 114 clignotant d'aile complet avec glace blanche 8/58-7/63 en INOX (sans marquage CE)
- G 32 120 clignotant d'aile complet avec glace orange 8/63- (sans marquage CE)
- G 32 124 clignotant d'aile complet avec glace orange 8/63- en INOX (sans marquage CE)
- H 32 126 clignotant d'aile complet avec glace blanche 8/63- en INOX (sans marquage CE)
- I 32 128 clignotant d'aile complet avec glace orange 8/63- boitier noir (sans marquage CE)
- J 32 131 clignotant d'aile gauche modèle US complet avec glace orange (sans marquage CE)
- J 32 132 clignotant d'aile droit modèle US complet avec glace orange (sans marquage CE)
- K 32 133 clignotant d'aile gauche modèle US complet avec glace blanche (sans marquage CE)
- K 32 134 clignotant d'aile droit modèle US complet avec glace blanche (sans marquage CE)



GLACE DE CLIGNOTANT D'AILE

- 32 220 glace de clignotant d'aile orange 8/58-7/63 qualité brésilienne (sans marquage CE)
- L 32 215 glace de clignotant d'aile blanche 8/58-7/63 qualité brésilienne (sans marquage CE)
- L 32 210 glace de clignotant d'aile blanche 8/58-7/63 **HELLA** (avec marquage CE)
- M 32 233 glace de clignotant d'aile orange 8/63- qualité brésilienne (sans marquage CE)
- M 32 230 glace de clignotant d'aile orange 8/63- **HELLA** (avec marquage CE)
- N 32 234 glace de clignotant d'aile blanche 8/63- **HELLA** (avec marquage CE)
- O 32 235 glace de clignotant d'aile noire 8/63- **HELLA** (avec marquage CE)



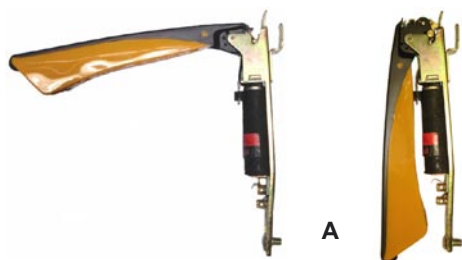

A

FLECHE

- A 31 501 flèche complète en 6 volts
- A 31 502 flèche complète en 12 volts
- I 85 100 ampoule pour flèche 6 volts
- I 85 105 ampoule pour flèche 12 volts



B



C



D



E



F



G

CLIGNOTANT "OLDIE STYLE"

- B 32 100 clignotant **HELLA** "Oldie Style"

FEU DE RECUL & ANTIBROUILLARD

- C 31 890 feu de marche arrière en acier chromé (*brésil*)
- D 31 893 feu de marche arrière **HELLA** en inox poli
- E 09 224 glace de remplacement blanche **HELLA** pour réf 31893
- F 09 225 glace de remplacement orange **HELLA** pour réf 31893
- G 09 226 glace de remplacement rouge **HELLA** pour réf 31893
- H 82 710 contacteur de feu de recul
- 31 894 feu antibrouillard en plastique

AMPOULE

6 Volts

- I 85 100 ampoule pour flèche 6v
- J D 6301 ampoule halogène 6v blanche H4 60/55w culot CE
- K 85 126 ampoule code europe 6v blanche 45/40w culot CE
- K D 6307 ampoule code europe 6v jaune 45/40w culot CE
- K D 6324 ampoule code europe 6v jaune 45/40w culot CE 3 picots pour anciennes
- L 85 136 ampoule 6v veilleuse 4w
- M D 6330 ampoule 6v feu de position 5w
- N 85 196 ampoule 6v de stop 21/5w 2 fils
- O 85 186 ampoule 6v clignotant 21w
- Q 85 176 ampoule 6v plafonnier 5w
- S 85 155 ampoule 6v tableau de bord 2w

12 Volts

- I 85 105 ampoule pour flèche 12v
- J 85 110 ampoule halogène 12v H4 60/55w culot H4
- J 85 114 ampoule halogène 12v H4 60/55w pour phare CE
- K 85 120 ampoule code europe 12v blanche 45/40w culot CE
- K D 6305 ampoule code europe 12v jaune 45/40w culot CE
- L 85 130 ampoule 12v veilleuse 4w
- M 85 140 ampoule 12v feu de position 5w
- M 85 150 ampoule 12v éclairage plaque 10w
- N 85 190 ampoule 12v de stop 21/5w
- O 85 180 ampoule 12v clignotant blanc 21w
- P 85 183 ampoule 12v clignotant orange 21w
- Q 85 170 ampoule 12v plafonnier 10w
- R 85 197 ampoule 12v bouton de warning 1,2w
- S 85 160 ampoule 12v tableau de bord 2w

SUPPORT D'AMPOULE ET CABLAGE

- T 85 165 support d'ampoule de tableau de bord VDO
- U 31 163 support d'ampoule de veilleuse pour phare H4
- V 83 415 fils d'alimentation de phares (*avec cosse*)



DYNAMO / ALTERNATEUR

- A 81 095 dynamo reconditionnée 6 Volts (diamètre 90mm) (prévoir régulateur réf 81130)
- B 81 100 dynamo neuve Bosch 12 Volts
- B 81 110 dynamo reproduction Bosch 12 Volts
- C 09 150 dynamo reconditionnée 12 Volts « longue » 18,2cm (montée sur certains moteur de 69 à 71)
- D 81 240 alternateur Bosch 12 Volts 9/74- (régulateur interne)
- D 81 241 alternateur reproduction 12 Volts 9/74- (régulateur interne)
- E 81 289 kit alternateur Bosch 12 Volts (comprend les réfs 81240 + 81285 + 58105 + 58730)
- E 81 288 kit alternateur reproduction 12 Volts (comprend les réfs 81241 + 81285 + 58105 + 58730)

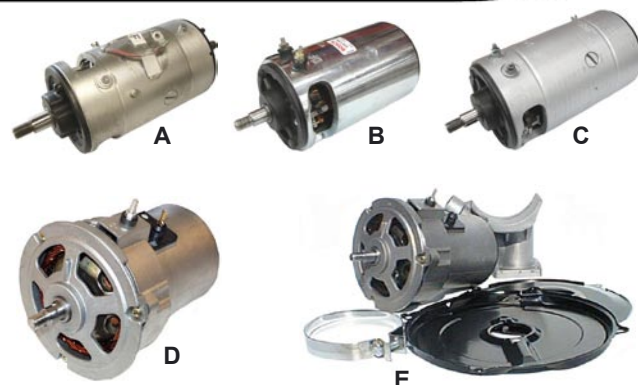

REGULATEUR

- F 81 130 régulateur Bosch pour dynamo 6 Volts
- G 81 120 régulateur Bosch pour dynamo 12 Volts (réf 81100 et/ou 09150)
- H 81 244 régulateur Bosch pour alternateur -8/74 (à 3 broches femelle, placé sous la banquette)
- I 81 245 régulateur interne à l'alternateur d'origine 9/74- (à 1 broche femelle)
- J 81 243 régulateur interne pour alternateur de remplacement réf 81240 ou 81241



CHARBON

- K 81 114 set de 2 charbons de dynamo 6 Volts (diamètre 90mm)
- K 81 115 set de 2 charbons de dynamo 12 Volts (et 6 Volts diam 105mm)

COURROIE

- L 81 200 courroie de dynamo
- L 81 220 courroie d'alternateur
- L 81 210 courroie pour poulie petit diamètre 145mm
- L 81 215 courroie pour poulie petit diamètre 135mm

PERIPHERIQUE

- M 81 104 caoutchouc de protection de contacts de génératrice
- N 81 105 clavette de dynamo/alternateur
- O 81 106 cache charbons de dynamo
- P 81 140 poulie de dynamo 6 Volts
- P 81 150 poulie de dynamo 12 Volts
- Q1 81 160 rondelle pour poulie dynamo (ép 0,5mm)
- Q2 81 165 boulon de poulie de dynamo (comme origine)
- R 81 285 kit 3 tôles pour conversion alternateur

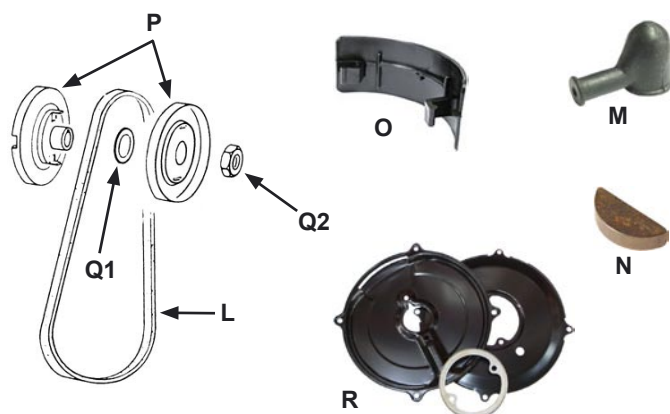

DEMARREUR

- S 82 404 démarreur reconditionné 6 Volts -7/66
- T 82 405 démarreur reconditionné 6 Volts 8/66-7/73
- U 82 410 démarreur Bosch 12 Volts neuf
- V 82 409 démarreur Classic Aircooled 12 Volts neuf
- W 82 415 démarreur reconditionné 12 Volts pour semi-automatique
- X 82 413 démarreur High-Torque 12 Volts

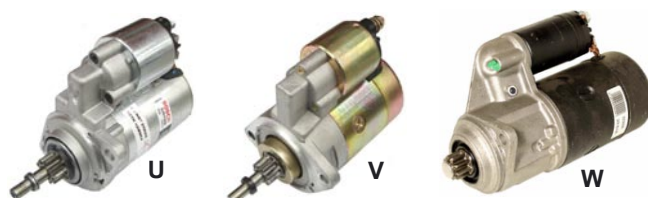

RELAIS

- Y 82 425 kit relais de démarreur Bosch

CHARBON ET BAGUE

- Z1 82 420 set de 4 charbons de démarreur 12 Volts
- Z2 82 475 bague de démarreur 6 Volts
- Z2 82 480 bague de démarreur 12 Volts
- Z2 82 485 bague conversion de démarreur 6 Volts en 12 Volts

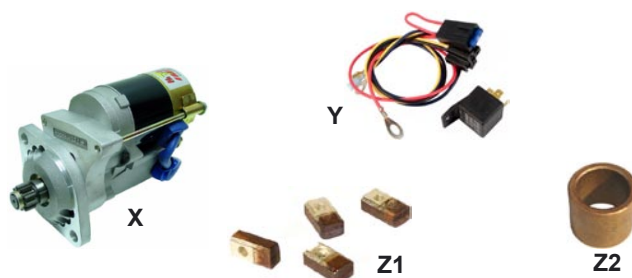

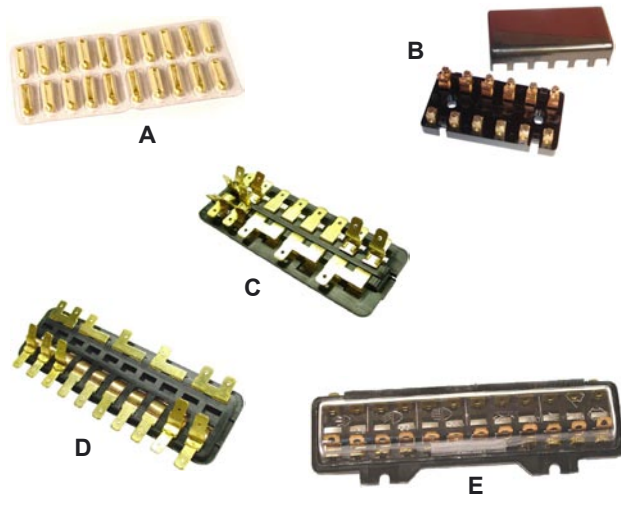

FUSIBLE

- A 82 655 blister de 20 fusibles de 8 ampères
- A 82 656 blister de 20 fusibles de 16 ampères

BOITE A FUSIBLE

- B 82 647 boîte à fusibles 6 fusibles pour cox -53
- C 82 648 boîte à fusibles 8 fusibles (vendu sans le couvre fusible)
- D 82 649 boîte à fusibles 10 fusibles (vendu sans le couvre fusible)
- E 82 650 boîte à fusibles 12 fusibles (vendu avec le couvre fusible)
- F 82 651 clip de boîte à fusibles pour boîtier 8 et 10 fusibles

COUVRE FUSIBLE

- G 82 640 couvre fusibles pour boîtier à 8 fusibles
- G 82 641 couvre fusibles pour boîtier à 10 fusibles
- G 82 642 couvre fusibles pour boîtier à 12 fusibles

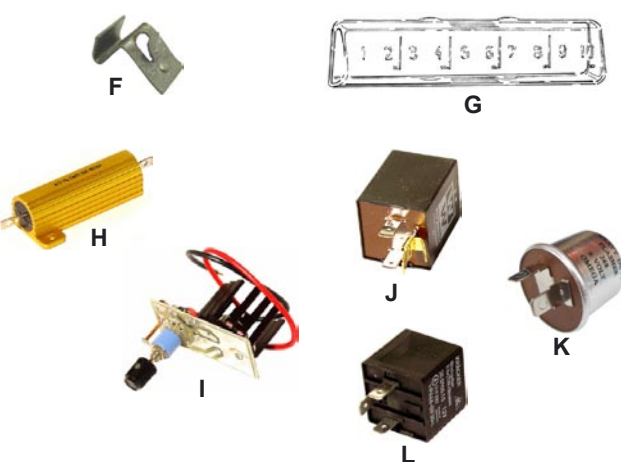

CONVERTISSEUR DE VOLTAGE

ces appareils permettent de garder des accessoires 6 Volts quand le véhicule est en 12 Volts

- H 84 110 réducteur de voltage 12 Volts --> 6 Volts (non réglable)
- I 84 130 réducteur de voltage 12 Volts --> 6 Volts (idéal pour le moteur d'essuie-glace car il dispose d'un potentiomètre qui permet de régler sa vitesse)

RELAIS

DE CLIGNOTANTS

- J 82 850 relais de clignotant 6 Volts (3 broches)
- K 82 855 relais de clignotant 6 Volts (2 broches) pour véhicules non équipé de bouton de warning
- L 82 860 relais de clignotant/signal détresse 12 Volts (3 broches)
- M 82 865 relais de clignotant 12 Volts (2 broches) pour véhicules US

DE PHARES

- N 82 805 relais de phares 6 Volts
- O 82 810 relais de phare/code 12 Volts

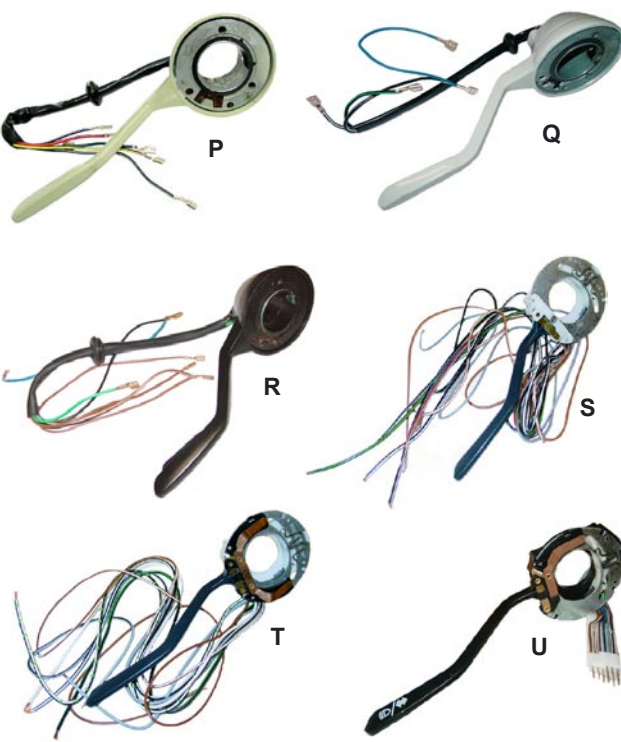

COMMODO

CLIGNOTANT

- P 83 104 commodo de clignotant beige 60-7/62 (6 fils)
- Q 83 105 commodo de clignotant 8/62-7/65 (5 fils et bouton de plein phares)
- R 83 110 commodo de clignotant 8/65-7/67 (5 fils et bouton de plein phares)
- S 83 120 commodo de clignotant 8/67-7/70 (8 fils)
- T 83 130 commodo de clignotant 8/70-7/71 + 1200 8/70-7/75 (8 fils)
- U 83 140 commodo de clignotant 8/71- (à broches)

ESSUIE-GLACE

- V 83 180 commodo d'essuie-glace 8/71-12/73 (à broches)
- W 83 170 commodo d'essuie-glace 1/74- (à broches+1 fil)



NEIMANN

PARTIE MECANIQUE

- A 82 510 neimann 58-7/67
- B 82 520 neimann 8/67-7/70
- C 82 530 neimann 8/70-
- D 82 533 neimann 8/70- HELLA
- E 82 540 neimann universel

PARTIE ELECTRIQUE

- F 82 550 contacteur de neimann en acier 8/67-7/70 (4 fils)
- G 82 560 contacteur de neimann en plastique 1200 8/70-7/75 et 1300 8/70-7/71 (6 fils)
- H 82 570 contacteur de neimann 8/71-1/74
- I 82 580 contacteur de neimann 1303 1/74- et 1200 8/75-

RELAIS DE DEMARREUR

- J 82 425 kit relais de démarreur Bosch

PERIPHERIQUE

- K 83 182 câble de roulement de colonne de direction 8/67-7/74
- K 83 183 câble de roulement de colonne de direction 8/74-
- L 83 186 roulement de colonne de direction -7/71 (pour commodo sans sabot en cuivre pour klaxon)
- L 83 184 roulement de colonne de direction 8/71- (pour commodo avec sabot en cuivre pour klaxon)

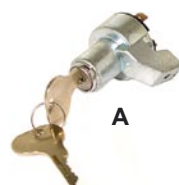

INTERRUPTEUR

DE PHARES

- M 82 735 inverseur code au pied -7/65
- N 82 739 interrupteur de phare 8/58-7/67
- O 82 740 interrupteur de phare 8/67- avec potentiomètre (sauf 1303 7/73-)
- P 82 760 interrupteur de phare 1303 7/73- avec potentiomètre

DE WARNING

- Q 82 750 interrupteur de warning 7/67- sauf 1303

D'ESSUIE-GLACE

- R 82 770 interrupteur d'essuie-glace à 2 vitesses 62-67
- R 82 771 interrupteur d'essuie-glace 68-71

ECROU DE FIXATION

- S 82 720 écrou de fixation de bouton de tableau de bord 10 mm -7/67
- S 82 725 écrou de fixation de bouton de tableau de bord 14 mm 8/67- (sauf 1303)

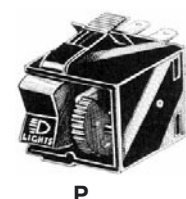
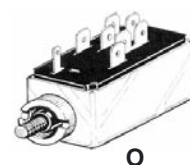

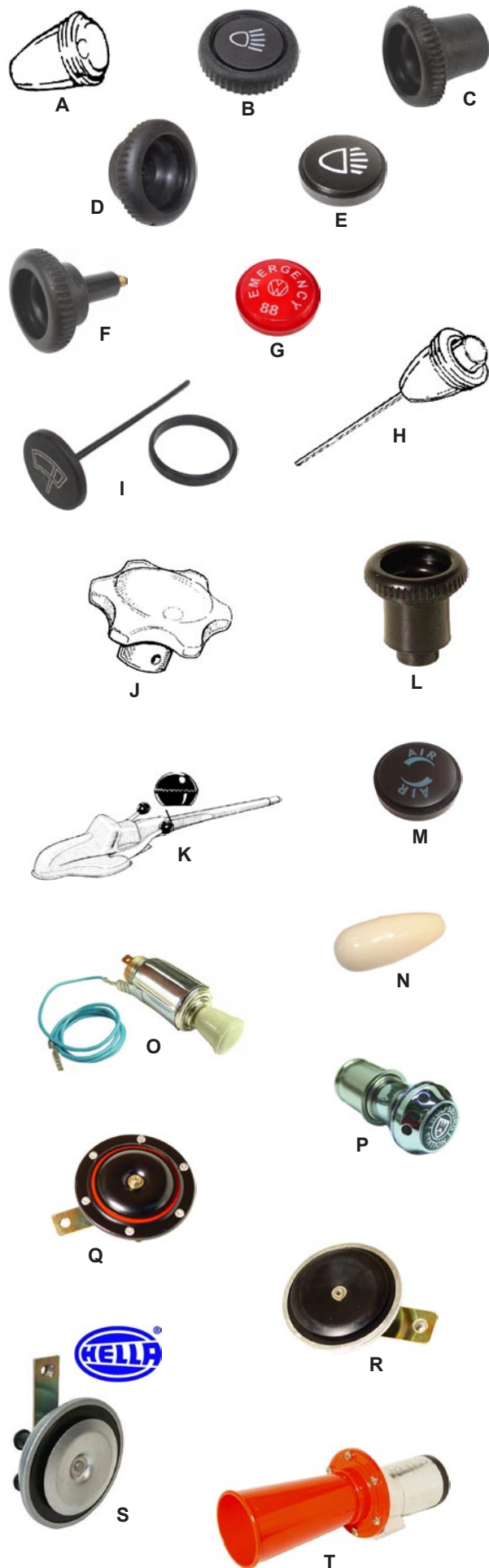

BOUTON

DE PHARES

- A 91 855 bouton d'interrupteur de phares en bakélite ivoire -7/67
- A 91 856 bouton d'interrupteur de phares en bakélite noir -7/67
- B 91 858 bouton d'interrupteur de phares avec sa pastille 8/67- (sauf véhicule équipé d'un tableau de bord en mousse)
- C 91 859 bouton d'interrupteur de phares sans sa pastille 8/67- (pour véhicule équipé d'un tableau de bord en mousse)
- D 91 861 bouton d'interrupteur de phares sans sa pastille 8/67- (pour véhicule équipé d'un tableau de bord en tôle)
- E 91 849 pastille de bouton d'interrupteur de phare 8/67-

DE WARNING

- F 91 837 bouton d'interrupteur de warning 7/67- sauf 1303 (livré sans l'ampoule réf 85197)
- G 91 848 pastille d'interrupteur de warning 7/67- sauf 1303

D'ESSUIE-GLACE

- H 91 857 bouton de lave-glace en bakélite ivoire -7/66
- C 91 859 bouton d'interrupteur d'essuie-glace sans sa pastille 8/66- (pour véhicule équipé d'un tableau de bord en mousse)
- D 91 861 bouton d'interrupteur d'essuie-glace sans sa pastille 8/66- (pour véhicule équipé d'un tableau de bord en tôle)
- I 91 838 pastille d'interrupteur d'essuie-glace 8/66-

DE CHAUFFAGE

- J 91 851 bouton de commande de chauffage 52-7/64 ivoire
- J 91 852 bouton de commande de chauffage 52-7/64 noir
- K 91 836 bouton de commande de chauffage 8/64-7/71 noir
- L 91 850 bouton de commande de chauffage 8/71-
- M 91 839 pastille de bouton de chauffage 8/71-

DE COMMODO

- N 91 865 bouton de commodo de phare 52-59 ivoire
- N 91 866 bouton de commodo de phare 52-59 noir

ALLUME CIGARE

- O 91 841 allume cigare 6 Volts noir
- O 91 842 allume cigare 6 Volts gris
- O 91 843 allume cigare 6 Volts ivoire
- O 91 844 allume cigare 12 Volts noir
- O 91 845 allume cigare 12 Volts gris
- O 91 846 allume cigare 12 Volts ivoire
- P 91 847 allume cigare 12 Volts **WOLFSBURG EDITION**

KLAXON

- Q 82 910 klaxon 6 Volts
- R 82 920 klaxon 12 Volts
- S 82 923 klaxon 12 Volts **HELLA**
- T 82 930 klaxon 12 Volts « vieux tacot »
- U 82 933 klaxon 12 Volts « vieux tacot » chromé
- V D 1897 klaxon "city bell"
- W 82 905 set de 2 joints de contacteurs de klaxon



BATTERIE ET PERIPHERIQUE

- A 82 610 batterie 6 Volts "style origine" (livrée sans acide)
- B D 6845 batterie 6 Volts "moderne" (livrée avec acide)
- C D 6848 batterie 12 Volts 50Ah - 420A (livrée sans acide)
- D 82 605 câble de retenue de batterie 12 Volts sur chassis 7/67-
- E 82 633 câble de batterie positif avec cosse
- F 82 634 tresse de masse-batterie avec cosse (longueur 33cm)
- G 82 635 tresse de masse oeil/oeil 8" (longueur 20cm)
- G 82 636 tresse de masse oeil/oeil 12" (longueur 30cm)
- H 82 620 kit de fixation de batterie 6 volts



A



B



C



D



E



F

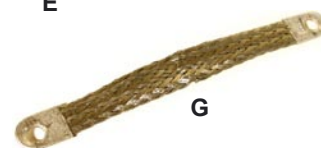

G

CABLAGE ELECTRIQUE

- ces kits reprennent les couleurs originales et sont cossés et gainés comme à l'origine
 - fabriqués pour le marché américain, certaines modifications au niveau des clignotants et des feux stops sont à prévoir
 - les tresses de masse et câble de batterie ne sont pas compris

- I 83 420 système électrique 54-55
- I 83 421 système électrique 56-57
- I 83 422 système électrique 58-59
- I 83 423 système électrique 60
- I 83 424 système électrique 61
- I 83 425 système électrique 62-64
- I 83 426 système électrique 65
- I 83 427 système électrique 66
- I 83 428 système électrique 67
- I 83 429 système électrique 68-69
- I 83 430 système électrique 70-71
- I 83 431 système électrique 72-
- I 83 432 système électrique 1303



H

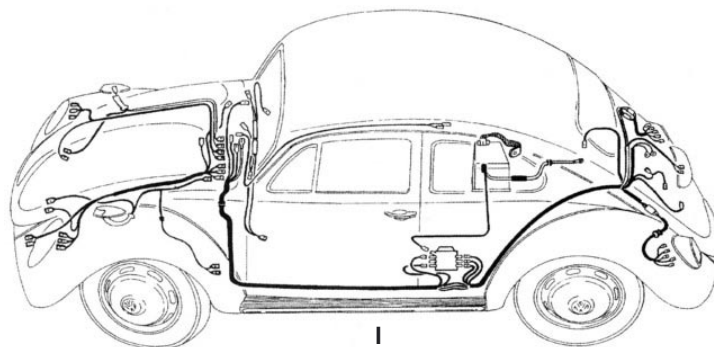

I

CABLAGE UNIVERSEL

- J 83 410 kit câblage électrique universel (câbles+ boîte à fusibles+ embouts)

PERIPHERIQUE

- K 83 415 fils d'alimentation de phares (avec cosse)
- L 84 140 connection simple
- M 84 145 connection Y
- N 84 310 coupe-circuit antivolt



J



K



L



M



N

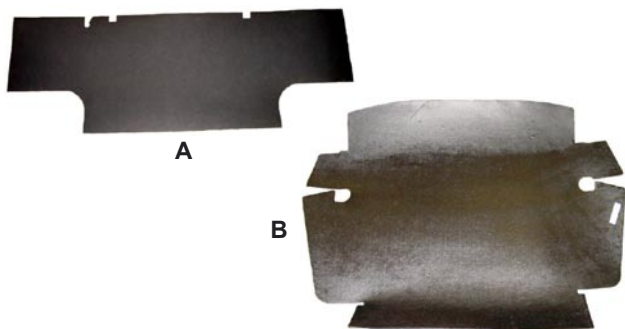

CARTON DE COFFRE AVANT

- A 92 705 carton de coffre avant 56-7/61
- B 92 706 carton de coffre avant 8/61-7/67
- C 92 710 carton de coffre avant 8/67- pour véhicule sans boîte de ventilation (*sauf 1302/1303*)
- D 92 713 carton de coffre avant 8/67- pour véhicule avec boîte de ventilation (*sauf 1302/1303*)
- E 92 715 carton de coffre avant 1302/1303 (*partie inférieure*)
- F 92 716 carton de coffre avant 1302/1303 (*partie supérieure*)

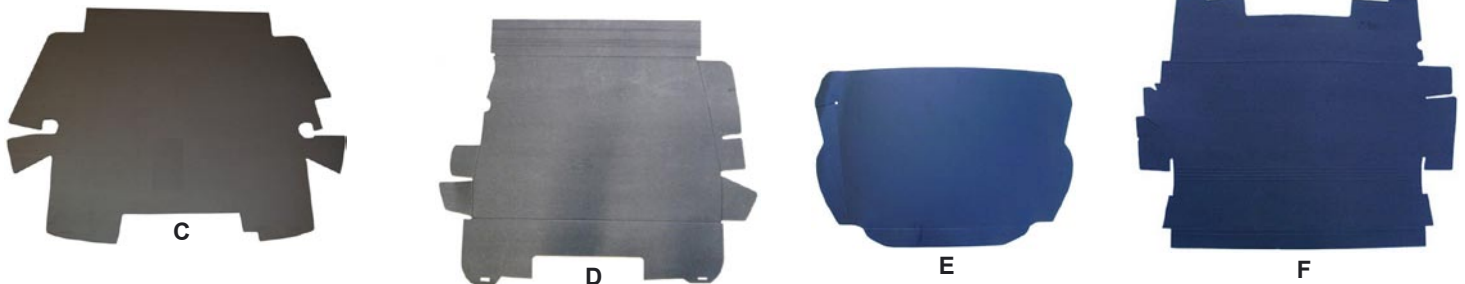

NUANCIER

- G 98 017 nuancier **TMI**
(*indispensable pour ne pas se tromper de référence couleur*)



MOQUETTE DE COFFRE AVANT

NOIRE (TMI # 301)

- H 92 720 kit moquette de coffre avant noire 56-59
- H 92 730 kit moquette de coffre avant noire 60-67
- H 92 740 kit moquette de coffre avant noire 68-78 (*sauf 1302/1303*)
- H 92 770 kit moquette de coffre avant noire 1302/1303 -7/73
- H 92 780 kit moquette de coffre avant noire 1303 7/73- (*sauf 1200*)

GRISE (TMI # 407)

- H 92 725 kit moquette de coffre avant grise 56-59
- H 92 735 kit moquette de coffre avant grise 60-67
- H 92 745 kit moquette de coffre avant grise 68-78 (*sauf 1302/1303*)
- H 92 775 kit moquette de coffre avant grise 1302/1303 -7/73
- H 92 785 kit moquette de coffre avant grise 1303 7/73- (*sauf 1200*)

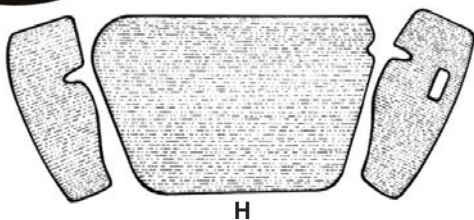

CACHE ARRIERE TABLEAU DE BORD

- I 92 630 cache système électrique -58
- J 92 640 cache système électrique 59- pour véhicule sans boîte de ventilation
- K 92 650 cache système électrique 8/67- pour véhicule avec boîte de ventilation

BOULON DE FIXATION

- L 83 405 boulon de fixation de cache système électrique -58
- M 83 406 boulon de fixation de cache système électrique 59-

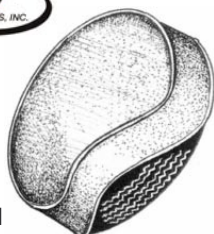

HOUSSE DE ROUE DE SECOURS

- N 92 790 housse de roue de secours noire (TMI # 301)
- N 92 795 housse de roue de secours grise (TMI # 407)
- O 92 796 housse de roue de secours en vinyl noir avec poches (*idéal pour ranger quelques outils*)

MOQUETTE D'INTERIEUR

NOIRE (TMI # 301)

- A 92 390 kit moquette intérieur noire 56-58 (sans caoutchouc pose pied)
- A 92 400 kit moquette intérieur noire 58-68
- A 92 410 kit moquette intérieur noire 69-72
- A 92 415 kit moquette intérieur noire 73-78 (sauf 1302/1303)
- A 92 420 kit moquette intérieur noire 1302/1303 -7/73
- A 92 430 kit moquette intérieur noire 1303 7/73-

GRISE (TMI # 407)

- A 92 395 kit moquette intérieur grise 56-58 (sans caoutchouc pose pied)
- A 92 405 kit moquette intérieur grise 58-68
- A 92 413 kit moquette intérieur grise 69-72
- A 92 416 kit moquette intérieur grise 73-78 (sauf 1302/1303)
- A 92 425 kit moquette intérieur grise 1302/1303 -7/73
- A 92 435 kit moquette intérieur grise 1303 7/73-

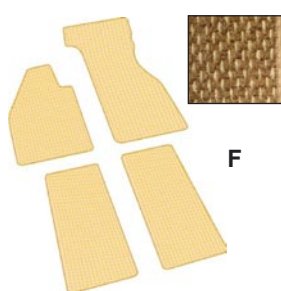
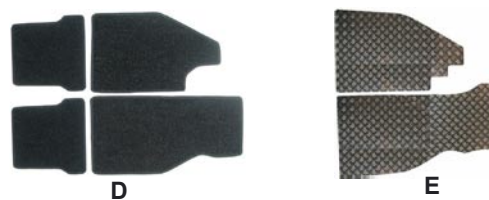
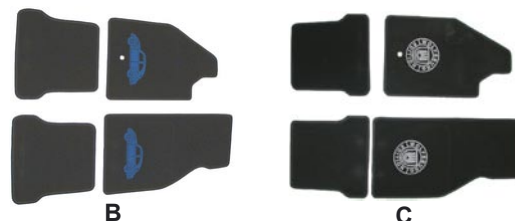
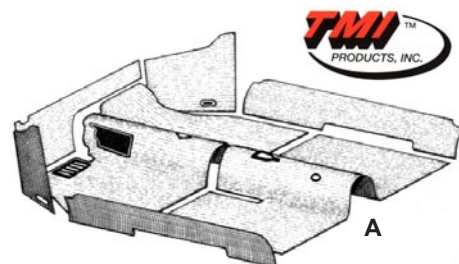

TAPIS DE SOL

- B 92 500 set de 4 tapis de sol noirs ttes années avec motif cox bleu
- C 92 502 set de 4 tapis de sol noirs toutes années avec motif **WOLFSBURG EDITION**
- D 92 503 set de 4 tapis de sol noirs toutes années sans motif
- E 92 510 set de 2 tapis de sol aluminium toutes années
- F 92 505 set de 4 tapis de sol en coco beige
- G 92 506 set de 2 surtapis avant en caoutchouc siglés «EMPI»
- H 92 507 set de 2 surtapis arrière en caoutchouc siglés «EMPI»

TAPIS EN CAOUTCHOUC

- I 92 310 set de 2 tapis caoutchouc avant et arrière -7/67
- I 92 320 set de 2 tapis caoutchouc av et arr 1200-1300-1302 -7/72
- I 92 330 set de 2 tapis caoutchouc avant et arrière 1200-1303 8/72-
- J 92 350 kit de 4 panneaux d'isolation de chassis

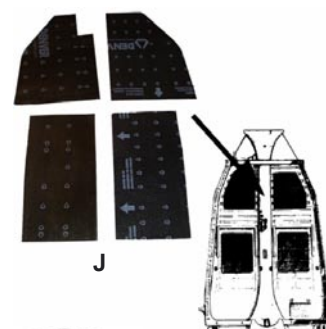

CARTON SOUS BANQUETTE

- K 92 516 set de 2 cartons noirs sous banquette arrière 60-74

MOQUETTE DE COFFRE ARRIERE

NOIRE (TMI # 301)

- L 92 520 kit moquette de coffre arrière noire 58-64
- L 92 523 kit moquette de coffre arrière noire 65-72
- L 92 525 kit moquette de coffre arrière noire 73-77
- L 92 527 kit moquette de coffre arrière noire sans banquette 54-77

GRISE (TMI # 407)

- L 92 522 kit moquette de coffre arrière grise 58-64
- L 92 524 kit moquette de coffre arrière grise 65-72
- L 92 526 kit moquette de coffre arrière grise 73-77
- L 92 528 kit moquette de coffre arrière grise sans banquette 54-77

ISOLATION DE COFFRE

- M 92 515 isolation phonique de coffre arrière toutes années

COLLE

- N C 21050 bombe de colle pour moquette ou ciel de toit

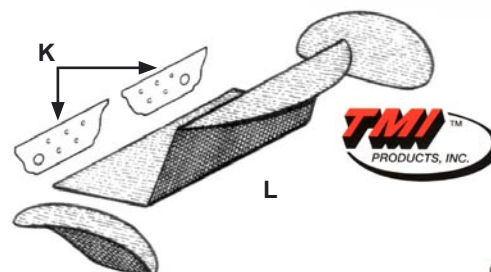



CIEL DE TOIT

ces modèles de ciel de toit sont pour des véhicules dont le pavillon est entièrement recouvert

- 92 225 ciel de toit ivoire 53-60 en tissu (TMI #77)
- 92 230 ciel de toit ivoire 61-62 en tissu (TMI #77)
- 92 235 ciel de toit ivoire 63 en tissu (TMI #77)
- 92 240 ciel de toit blanc 63-67 en vinyl blanc perforé (TMI #44)
- 92 245 ciel de toit noir 63-67 en vinyl noir perforé (TMI #45)
- 92 250 ciel de toit blanc 67- en vinyl blanc perforé (TMI #44)
- 92 253 ciel de toit noir 67- en vinyl noir perforé (TMI #45)

ces modèles de ciel de toit sont pour des véhicules qui ont la «grande» vitre arrière et dont le pavillon n'est recouvert qu'au centre

- 92 260 ciel de toit blanc 72-77 petit modèle en vinyl blanc perforé (TMI #44)
- 92 263 ciel de toit noir 72-77 petit modèle en vinyl noir perforé (TMI #45)

POUR DECOUVRABLE

- 92 290 ciel de toit ivoire 47-54 découvrable en tissu (TMI #77)
- 92 291 ciel de toit ivoire 55-57 découvrable en tissu (TMI #77)
- 92 293 ciel de toit ivoire 58-63 découvrable en tissu (TMI #77)

POUR TOIT OUVRANT

- 92 270 ciel de toit blanc 64-67 avec toit ouvrant en vinyl blanc perforé (TMI #44)
- 92 275 ciel de toit noir 64-67 avec toit ouvrant en vinyl noir perforé (TMI #45)
- 92 276 ciel de toit blanc 68-72 avec toit ouvrant en vinyl blanc perforé (TMI #44)
- 92 277 ciel de toit noir 68-72 avec toit ouvrant en vinyl noir perforé (TMI #45)
- 92 278 ciel de toit blanc 73-77 avec toit ouvrant en vinyl blanc perforé (TMI #44)
- 92 279 ciel de toit noir 73-77 avec toit ouvrant en vinyl noir perforé (TMI #45)

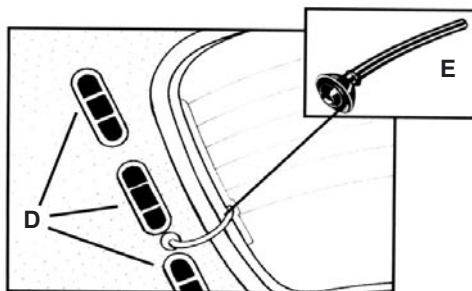
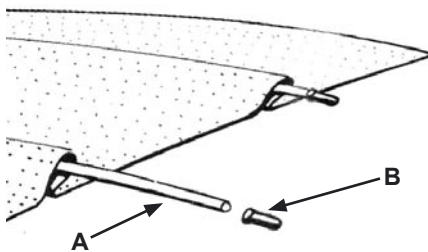

BALEINE ET EMBOUT

- A 92 210 set de 5 baleines de ciel de toit (longueur 48", 122mm)
- B 92 215 set de 12 embouts de baleines de ciel de toit
- C C21050 bombe de colle pour moquette ou ciel de toit

GRILLES D'AERATION

- D 92 280 set de 6 grilles d'aération de lunette arrière blanches
- E 92 285 set de 2 tubes passe fils de dégivrage de lunette arrière 69-

BRASSIERE

- F 92 120 sangle de brassière blanche 58-7/67
- F 92 123 sangle de brassière noire 58-7/67
- G 92 130 sangle de brassière blanche 8/67-
- G 92 133 sangle de brassière noire 8/67-

CROCHET ET CLIP CEINTURE

- H 92 121 crochet pour brassière blanche 58-7/67
- H 92 124 crochet pour brassière noire 58-7/67
- I 92 122 crochet pour brassière blanche 8/67-
- I 92 134 crochet pour brassière noire 8/67-
- J 07 375 crochet de clip de ceinture blanc
- K 07 376 crochet de clip de ceinture noir



PARE-SOLEIL

tous nos pare-soleil sont sans miroir passager

- A 92 149 pare-soleil gauche -7/57
- B 92 150 set de 2 pare-soleil **TMI** blanc 8/57-7/64
- B 92 154 set de 2 pare-soleil **TMI** noir 8/57-7/64
- C 92 155 set de 2 pare-soleil **TMI** blanc 8/64-7/67
- C 92 156 set de 2 pare-soleil **TMI** noir 8/64-7/67
- D 92 160 set de 2 pare-soleil **TMI** blanc 8/67-
- D 92 164 set de 2 pare-soleil **TMI** noir 8/67-

CLIPS DE PARE-SOLEIL

- E 92 168 set de 2 supports de pare-soleil blanc 8/64-7/67
- E 92 169 set de 2 supports de pare-soleil noir 8/64-7/67
- F 92 170 set de 2 supports de pare-soleil blanc 8/67-
- F 92 174 set de 2 supports de pare-soleil noir 8/67-

RETROVISEUR INTERIEUR

- G 92 080 rétroviseur intérieur chromé -7/57
- H 92 090 rétroviseur intérieur chromé 8/57-7/64
- I 92 105 rétroviseur intérieur chromé 8/64-7/67
- J 92 110 rétroviseur intérieur noir 8/67-

PLAFONNIER

- K 92 200 plafonnier 52-
- L 92 203 plafonnier 52-7/71 **HELLA**
- M 82 775 contacteur de porte/plafonnier -53
- N 82 780 contacteur de porte/plafonnier 8/67-
- O 85 170 ampoule 12v plafonnier 10w
- O 85 176 ampoule 6v plafonnier 5w

TABLEAU DE BORD

ces tableaux de bord sont en mousse comme à l'origine et remplacent l'ancien

- P 92 934 tableau de bord 1200-1300 standard 8/67-7/70
- Q 92 936 tableau de bord 1200 8/70- et 1302
- R 92 930 couvre tableau de bord 1303 (ce couvre tableau de bord sert à recouvrir un ancien tableau de bord fissuré)

GRILLE DE VENTILATION

- S 91 804 cerclage chromé pour tableau de bord de split
- T 91 805 grille de tableau de bord en acier chromé pour ovale
- U 91 810 set de 2 grilles de ventilation de pare-brise 8/67-7/70 (pour véhicule avec tableau de bord en mousse)
- U 91 813 set de 2 grilles de ventilation de pare-brise 8/70- (pour véhicule avec tableau de bord en mousse)
- V 91 814 grille de ventilation de pare-brise centrale -7/67
- V 91 815 grille de ventilation de pare-brise centrale ts modèles 8/67- (pour véhicule avec tableau de bord en mousse)
- W 91 818 bouton 2 positions de moteur de ventilation 1303
- 26 316 gaine en aluminium diamètre 45mm entre longeron et tableau de bord

VENTILATEUR TABLEAU DE BORD

- X 91 800 ventilateur de tableau de bord en 6 volts
- X 91 801 ventilateur de tableau de bord en 12 volts

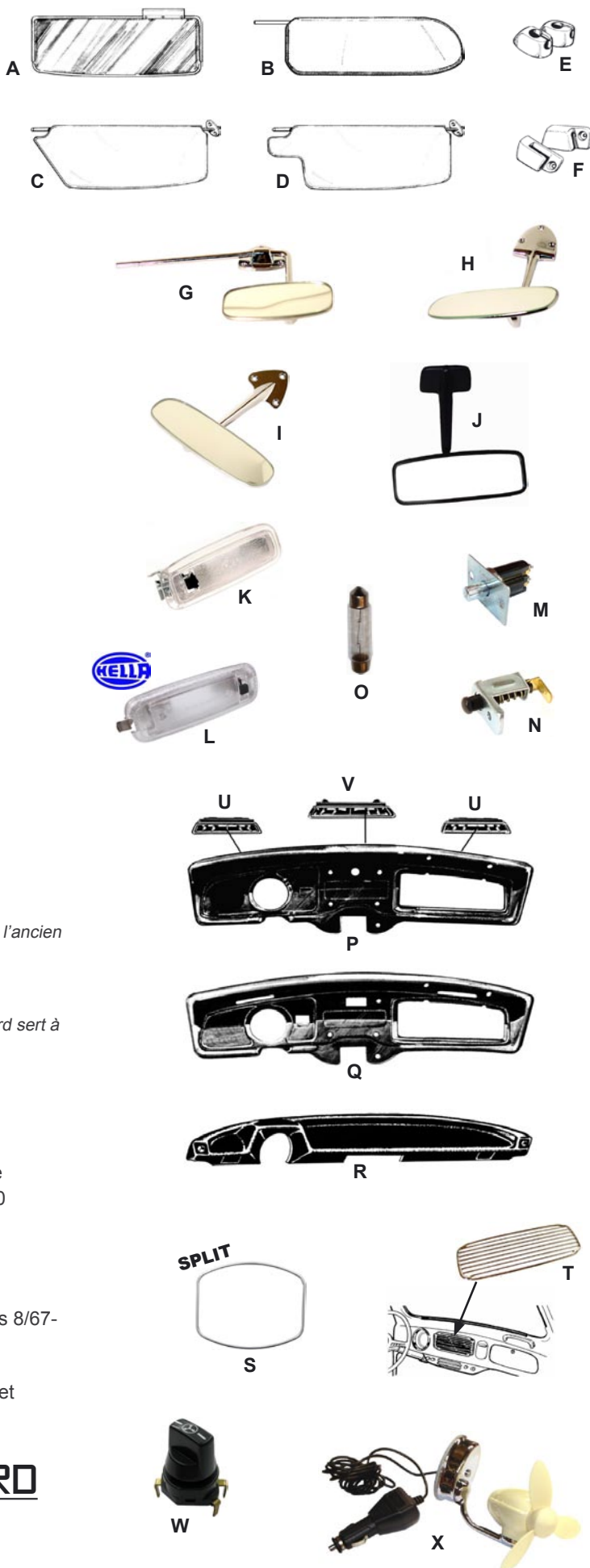



ACCESSOIRE DE TABLEAU DE BORD

- A 91 827 couvre cendrier 53-57 style "KIENZLE" en alu poli avec 1 trou de diam 52mm
- B 91 828 plaque centrale de tableau de bord 53-57 en alu poli avec 3 trous de diam 52mm
- C 91 829 plaque centrale de tableau de bord 53-57 en alu poli avec 1 trou de diam 80mm
- D 91 820 set de 3 baguettes de tableau de bord (comprenant la baguette gauche, droite et boîte à gants)
- D 91 821 set de 3 baguettes de tableau de bord avec clips en **INOX** (comprenant la baguette gauche, droite et boîte à gants)
- E 91 826 baguette de tableau de bord centrale avec clips (à la place de l'autoradio)
- F 91 824 plaque cache trou d'autoradio avec baguette chromée et clips 58-
- G 91 823 clip pour baguette de tableau de bord réf 91820, 91824 et 91826
- H 91 819 tôle de réparation de tableau de bord autour de l'autoradio
- I 91 822 plaque bouche trou d'autoradio sans trou «seule»
- J 91 825 set de 2 chromes de ventilation de tableau de bord (sauf 1303)
- K 91 840 vase de tableau de bord (vendu avec son pied de montage)
- L 91 860 cerclage de compteur noir 8/67- (sauf 1303)
- L 91 863 cerclage de compteur chromé 8/67- (sauf 1303)
- M 91 420 cendrier pour 1303

BOUTONS DE COMMANDES

N voir en page L-9

POIGNEE DE TABLEAU DE BORD

- O1 91 830 poignée de tableau de bord grise -7/67
- O2 91 833 poignée de tableau de bord noire 8/67-7/71

BOITE A GANTS

TYPE ORIGINE

- P 91 400 boîte à gants plastique 58-7/64
- P 91 405 boîte à gants plastique 8/64-7/67
- P 91 410 boîte à gants plastique 8/67-

POUR AUTORADIO

- Q 91 415 boîte à gants en polyester pour autoradio -7/67
- Q 91 416 boîte à gants en polyester pour autoradio 8/67-

COMMANDE

- R1 46 630 commande d'ouverture de capot dans la boîte à gants 7/67-
- R2 91 425 bouton de commande d'ouverture de capot avant 7/67-

CERCLAGE

- S 91 395 cerclage de boîte à gants avec clips 8/67- (sauf 1303)
- T 91 397 clip de cerclage de boîte à gants 8/67- (sauf 1303)

BOUTON ET SERRURE

- U 91 430 serrure de boîte à gants à clé 52-7/67
- V 91 435 serrure de boîte à gants sans clé 52-67
- W 91 440 serrure boîte à gants à clé 8/67-
- X 91 450 serrure de boîte à gants sans clé 8/67-
- Y 91 460 serrure de boîte à gants à clé pour 1303

AUTORADIO RetroSound

Vous devez commander un autoradio 99012 ou 99013 et le kit facade + boutons correspondant à votre véhicule

Descriptif :

- Autoradio 12 volts
- Affichage LCD
- Puissance 4 x 60 Watts
- Tuner AM / FM 30 présélections
- Equalizer DSP
- Branchement USB arrière pour lecteur MP3 / WMA
- Branchement Jack en facade pour entrée AUX
- Paire de RCA arrière pour entrée AUX
- 2 paires de RCA arrière pour sortie vers amplis

Tout le nécessaire de montage est fourni.

- 99 012 autoradio RETRO SOUND noir
- 99 013 autoradio RETRO SOUND chromé

KIT FACADE + BOUTONS

- 99 014 kit facade chromée + embases de boutons chromées + boutons chromés pour cox 58-67
- 99 015 kit facade noire + embases de boutons noires + boutons noirs pour cox 68-85
- 99 016 kit facade noire + embases de boutons noires + boutons chromés pour cox 68-85
- 99 017 kit facade chromée + embases de boutons chromées + boutons chromés pour cox 68-85
- 99 018 kit facade noire + embases de boutons chromées + boutons noirs pour cox 68-85
- A** 99 019 facade universelle pour autoradio Retrosound (permet d'adapter un autoradio Retrosound sur n'importe quel véhicule)

KIT BOUTONS

- B** 99 020 kit embases de boutons noires + boutons noirs
- C** 99 021 kit embases de boutons chromées + boutons chromés
- D** 99 022 kit embases de boutons noires + boutons chromés
- E** 99 023 kit embases de boutons chromées + boutons noirs

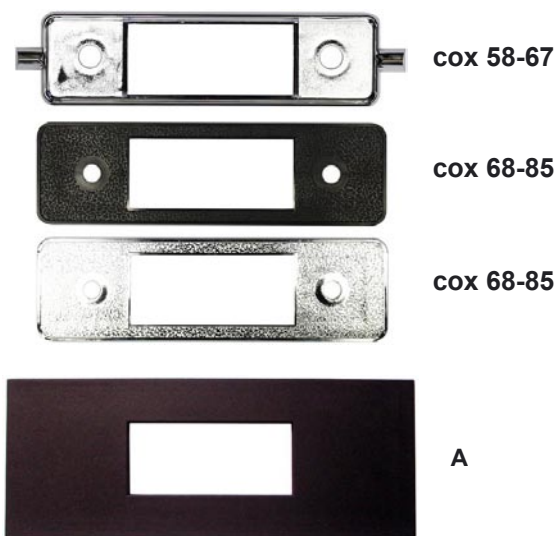

PANNEAU POUR ENCEINTE

- F** 92 975 set de 2 panneaux avant pour enceintes (diamètre maximun 13 cm)

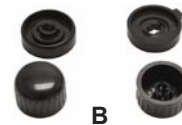

99012 + 99014



99013 + 99014



99012 + 99015



99013 + 99015



99012 + 99017



99013 + 99017

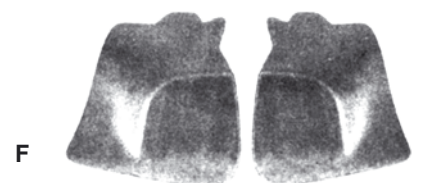

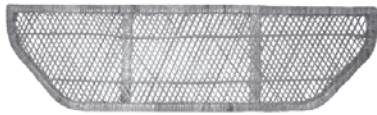

A



B

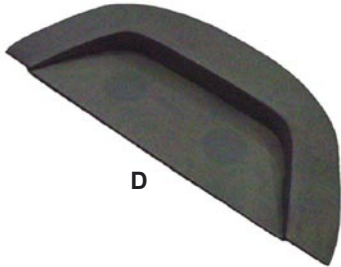

D

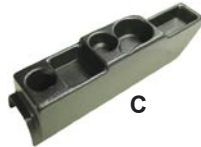

C

PORTE PAQUET

- A 92 950 porte paquet en bambou (*sauf 1303*)
- B 92 955 filet porte-paquets de toit gris (*au-dessus des places avant*)
- B 92 956 filet porte-paquets de toit marron (*au-dessus des places avant*)

CONSOLE

- C 92 980 console centrale en plastic sur la poutre (*tous modèles*)

PLAGE ARRIERE

- D 92 970 plage arrière en vinyl noir lisse (*pré-percée pour enceinte*)

VOLANT



E



G



F



- E 98 700 volant **GRANT** 3 branches chromées et tour bois diamètre 13 1/2"
- F 98 701 volant **GRANT** 3 branches chromées diamètre 10"
- G 98 702 volant **GRANT** 3 branches chromées diamètre 12"
- G 98 703 volant **GRANT** 3 branches chromées diamètre 13 1/2"
- H 98 704 volant **GRANT** 3 branches chromées diamètre 15"
- I 94 295 volant **FLAT 4 FORMULA** réplique «EMPI SPEEDWELL» diamètre 14 1/2" (*vendu sans cache-moyeu, prévoir réf 94296*)
- J 94 300 volant **FLAT 4 GT** 3 branches chromées et tour bois diamètre 15 1/2"
- K 94 305 volant **BANJO** blanc diamètre 15 1/2"
- L 94 310 volant **BANJO** noir diamètre 15 1/2"
- M 94 050 volant type origine 64-71 noir diamètre 400mm
- M 94 051 volant type origine 64-71 blanc diamètre 400mm
- M 94 052 volant type origine 64-71 ivoire diamètre 400mm



H



I



J

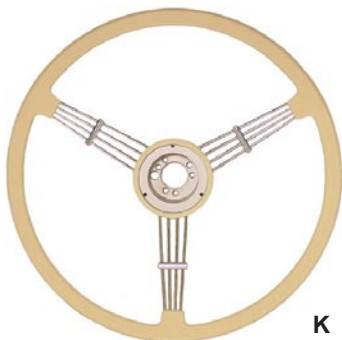

K



L



M

MOYEU

- A 94 215 moyeu pour volant GRANT 49-7/60
- A 94 220 moyeu pour volant GRANT 8/60-7/73
- A 94 230 moyeu pour volant GRANT 8/73-
- B 94 301 moyeu pour volant FLAT4 GT 49-7/60
- B 94 302 moyeu pour volant FLAT4 GT 8/60-7/73
- B 94 303 moyeu pour volant FLAT4 GT 8/73-
- C 94 311 moyeu pour volant BANJO 49-7/60
- D 94 312 moyeu pour volant BANJO 8/60-7/73
- E 94 321 moyeu pour volant FLAT4 FORMULA 49-7/60
- E 94 322 moyeu pour volant FLAT4 FORMULA 8/60-7/73
- E 94 323 moyeu pour volant FLAT4 FORMULA 8/73-

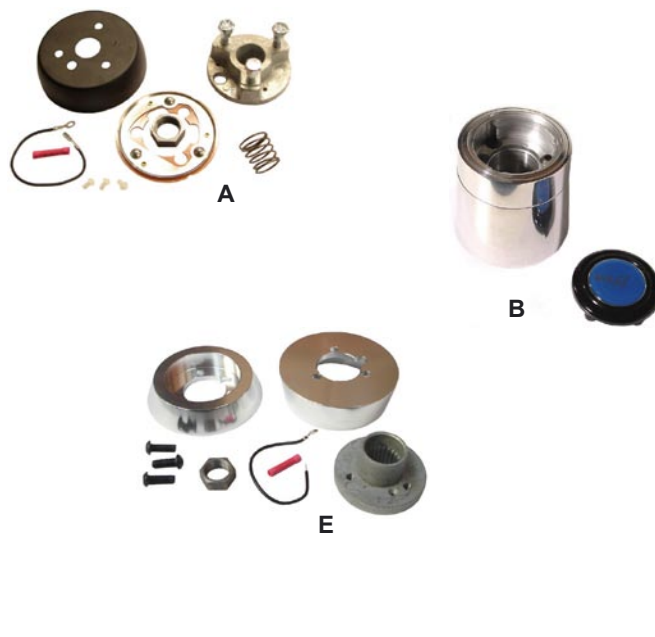

PERIPHERIQUE

- F 94 150 demi-cerclage de klaxon
- G 94 160 set de montage (13 pièces) pour cerclage de volant chromé 8/60-7/71
- H 94 165 charbon de klaxon -59
- I 94 040 platine contacteur de klaxon 7/71- (sous le volant)
- J 94 145 boulon de volant 8/60-7/73
- K 83 182 câle de roulement de colonne de direction 8/67-7/74
- K 83 183 câle de roulement de colonne de direction 8/74-
- L 83 186 roulement de colonne de direction -7/71 (pour commodo sans sabot en cuivre pour klaxon)
- L 83 184 roulement de colonne de direction 8/71- (pour commodo avec sabot en cuivre pour klaxon)



BOUTON DE KLAXON

- M 94 154 bouton de klaxon noir 56-59
- N 94 155 bouton de klaxon pour cerclage de volant avec logo wolfsburg 8/60-7/71
- O 94 156 bouton de klaxon avec horloge 8/60-7/71
- N 94 304 bouton de klaxon pour volant FLAT 4 GT siglé WOLFSBURG
- P 94 313 bouton de klaxon pour volant BANJO « GOLDEN LADY »
- Q 94 314 bouton de klaxon pour volant BANJO « SUN & MOON »
- R 94 315 bouton de klaxon pour volant BANJO « SAINT CHRISTOPHE »
- S 94 296 bouton de klaxon pour volant FLAT 4 FORMULA réf 94295

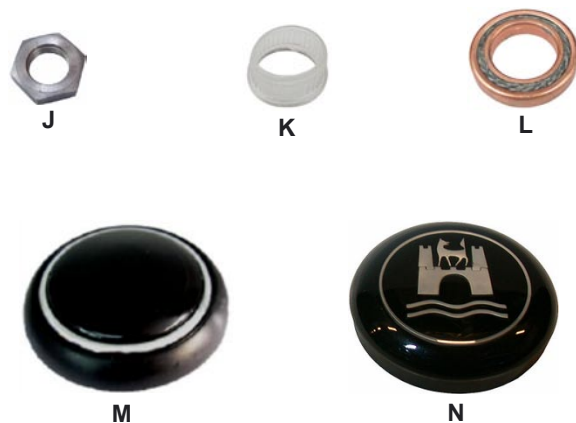

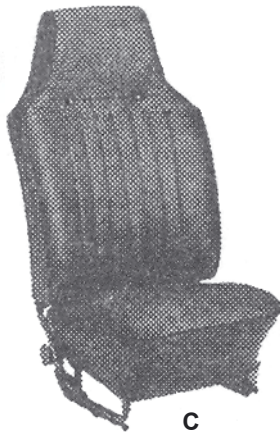

C

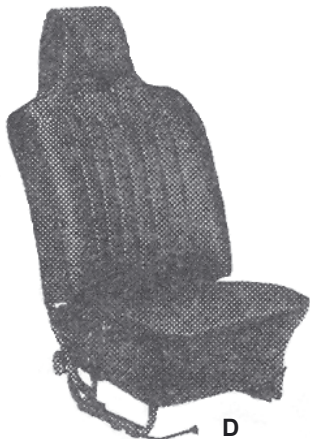

D

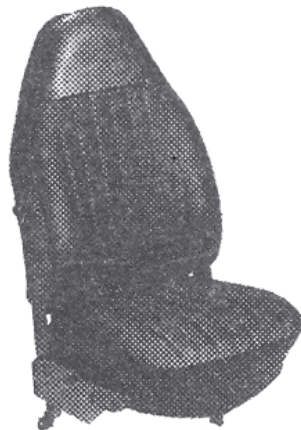

E

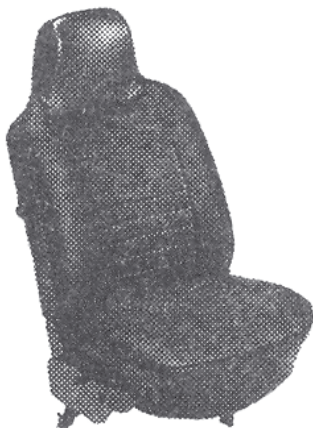

F

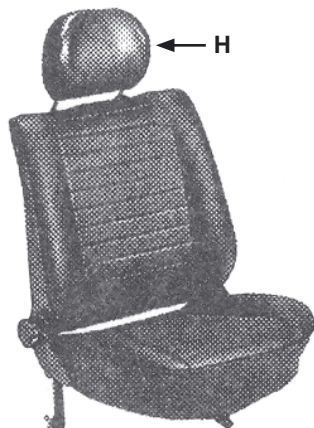

G

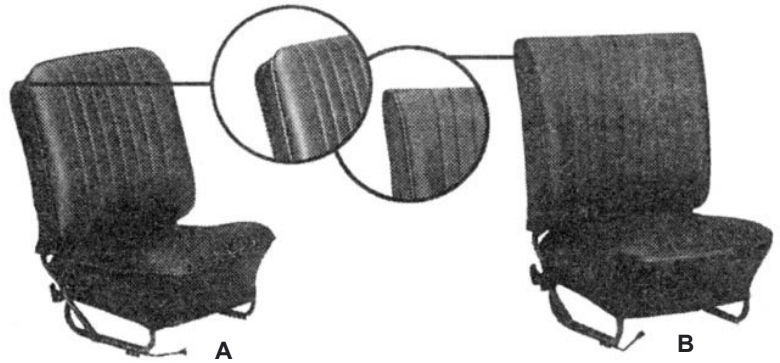

A

B

HOUSSE DE SIEGE

nos housses de sièges sont vendues pour les deux sièges avant et la banquette arrière et sont en remplacement de l'ancienne housse

GRIS CLAIR (OFF WHITE)

SANS APPUIS TETE

- A 92 671 kit housses de sièges gris clair 54-55 (smooth leatherette #15)
- A 92 673 kit housses de sièges gris clair 56-57 (smooth leatherette #15)
- A 92 661 kit housses de sièges gris clair 58-64 (smooth leatherette #15)
- B 92 663 kit housses de sièges gris clair 65-67 (smooth leatherette #15)
- B 92 665 kit housses de sièges gris clair 68-72 (basketweave #05)
- B 92 667 kit housses de sièges gris clair 73 (basketweave #05)
- B 92 669 kit housses de sièges gris clair 74-76 (basketweave #05)

AVEC APPUIS TETE

- C 92 653 kit housses de sièges gris clair 68-69 avec appuis tête incorporé (basketweave #05)
- D 92 655 kit housses de sièges gris clair 70-72 avec appuis tête incorporé (basketweave #05)
- E 92 657 kit housses de sièges gris clair 73 avec appuis tête incorporé (basketweave #05)
- F 92 659 kit housses de sièges gris clair 74-76 avec appuis tête incorporé (basketweave #05)

NOIR

SANS APPUIS TETE

- A 92 670 kit housses de sièges noir 54-55 (smooth leatherette #11)
- A 92 672 kit housses de sièges noir 56-57 (smooth leatherette #11)
- A 92 660 kit housses de sièges noir 58-64 (smooth leatherette #11)
- B 92 662 kit housses de sièges noir 65-67 (smooth leatherette #11)
- B 92 664 kit housses de sièges noir 68-72 (basketweave #01)
- B 92 666 kit housses de sièges noir 73 (basketweave #01)
- B 92 668 kit housses de sièges noir 74-76 (basketweave #01)

AVEC APPUIS TETE

- C 92 652 kit housses de sièges noir 68-69 avec appuis tête incorporé (basketweave #01)
- D 92 654 kit housses de sièges noir 70-72 avec appuis tête incorporé (basketweave #01)
- E 92 656 kit housses de sièges noir 73 avec appuis tête incorporé (basketweave #01)
- F 92 658 kit housses de sièges noir 74-76 avec appuis tête incorporé (basketweave #01)
- G 92 674 kit housses de sièges noir 77- avec appuis tête séparés réf 92675 (basketweave #01)
- H 92 675 set de 2 housses pour appuis tête noir 77- pour réf 92674

MOUSSE DE REPARATION

SIEGE AVANT

vendu pour 1 siège gauche ou droit

SANS APPUIS TETE

- A 92 680 mousses de réparation assise et dossier 56-64
- A 92 681 mousses de réparation assise et dossier 65-72

AVEC APPUIS TETE

- A 92 682 mousses de réparation assise et dossier 68-72
(vendu sans la partie appuis tête)
- A 92 683 mousses de réparation assise et dossier 73
- A 92 684 mousses de réparation assise et dossier 74-76
- B 92 685 mousse de réparation de dossier 77-
- C 92 686 mousse de réparation d'assise 77-

BANQUETTE ARRIERE

- D 92 690 mousses de réparation de banquette arrière assise et dossier 54-64
- D 92 691 mousses de réparation de banquette arrière assise et dossier 65-

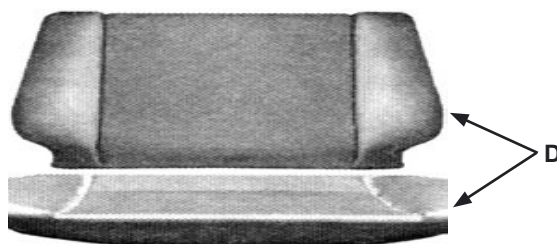
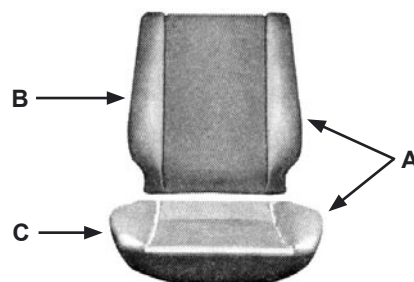

PERIPHERIQUE DE SIEGE AVANT

- E 92 805 poignée de basculement de siège gauche ou droit 8/71-4/79
- E 92 807 poignée de basculement de siège gauche ou droit 7/66-7/71
- F 92 806 enjoliveur de poignée de basculement de sièges 8/71-4/79
- F 92 808 enjoliveur de poignée de basculement de sièges 7/66-7/71
- G 92 803 bouton de réglage de siège 52- noir
- G 92 804 bouton de réglage de siège 52- ivoire
- H 92 830 set de 4 glissières de rails de sièges 7/67-7/72 pour rails en T
- I 92 810 set de 3 câbles plastique pour pied de siège avant gauche ou droit 8/72-
- J 92 836 set de 2 caches latéraux de siège 8/72- côté poutre
- J 92 837 set de 2 caches latéraux de siège 8/72- côté porte
- K 92 838 écrou papillon pour fixation de siège -65

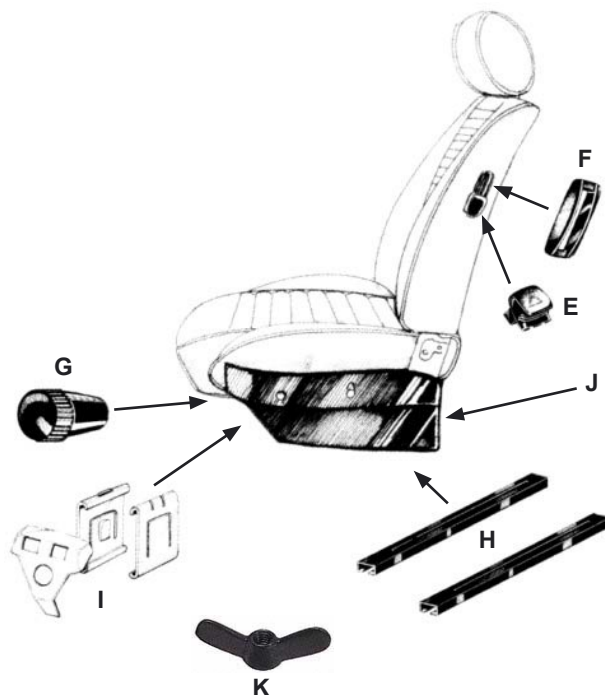

PERIPHERIQUE BANQUETTE ARRIERE

- L 92 820 languette de retenue du dossier de banquette arrière -7/67
- M 92 825 crochet de languette de retenue de dossier -7/67
- N 92 826 butée de banquette arrière 8/59-7/71
- N 92 827 butée de banquette arrière 8/71-

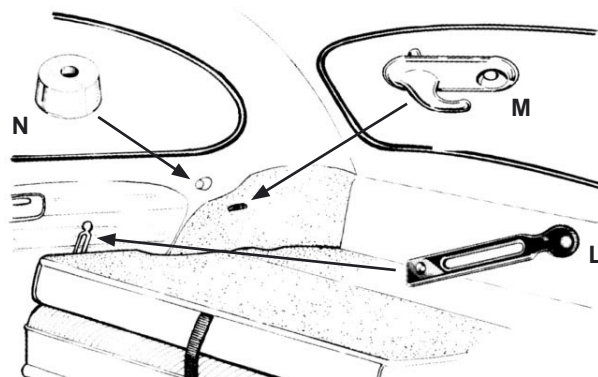



A



B



C



D



E



F

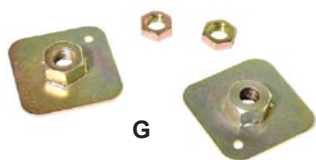

G

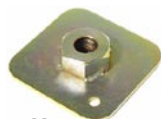

H



I



J



K



L

CEINTURE

TYPE ORIGINE

vendues avec le nécessaire de montage et sont aux normes CE

AVANT

- A 92 908 ceinture sécurité avant noire manuelle (3 points d'attache)
- B 92 910 ceinture sécurité avant noire à enrouleur

ARRIERE

- C 92 915 ceinture sécurité arrière noire manuelle (3 points d'attache)
- D 92 918 ceinture sécurité arrière noire manuelle (2 points d'attache)

COULEUR

vendues avec le nécessaire de montage et sont aux normes CE

AVANT

- 92 911 ceinture sécurité avant grise à enrouleur
- 92 912 ceinture sécurité avant beige à enrouleur
- 92 913 ceinture sécurité avant bleue à enrouleur
- 92 914 ceinture sécurité avant rouge à enrouleur

ARRIERE

- E 92 953 ceinture sécurité arrière bleue manuelle (2 points d'attache)
- E 92 954 ceinture sécurité arrière rouge manuelle (2 points d'attache)
- 92 923 ceinture sécurité arrière bleue manuelle (3 points d'attache)
- 92 924 ceinture sécurité arrière rouge manuelle (3 points d'attache)

PERIPHERIQUE

- F 07 316 extension de ceinture
- G 07 340 paire de plaque de montage de ceinture avec écrous
- H 07 343 plaque de montage pour ceinture
- I 07 344 vis de ceinture de sécurité
- J 92 919 adaptateur de filet de boulon de ceinture
(permet de poser des ceinture modernes aux normes CE sur un véhicule de 62-65, vendu avec boulon de fixation de ceinture)

WOB

nos ceintures WOB sont vendues avec le kit de montage

2 POINTS

- K 92 940 ceinture style WOB 2 points gauche ou droite noire
- K 92 941 ceinture style WOB 2 points gauche ou droite grise
- K 92 942 ceinture style WOB 2 points gauche ou droite beige
- K 92 943 ceinture style WOB 2 points gauche ou droite bordeaux

3 POINTS

- L 92 944 ceinture style WOB 3 points gauche ou droite noire
- L 92 945 ceinture style WOB 3 points gauche ou droite grise
- L 92 946 ceinture style WOB 3 points gauche ou droite beige
- L 92 947 ceinture style WOB 3 points gauche ou droite rouge

HARNAIS

DEIST (non homologué)

- A 92 905 ceinture ventrale noire **DEIST**
(vendue avec fixations sur caisse)
- B 92 906 bretelles ceinture ventrale noire **DEIST**
- C 92 907 allonge de ceinture **DEIST**
(permet d'allonger la sangle arrière suivant le montage voulu)
- D 92 909 kit de fixation de harnais sur caisse
(idéal pour la fixation à l'arrière du siège)

HARNAIS HOMOLOGUE

- E 92 990 harnais 3 points rouge homologué
- E 92 991 harnais 3 points bleu homologué
- E 92 992 harnais 3 points noir homologué
- F 92 993 harnais 3 points à enrouleur rouge homologué
- F 92 994 harnais 3 points à enrouleur bleu homologué
- F 92 995 harnais 3 points à enrouleur noir homologué



A



C



B



E



D



F

BAQUET

- G 92 850 baquet «RACE-TRIM» habillage vinyl noir / tissu noir
- H 92 851 baquet «RACE-TRIM» habillage vinyl noir / tissu gris

RECOUVREMENT

- I 92 852 vinyl noir de recouvrement de siège «RACE-TRIM»
1,4mX1m (idéal pour la banquette arrière)
- I 92 853 tissu noir de recouvrement de siège «RACE-TRIM»
1,4mX1m (idéal pour la banquette arrière)
- I 92 854 tissu gris de recouvrement de siège «RACE-TRIM»
1,4mX1m (idéal pour la banquette arrière)

RAIL

- J 92 855 rail de siège universel coulissant (pour un siège)



G



H

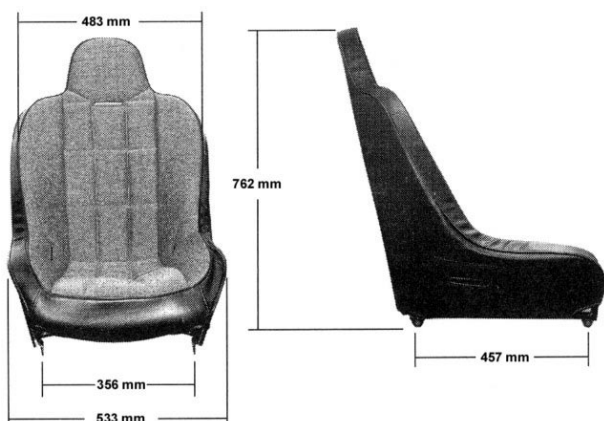

I



J

ARCEAU

- K 92 902 arceau de sécurité 4 points
- L 92 904 arceau de sécurité 6 points



K

L



QUICK SHIFT

A 91 690 quick shift aluminium

LEVIER DE VITESSE

TYPE ORIGINE

- B 91 655 kit levier de vitesse complet 56-7/67
- C 91 660 kit levier de vitesse complet 8/67-
- D 91 665 plaque sous levier de vitesse toutes années
- E 91 649 soufflet de levier de vitesse -7/60
- F 91 650 soufflet de levier de vitesse 8/60-

A DEBATTEMENT REDUIT

- G 91 750 levier de vitesse «Trigger shifters» EMPI
- H 91 760 levier de vitesse chromé «poignée en T» longueur 12 1/2" (bouton de marche arrière sur le côté)
- I 91 765 levier de vitesse chromé «poignée en T» longueur 10 1/2" (bouton de marche arrière sur le côté)
- J 91 770 levier de vitesse SCAT «DRAG FAST»
- K 91 780 levier de vitesse FLAT 4 «ELIMINATOR»
- L 91 781 pommeau de remplacement pour levier ELIMINATOR
- M 91 783 boule de levier de vitesse en bois pour levier ELIMINATOR
- N 91 782 soufflet de remplacement pour levier ELIMINATOR
- O 91 772 levier de vitesse BERG 12"
- P 91 774 levier de vitesse BERG 12" «RAPID TRAVEL RACE»
- Q 91 785 levier de vitesse «BUGPACK T» long
- R 91 790 levier de vitesse «BUGPACK T» court
- S 91 795 custom chrome shifter EMPI NOS -67 FLAT 4
- T 91 751 shifter droit CSP pour T1 poignée en T bouton
- U 91 752 shifter incliné CSP pour T1 poignée en T bouton
- V 91 753 shifter court incliné CSP pour T1 poignée en T bouton
- W 91 754 shifter droit CSP pour T1 poignée en T gachette
- X 91 755 shifter incliné CSP pour T1 poignée en T gachette
- Y 91 756 shifter droit CSP pour T1 poignée en boule gachette
- Z 91 757 shifter incliné CSP pour T1 poignée en boule gachette

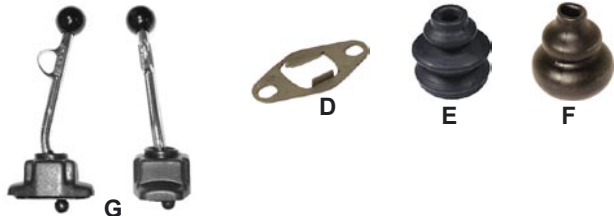

POMMEAU DE LEVIER DE VITESSE

TYPE ORIGINE

- A 91 740 boule de levier de vitesse ivoire 52-61 (filet 10mm)
- A 91 741 boule de levier de vitesse noir 52-61 (filet 10mm)
- A 91 742 boule de levier de vitesse ivoire 62-67 (filet 7mm)
- A 91 743 boule de levier de vitesse noir 62-67 (filet 7mm)
- B 91 744 boule de levier de vitesse noir 68- (filet 12mm)

POMMEAU DE COULEUR

pour levier de vitesse diamètre 12mm 68-

- C1 91 710 pommeau en vinyl noir avec le dessin des vitesses
- C2 91 712 pommeau en vinyl noir siglé EMPI
- C3 91 725 pommeau en bois FLAT GT
- C4 91 726 pommeau en bois WOLFSBURG

pour tous types de levier de vitesse 47-

- D1 91 731 pommeau en aluminium siglé WOLFSBURG EDITION
- D2 91 732 pommeau alu en forme de piston WOLFSBURG EDITION



PEDALIER

- E 91 130 bloc pédale origine 8/66- vendu sans la pédale d'accélérateur (prévoir réf 91125)

REPARATION

- F 91 115 kit de réparation de pédale d'accélérateur 58-7/66
- G 91 120 kit de réparation de pédale d'accélérateur 8/66-
- H 91 125 kit réparation pédale d'accélérateur complet 8/66-
- I 91 137 pédale d'accélérateur seule 8/66-
- J 91 131 pivot de pédale d'accélérateur 58-7/66
- K 91 132 pivot de pédale d'accélérateur 8/66-
- L 91 138 câble de blocage de retour de pédale de frein 8/66-
- M 91 139 patte de fixation de pédale d'accélérateur
- N 91 133 ressort de rappel de pédalier 58-7/66
- O 91 134 ressort de rappel de pédalier 8/66-
- P 91 136 clip de retenue d'axe de maître-cylindre sur pédalier



COUVRE PEDALE

- Q 07 270 set de 2 couvre pédale de frein et d'embrayage 53-55
- R 91 100 couvre pédale de frein ou d'embrayage
- S 91 110 couvre pédale d'accélérateur 8/57-
- T 91 150 set de 3 couvres pédales chromés
- U 91 160 set de 3 couvres pédales aluminium
- V 91 170 couvre pédale d'accélérateur en forme de pied (big foot)
- W 91 180 roller pédale noir

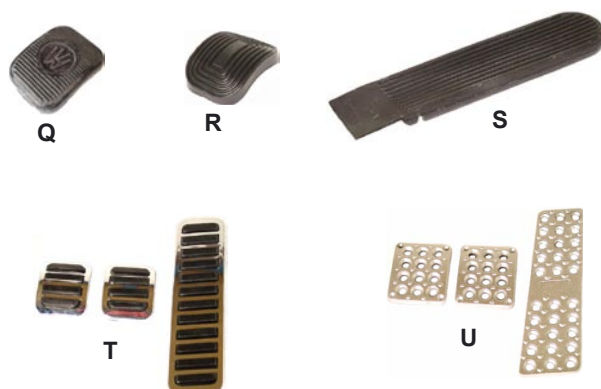

SPACER

- X 72 100 spacer entre maître-cylindre et nez de chassis 50-77
- X 72 101 spacer entre maître-cylindre et nez de chassis 71-79 1302/03

CRUISER PEDAL

- Y 91 126 «cruiser pedal» bleue T1 53-57
- Y 91 127 «cruiser pedal» rouge T1 53-57
- Y 91 128 «cruiser pedal» noire T1 53-57

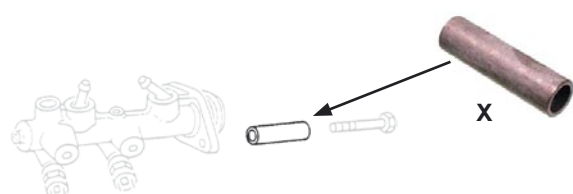

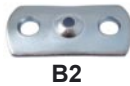

FREIN A MAIN

- A 91 680 kit levier de frein à main chromé 8/67-
- A 91 683 kit levier de frein à main noir 8/67-
- B1 91 684 boulon de réglage de tension de câble de frein à main 7/64-
- B2 91 682 patte d'équilibrage de réglage de frein à main 65-

SOUFFLET

ORIGINE

- C1 91 610 soufflet de frein à main noir -7/63
- C2 91 620 soufflet de frein à main noir 8/63-

COULEUR

- C2 91 626 soufflet de frein à main blanc 8/63-
- C2 91 628 soufflet de frein à main gris 8/63-

PERIPHERIQUE

- D 91 685 bouton de frein à main 49-79 ivoire
- D 91 686 bouton de frein à main 49-79 noir
- E 91 687 couvre frein à main bois avec bouton chromé

MANIVELLE DE VITRE

TYPE ORIGINE

- F 91 235 set de 2 manivelles de lève vitre 46-66 ivoire
- F 91 236 set de 2 manivelles de lève vitre 46-66 noire
- G 91 231 manivelle de lève vitre 67
- H 91 244 manivelle de lève vitre 68-70 qualité OE
- I1 91 240 manivelle de lève vitre 69-74
- I2 91 243 manivelle de lève vitre 69-74 qualité OE
- J 91 250 manivelle de lève vitre 74-

CUSTOM

toutes les manivelles custom sont 68-

- K 91 254 set de 2 manivelles de lève vitre chrome et bouton noir
- K 91 255 set de 2 manivelles de lève vitre chrome et bouton bois
- L 91 256 set de 2 manivelles de lève vitre aluminium
- M 91 258 set de 2 manivelles de lève vitre aluminium **WOLFSBURG EDITION**

PERIPHERIQUE

- N 91 241 rondelle de manivelle de lève vitre -55 ivoire
- N 91 242 rondelle de manivelle de lève vitre -55 noire
- O 91 232 set de 4 rondelles de manivelle de lève vitre 55-66 noires
- O 91 233 set de 4 rondelles de manivelle de lève vitre 55-66 ivoires
- P 91 234 set de 4 axes de maintien de manivelle de lève vitre -67
- Q 91 237 ressort de manivelle de lève vitre toutes années
- R 91 238 vis de fixation de manivelle de lève vitre 68-
- S 91 239 rondelle plastique sous manivelle de lève vitre 68-

LOQUET DE PORTE

les loquets de porte sont 8/66-

- T 91 260 set de 2 loquets de porte
- U 91 265 set de 2 loquets de porte aluminium siglés **WOLFSBURG EDITION**
- V 91 270 set de 2 loquets de porte chrome/bois
- W 91 275 set de 2 loquets de porte aluminium
- X 98 245 set de 2 loquets de porte **MOON**
- Y 91 278 set de 2 joints d'embase de loquets de portes

POIGNEE DE FERMETURE DE PORTE

- A 91 280 set de 2 contours de gache de porte chromés 8/66-
- B 91 281 gache intérieure gauche d'ouverture de porte chromée 67-
- B 91 282 gache intérieure droite d'ouverture de porte chromée 67-
- C 91 283 coquille noire de gache de porte 66-
- D 91 241 rondelle de poignée de porte -55 ivoire
- D 91 242 rondelle de poignée de porte -55 noire
- E 91 232 set de 4 rondelles de poignée de porte 55-66 noires
- E 91 233 set de 4 rondelles de poignée de porte 55-66 ivoires
- F 91 284 poignée intérieure de porte origine -7/66
- G 91 285 set de 2 poignées intérieures de porte en aluminium -7/66

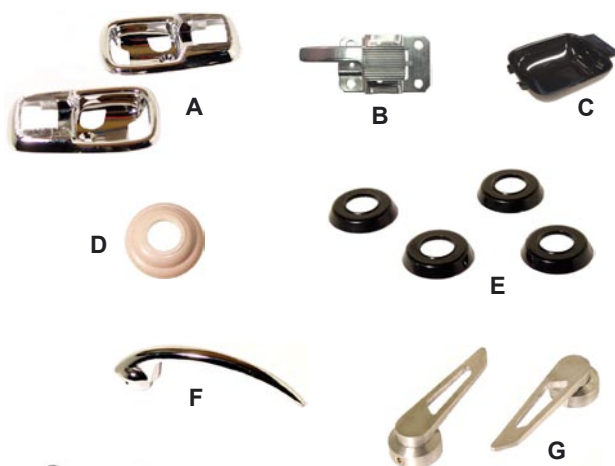

PANNEAU DE PORTE

TYPE ORIGINE

- H 91 330 set de 4 panneaux de porte noirs avec vide poche 65-66 **TMI**
- H 91 333 set de 4 panneaux de porte gris clair (off white #15) avec vide poche 65-66 **TMI**
- H 91 340 set de 4 panneaux de porte noirs avec vide poche 67-
- H 91 346 set de 4 panneaux de porte noirs avec vide poche 67- **TMI**
- H 91 343 set de 4 panneaux de porte gris clair (off white #15) avec vide poche 7/67- **TMI**

CUSTOM

- I 91 344 set de 2 panneaux de porte avant en aluminium 65-
- J 91 345 set de 2 panneaux de porte arrière en aluminium 65-

CLIPS

- K 91 360 clips de panneau de porte toutes années
- L 17 180 caoutchouc de clips de panneau de porte toutes années

ISOLATION PHONIQUE

- M 91 325 isolation phonique pour les 2 portes

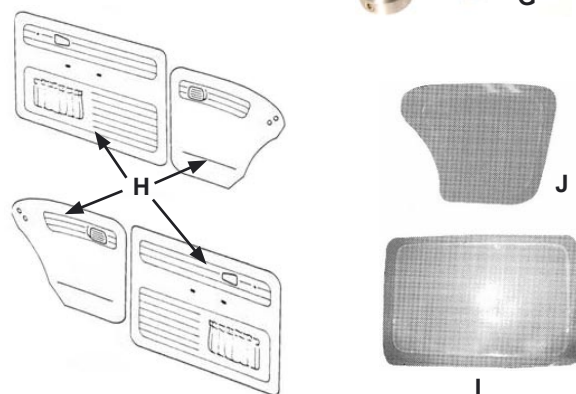

POIGNEE INTERIEURE DE PORTE

- N 91 306 accoudoir noir gauche 55-67 **TMI**
- N 91 307 accoudoir noir droit 55-67 **TMI**
- N 91 308 accoudoir gris clair (off white #15) gauche 55-67 **TMI**
- N 91 309 accoudoir gris clair (off white #15) droit 55-67 **TMI**
- O 91 310 accoudoir noir gauche ou droit 68-72
- O 91 311 accoudoir gris clair (off white #15) gauche ou droit 68-72 **TMI**
- P 91 320 accoudoir noir gauche ou droit 73-79

PERIPHERIQUE

- Q 91 305 set de 2 poignées de panneaux de portes chromées
- R 91 303 lame de fixation d'accoudoir de porte -67
- R 91 304 lame de fixation d'accoudoir de porte 68-
- S 91 315 écrou (1) en plastique de fixation de poignée de porte intérieure 73-79
- T F91400 accessoire vide poche panneau de porte 65-

ACCESSOIRES

- U 17 360 set de 2 protections de montant de porte chromées
- V 17 370 set de 2 protections de coin de porte chromées
- W 17 380 set de couvre haut de porte 55- en bois **FLAT 4**
- X 17 390 set de 2 bas de porte chromés



AUTOMETER

tous nos manomètres AUTOMETER sont de la gamme métrique et sont livrés avec leur sonde

GAMME «SPORT COMP»

- A 93 501 compte tours diamètre 95mm jusque 8.000 tours
- B 93 502 compte tours diamètre 95mm jusque 10.000 tours
- C 93 503 compte tours diamètre 125mm jusque 8.000 tours
- D 93 504 compte tours diamètre 125mm jusque 10.000 tours
- E 93 505 compte tours diamètre 125mm avec shift light jusque 10.000 tours
- F 93 506 compte tours diamètre 125mm avec shift light jusque 10.000 tours et avec mémoires
- G 93 509 compte tours diamètre 125mm avec shift light incorporé jusque 10.000 tours
- H 93 510 manomètre de pression d'huile diamètre 67mm 0-7 bars
- I 93 540 manomètre de température d'huile diam. 67mm 40-120°
- J 93 550 voltmètre diamètre 67mm 8-18 volts
- K 93 560 ampèremètre diamètre 67mm 60-0-60 ampères
- L 93 565 manomètre de niveau d'essence diamètre 67mm
- M 93 575 manomètre de calcul de mélange air/essence diamètre 52mm (prévoir sonde réf 93576)



GAMME «AUTOGAGE»

- N 93 580 compte tours diamètre 125mm avec shift light incorporé jusque 10.000 tours
- O 93 581 compte tours diamètre 125mm avec shift light jusque 10.000 tours
- P 93 582 compte tours diamètre 125mm avec shift light jusque 8.000 tours
- Q 93 583 compte tours diamètre 95mm fond blanc tour chromé jusque 8.000 tours
- R 93 584 compte tours diamètre 95mm fond noir tour chromé jusque 8.000 tours
- S 93 585 compte tours diamètre 95mm fond noir tour noir jusque 8.000 tours



SONDE DE REMPLACEMENT

- A 93 511 sonde de remplacement pour manomètre de pression d'huile réf 93510
- B 93 521 sonde de remplacement pour manomètre de température d'huile réf 93540
- C 93 576 sonde de manomètre de calcul de mélange air/essence réf 93575
- D 93 577 adaptateur de sonde lambda sur 4 en 1 en 1 5/8"



SUPPORT DE MONTAGE DIAMETRE 67MM

- E 93 610 pied de montage de manomètre diamètre 67mm chromé
- F 93 620 pied de montage de manomètre diamètre 67mm noir
- G 93 630 pied de montage de manomètre diamètre 67mm carbone
- H 93 640 support noir (sous tableau de bord) de manomètre diamètre 67mm 1 trou
- I 93 641 support noir (sous tableau de bord) de manomètre diamètre 67mm 2 trous
- J 93 642 support noir (sous tableau de bord) de manomètre diamètre 67mm 3 trous



E



F



G



D



H



I



J



L

SUPPORT EN ALUMINIUM

- K 93 105 support chromé de manomètre sur tableau de bord
- L 93 106 support chromé de manomètre sur arceau
- M 93 107 patte de montage de manomètre sur tableau de bord sans perçage



K

AUTOCOLLANT

- N 93 650 autocollant AUTOMETER 9"
- N 93 651 autocollant AUTOMETER 4" + 5 petits
- N 93 652 autocollant AUTOMETER super size 19"
- N 93 654 affiche AUTOMETER (90x39cm) plastique électrostatique



M

CASQUETTE

- O 93 660 casquette AUTOMETER noire et jaune



N



O

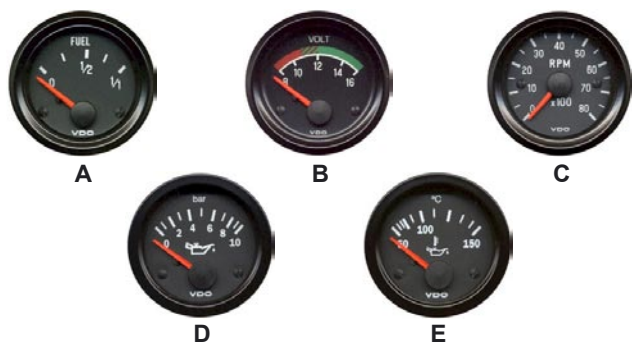

VDO

tous nos manomètres VDO sont en diamètre 52mm et sont vendus sans les sondes

- A 93 110 manomètre de niveau d'essence
- B 93 130 voltmètre 12 volts
- C 93 140 compte-tours 8.000 tours
- D 93 210 manomètre de pression d'huile 0-10 bars
- D 93 215 manomètre de pression d'huile 0-5 bars
- E 93 240 cadran de température d'huile 50-150°

GAMME VIEWLINE

Cette gamme de compteurs VDO est personnalisable. Vous choisissez un compteur à fond noir ou blanc et un cerclage personnalisé en noir ou chromé. Vous avez donc 8 possibilités. Tous les compteurs sont livrés avec le nécessaire de montage et la connectique 93719

FOND NOIR

- F 93 702 compte-tours 8.000 tours fond noir
- G 93 704 température d'huile 0-150°C fond noir
- H 93 706 pression d'huile 0-5 bars fond noir
- I 93 708 pression d'huile 0-10 bars fond noir
- J 93 710 voltmètre 8-16 volts fond noir
- K 93 712 ampèremètre -60/+60 amp fond noir
- L 93 714 niveau d'essence fond noir

FOND BLANC

- M 93 703 compte-tours 8.000 tours fond blanc
- N 93 705 température d'huile 0-150°C fond blanc
- O 93 707 pression d'huile 0-5 bars fond blanc
- P 93 709 pression d'huile 0-10 bars fond blanc
- Q 93 711 voltmètre 8-16 volts fond blanc
- R 93 713 ampèremètre -60/+60 amp fond blanc
- S 93 715 niveau d'essence fond blanc

CONNECTIQUE DE REMPLACEMENT

- T 93 719 connectique pour compteur VDO de la gamme VIEWLINE

CERCLAGE NOIR

- U 93 720 cerclage de compteur VDO 52mm rond noir
- V 93 722 cerclage de compteur VDO 52mm triangle noir

CERCLAGE CHROME

- W 93 721 cerclage de compteur VDO 52mm rond chromé
- X 93 723 cerclage de compteur VDO 52mm triangle chromé



SONDE

- A 93 220 sonde de pression d'huile 0-10 bars
(+ alerte permet de garder le témoin dans le compteur d'origine)
- A 93 225 sonde de pression d'huile 0-5 bars
(+ alerte permet de garder le témoin dans le compteur d'origine)
- B 93 250 sonde à vis de température d'huile
(M14 X 1,5 à la place du bouchon vidange)
- C 93 260 sonde à vis de température d'huile
(M18 X 1,5 à la place du bouchon pression)
- D 93 261 jauge / sonde de température d'huile **VDO**
- E 93 262 sonde à vis de température d'huile
(M10 X 1,0 pour T adaptateur réf 93265)
- F 93 265 «T» adaptateur pour montage 2 sondes
- G 93 266 «T» adaptateur pour montage 2 sondes
(prévu pour sonde réf 93250)

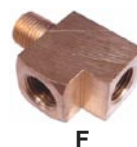
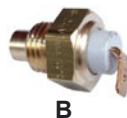
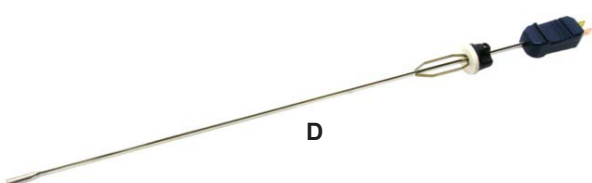

SUPPORT DE MONTAGE DIAMETRE 52MM

MONTAGE SOUS TABLEAU DE BORD

- H 93 100 support de manomètre sous tableau de bord 1 trou noir
- I 93 101 support de manomètre sous tableau de bord 2 trous noir
- J 93 102 support de manomètre sous tableau de bord 3 trous noir



MONTAGE SUR TABLEAU DE BORD

NOIR

- K 93 410 couvre tableau de bord noir gauche 3 trous
- L 93 420 couvre tableau de bord noir gauche 2 trous
+ 1 trou pour compte-tours (diam 80mm)
- M 93 430 couvre tableau de bord noir droit 2 trous
- N 93 440 couvre tableau de bord noir droit 1 trou

CHROME

- K 93 415 couvre tableau de bord chromé gauche 3 trous
- L 93 425 couvre tableau de bord chromé gauche 2 trous
+ 1 trou pour compte-tours (diam 80mm)
- M 93 435 couvre tableau de bord chromé droit 2 trous
- N 93 445 couvre tableau de bord chromé droit 1 trou

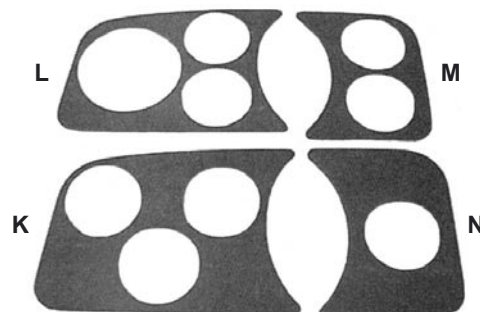

COMPTEUR DE VITESSE

- O 83 305 joint de compteur de vitesses (sauf 1303)
- P 42 560 cadran niveau essence mécanique 8/61-7/67
- Q 42 570 cadran de niveau d'essence VDO 8/67-
- R 42 575 stabilisateur de jauge à essence
- S 91 860 cerclage de compteur noir 8/67- (sauf 1303)
- S 91 863 cerclage de compteur chromé 8/67- (sauf 1303)

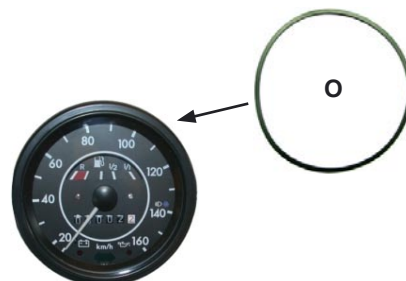

CAPOTE

toutes nos capotes sont de marque **TMI**

VINYL NOIR (#34)

- 13 005 capote vinyl double épaisseur noire 58-64
- 13 015 capote vinyl double épaisseur noire 65-67
- 13 025 capote vinyl double épaisseur noire 68-72
- 13 035 capote vinyl double épaisseur noire 73-79

VINYL BEIGE CLAIR (TAN #38)

- 13 010 capote vinyl double épaisseur beige clair 58-64
- 13 020 capote vinyl double épaisseur beige clair 65-67
- 13 030 capote vinyl double épaisseur beige clair 68-72
- 13 040 capote vinyl double épaisseur beige clair 73-79

ALPAGA NOIR (#30)

- 13 045 capote alpaga noire 58-64
- 13 060 capote alpaga noire 65-67
- 13 075 capote alpaga noire 68-72
- 13 090 capote alpaga noire 73-79

ALPAGA BEIGE (#33)

- 13 050 capote alpaga beige 58-64
- 13 065 capote alpaga beige 65-67
- 13 080 capote alpaga beige 68-72
- 13 095 capote alpaga beige 73-79

ALPAGA BLEU (#31)

- 13 055 capote alpaga bleue 58-64
- 13 070 capote alpaga bleue 65-67
- 13 085 capote alpaga bleue 68-72
- 13 100 capote alpaga bleue 73-79

- 98 082 notice de montage de capote 50-72

COUVRE CAPOTE

tous nos couvre capotes sont de marque **TMI**

ALPAGA NOIR (#30)

- 13 560 couvre capote alpaga noir 50-62
- 13 561 couvre capote alpaga noir 63-64
- 13 562 couvre capote alpaga noir 65-70
- 13 563 couvre capote alpaga noir 70-71
- 13 564 couvre capote alpaga noir 72
- 13 565 couvre capote alpaga noir 73-77
- 13 566 couvre capote alpaga noir 77-79

ALPAGA BEIGE (#33)

- 13 567 couvre capote alpaga beige 50-62
- 13 568 couvre capote alpaga beige 63-64
- 13 569 couvre capote alpaga beige 65-70
- 13 570 couvre capote alpaga beige 70-71
- 13 571 couvre capote alpaga beige 72
- 13 572 couvre capote alpaga beige 73-77
- 13 573 couvre capote alpaga beige 77-79

ALPAGA BLEU (#31)

- 13 574 couvre capote alpaga bleu 50-62
- 13 575 couvre capote alpaga bleu 63-64
- 13 576 couvre capote alpaga bleu 65-70
- 13 577 couvre capote alpaga bleu 70-71
- 13 578 couvre capote alpaga bleu 72
- 13 579 couvre capote alpaga bleu 73-77
- 13 580 couvre capote alpaga bleu 77-79

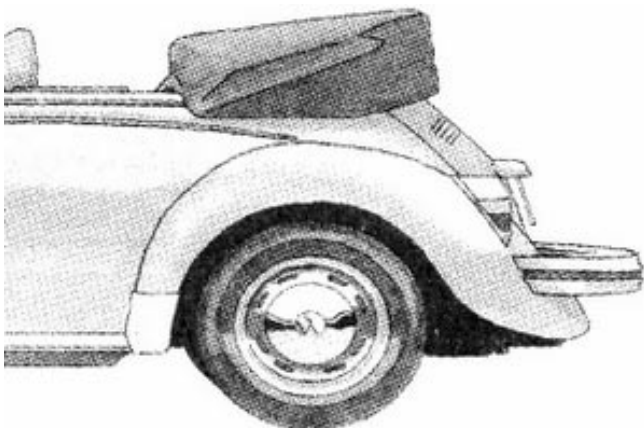

CABLE DE TENSION

- A 13 880 set de 2 câbles de tension latéraux gauche et droit toutes années
- B 13 885 câble de tension arrière 8/67-
- C 13 890 set de 2 ressorts de câbles de tension latéraux réf 13880

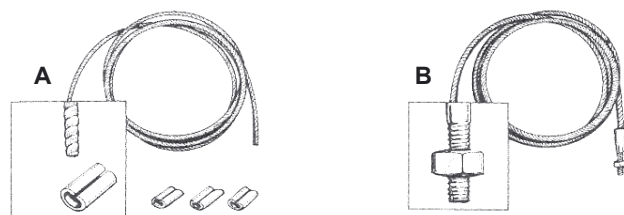

BAGUETTE DE CAPOTE

- D 13 105 baguette aluminium polie au dessus de pare brise -60
- E 13 106 baguette aluminium polie au dessus de la vitre arrière -67
- F 13 107 baguette aluminium polie en dessous de la vitre arrière -67



CIEL DE TOIT

tous nos ciels de toit sont de marque **TMI**

TISSU BEIGE (#76)

- G 13 510 ciel de toit tissu beige 59-63
- G 13 515 ciel de toit tissu beige 64

VINYL BLANC (#44)

- G 13 520 ciel de toit blanc 65-70
- G 13 530 ciel de toit blanc 71
- G 13 540 ciel de toit blanc 72
- G 13 550 ciel de toit blanc 73-79

VINYL NOIR (#45)

- G 13 525 ciel de toit noir 65-70
- G 13 535 ciel de toit noir 71
- G 13 545 ciel de toit noir 72
- G 13 555 ciel de toit noir 73-79

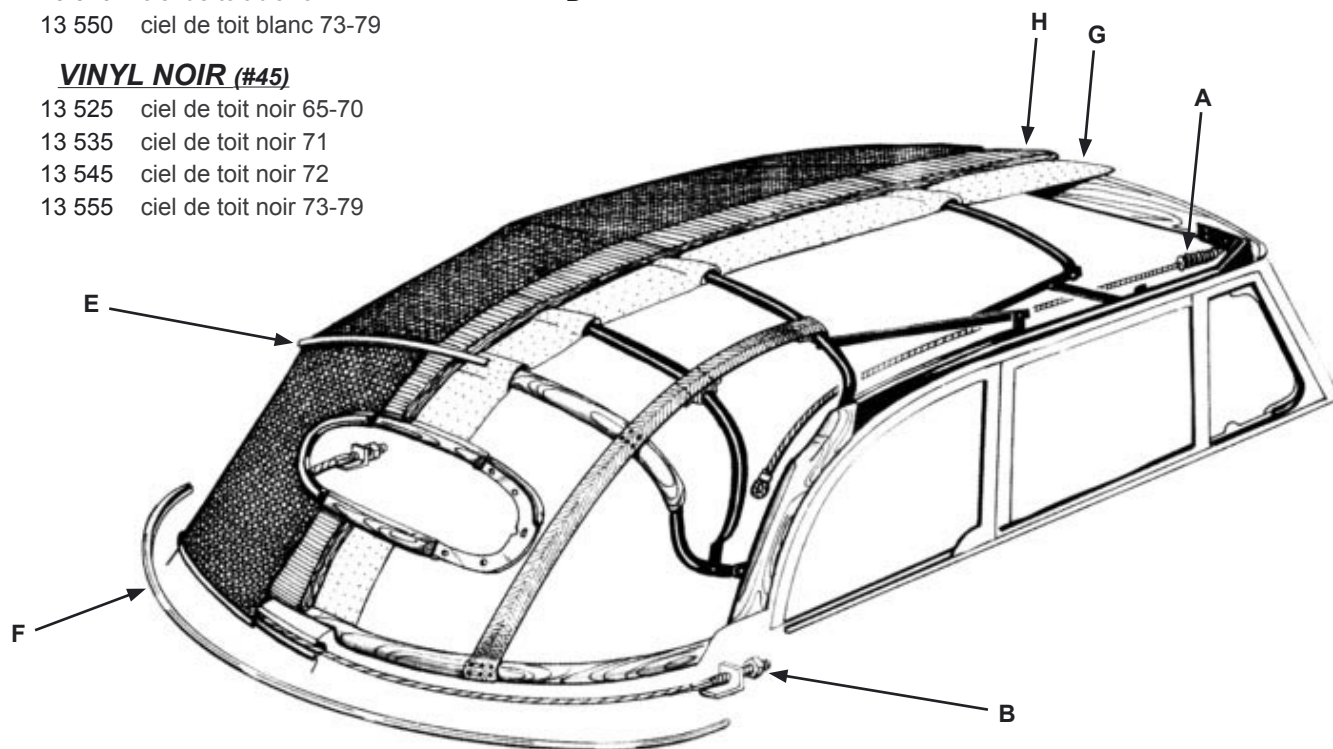
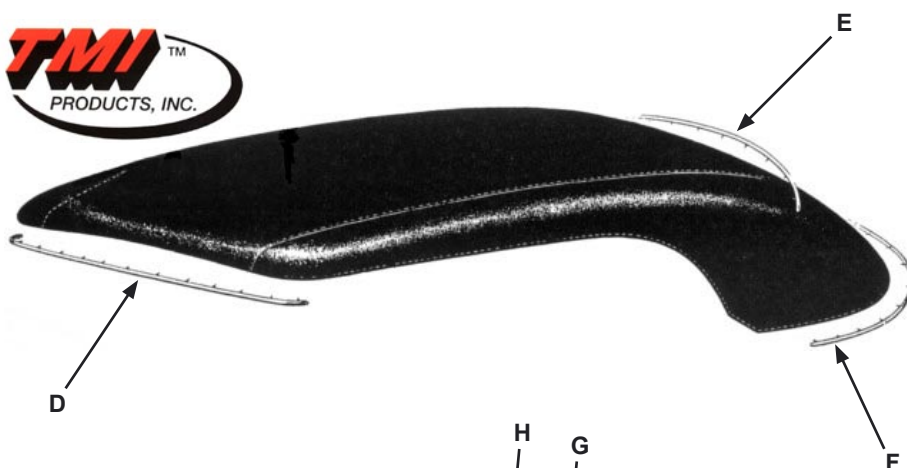

REMBOURRAGE DE CAPOTE

tous nos rembourrages sont de marque **TMI** et sont complets pour 1 véhicule

- H 13 385 rembourrage 58-62
- H 13 386 rembourrage 63-64
- H 13 387 rembourrage 65-71
- H 13 388 rembourrage 72
- H 13 389 rembourrage 73-79



BOIS DE CAPOTE

50-60

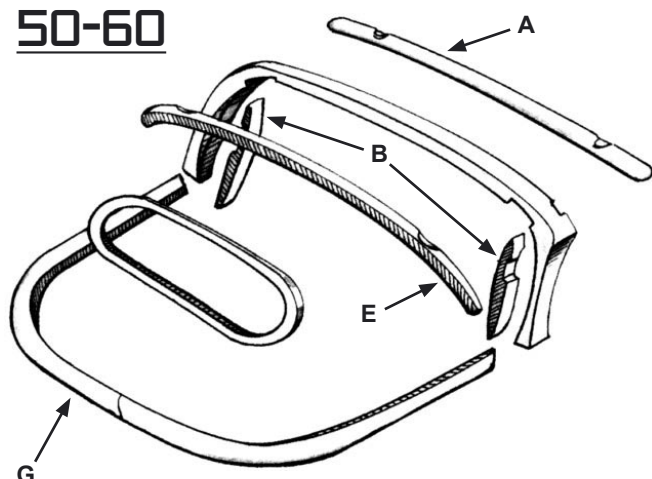

61-72

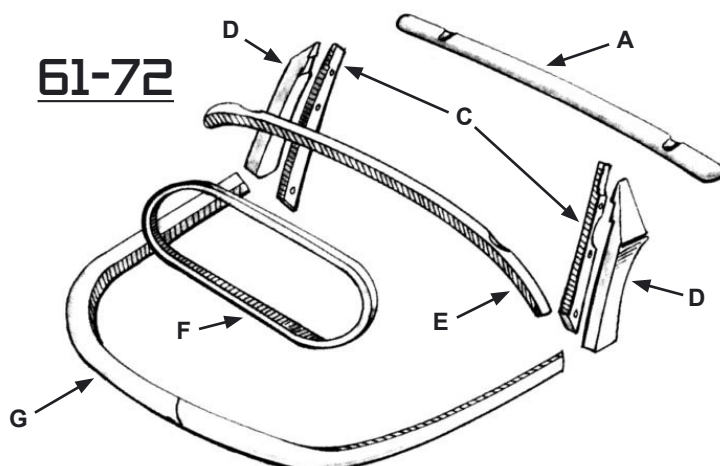

BOIS



MATERIAU SYNTHETIQUE

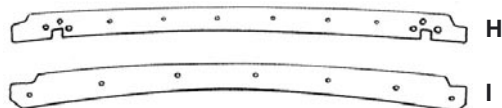

EN BOIS

- A 13 705 bois de capote au dessus du pare brise 50-56 (en bois)
- A 13 710 bois de capote au dessus du pare brise 57-7/64 (en bois)
- A 13 715 bois de capote au dessus du pare brise 8/64-7/67 (en bois)
- A 13 720 bois de capote au dessus du pare brise 8/67-7/71 (en bois)
- B 13 725 montants verticaux intérieurs gauche et droit 49-60 (en bois)
- C 13 730 montants verticaux intérieurs gauche et droit 61-72 (en bois)
- D 13 735 montants verticaux ext. gauche et droit 61-7/64 (en bois)
- D 13 740 montants verticaux ext. gauche et droit 8/64-7/71 (en bois)

EN MATERIAU SYNTHETIQUE

- A 13 711 bois de capote au dessus du pare brise 57-7/64 (en matériau synthétique)
- A 13 716 bois de capote au dessus du pare brise 8/64-7/67 (en matériau synthétique)
- A 13 721 bois de capote au dessus du pare brise 8/67-7/71 (en matériau synthétique)
- B 13 726 montants verticaux intérieurs gauche et droit 49-60 (en matériau synthétique)
- C 13 731 montants verticaux intérieurs gauche et droit 61-72 (en matériau synthétique)
- D 13 736 montants verticaux ext. gauche et droit 61-7/64 (en matériau synthétique)
- D 13 741 montants verticaux ext. gauche et droit 8/64-7/71 (en matériau synthétique)
- E 13 745 traverse arrière au dessus de la vitre avec insert aluminium 52-7/64 (en matériau synthétique)
- E 13 750 traverse arrière au dessus de la vitre avec insert aluminium 8/64-7/71 (en matériau synthétique)
- E 13 755 traverse arrière au dessus de la vitre avec insert aluminium 8/71-79 (en matériau synthétique)
- F 13 760 cadre de vitre arrière 8/64-75 (en matériau synthétique)
- F 13 765 cadre de vitre arrière 75-79 (en matériau synthétique)
- G 13 775 bois au dessus du capot arrière moteur 2 pièces 50-7/67 (en matériau synthétique)
- G 13 780 bois au dessus du capot arrière moteur 3 pièces 8/67-7/71 (en matériau synthétique)

CADRE DE VITRE ARRIERE METAL

- F 13 770 cadre de vitre arrière métal 64-75

PLASTIQUE DE FINITION

- H 13 130 plastique de finition de dessus du pare brise 8/64-7/67
- I 13 131 plastique de finition de dessus du pare brise 8/67-71
- I 13 132 plastique de finition de dessus du pare brise 72

FERMETURE DE CAPOTE

- A 13 253 mécanisme de fermeture de capote gauche ou droit complet 68-79
- B 13 255 crochet de fermeture de capote 68-79 (*tous modèles*)
- C 13 256 set de 2 axes de centrage de capote 68-72
- D 13 251 set de 2 crochets (*sur arceau*) de centrage de capote 52-57
- E 13 252 set de 2 crochets (*sur cadre de pare brise*) de centrage 52-57
- F 13 257 set de 2 crochets (*sur arceau*) de centrage de capote 1303
- G 13 258 crochet (*sur cadre de pare brise*) de centrage 1303
- H 13 259 set de 2 tôles de réparation à l'avant de l'arceau de capote (*sauf 1303*) *partie avant*
- I 13 261 set de 2 tôles de réparation à l'avant de l'arceau de capote (*sauf 1303*) *partie avant + retour*
- J 92 175 set de 2 pattes de montage de pare-soleil 68-72

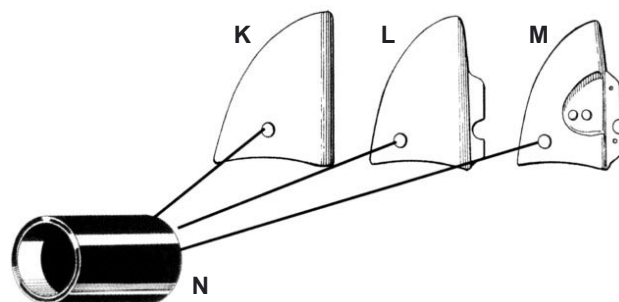
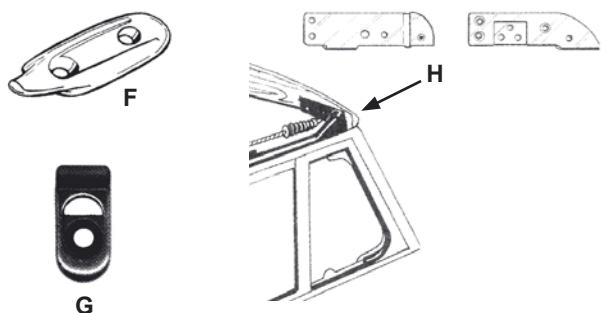
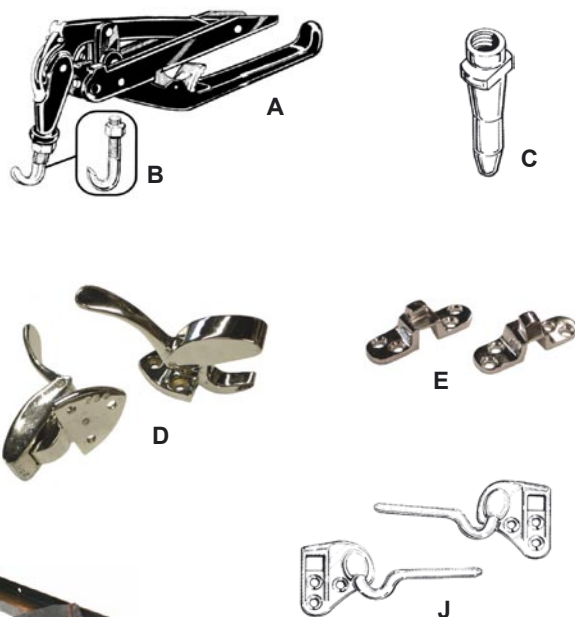

CACHE ARMATURE

- K 13 360 set de 2 caches armature noirs cabriolet 54-7/64
- L 13 363 set de 2 caches armature blancs cabriolet 8/64-7/67
- M 13 364 set de 2 caches armature blancs cabriolet 8/67-
- M 13 370 set de 2 caches armature noirs cabriolet 8/67-
- N 13 380 set de 2 entretoises pour cache armature ts modèles 54-79

RETROVISEUR

EXTERIEUR

- O 13 811 rétroviseur gauche 8/67- **WCM**
- O 13 812 rétroviseur droit 8/67- **WCM**
- O 13 813 rétroviseur gauche 8/67- **Wolfsburg West**
- O 13 814 rétroviseur droit 8/67- **Wolfsburg West**

INTERIEUR

- P 13 815 rétroviseur intérieur cabriolet 8/67- (*vendu sans son plafonnier réf 13816*)
- Q 13 816 plafonnier 8/67-
- R 13 817 rétroviseur intérieur cabriolet 58-63

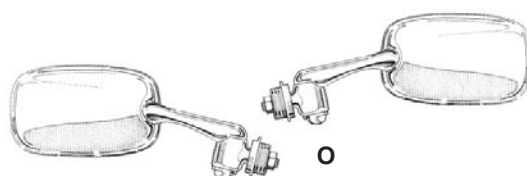

ECUSSON

- S 18 160 écusson KARMANN 61-79

RENFORT DE LONGERON

- T 15 371 renfort de longeron gauche toutes années
- T 15 372 renfort de longeron droit toutes années

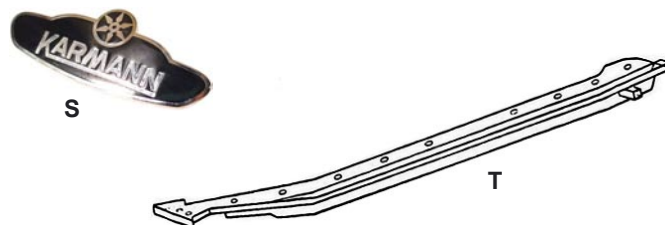

JOINT

AVANT -64

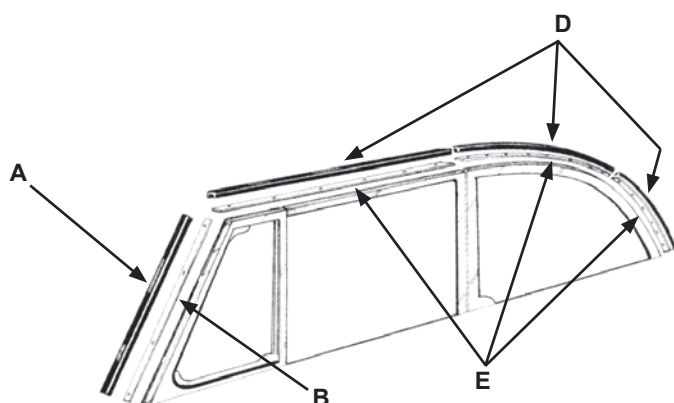
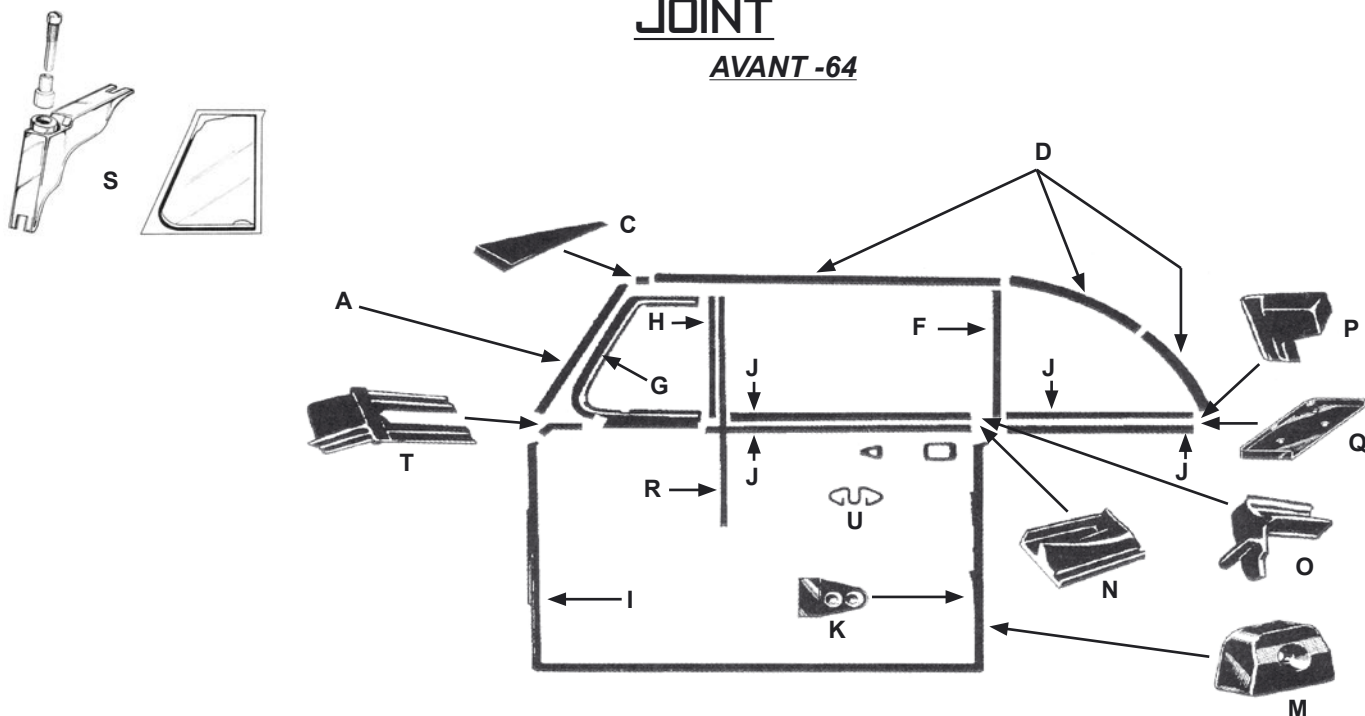

- | | | | | | |
|----------|--------|--|----------|--------|---|
| A | 13 115 | set de 2 joints verticaux de baie de pare brise 52-64 | L | 13 275 | set de 2 pièces de centrage pour réf 13270 |
| B | 13 116 | set de 2 inserts aluminium pour joint verticaux de baie de pare brise 52-64 | M | 13 276 | set de 4 joints de centrage de porte gauche et droit en bas de la porte 58-64 |
| C | 13 120 | joint de capotage avant 58-64 | N | 13 279 | set de joints arrière de porte avant gauche et droit 54-64 |
| D | 13 139 | set de 6 joints de capotage 50-64 | O | 13 289 | set de 2 joints de haut de montant arrière gauche et droit 54-64 |
| E | 13 141 | set de 6 inserts aluminium et vis pour joints de capotage latéraux 50-64 | P | 13 309 | set de 2 joints d'embout de capotage arrière gauche et droit 54-64 |
| F | 13 150 | joint vertical de glace gauche ou droit 50-64 | Q | 13 313 | set de 2 caoutchoucs de fermeture de vitre arrière pivotante 52-64 |
| G | 13 151 | joint de déflecteur gauche 52-64 | R | 13 320 | guide vitre petit modèle gauche ou droit 52-64 |
| H | 13 152 | joint de déflecteur droit 52-64 | S | 13 330 | set de 4 pièces de réparation de pivot supérieur de déflecteur 52-64 |
| I | 16 645 | joint vertical arrière de déflecteur 52-64 | T | 13 146 | set de 2 joints d'appuis de déflecteur sur la porte 54-64 |
| I | 13 181 | joint de porte gauche 60-64
<i>(demande des adaptations, qualité allemande)</i> | U | 91 215 | clip de remonte vitre |
| I | 13 182 | joint de porte droit 60-64
<i>(demande des adaptations, qualité allemande)</i> | | | |
| J | 13 200 | set de 2 lèche vitre avant ou arrière intérieur ou extérieur gauche et droit 54-64 | | | |
| K | 13 270 | set de 2 joints de centrage de porte gauche et droit 58-64 | | | |

APRES 65-

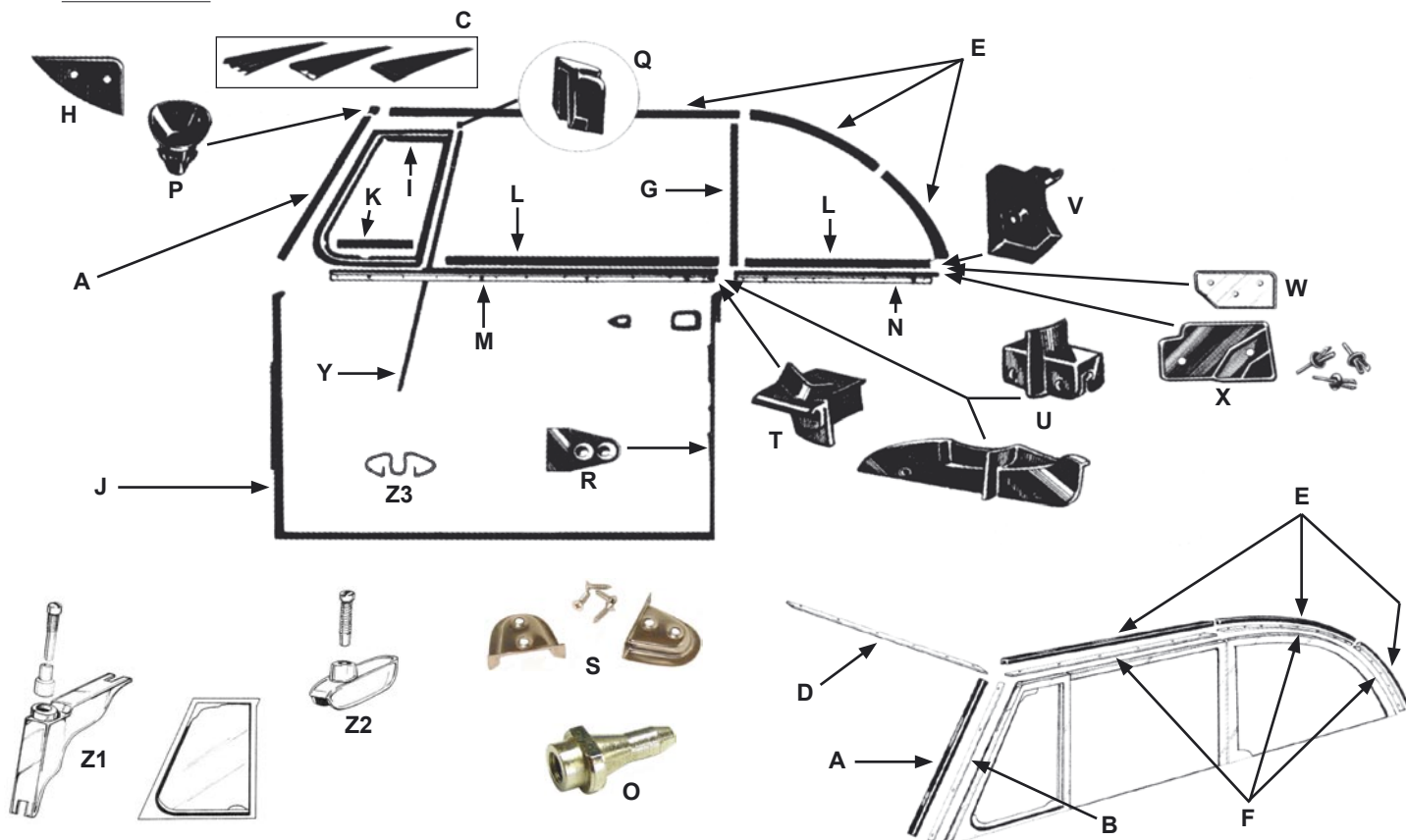

- | | | | | | |
|----------|--------|--|-----------|--------|--|
| A | 13 110 | joint vertical de baie de pare brise gauche ou droit 65-79 | N | 13 241 | lèche vitre extérieur complet avec baguette chromée arrière gauche 65-79 |
| B | 13 117 | set de 2 inserts aluminium pour joint vertical de baie de pare brise 65-72 | N | 13 242 | lèche vitre extérieur complet avec baguette chromée arrière droit 65-79 |
| B | 13 118 | set de 2 inserts aluminium pour joint vertical de baie de pare brise 73-79 | O | 13 256 | centreur de capote 68-72 |
| C | 13 120 | joint de capotage avant 65-67 | P | 13 250 | set de 2 joints de centrage de fermeture de capote 68-72 |
| C | 13 124 | joint de capotage avant 68-72 | P | 13 254 | set de 2 joints de centrage de fermeture de capote 73-79 |
| C | 13 128 | joint de capotage avant 73-79 | Q | 13 260 | joint d'arrêt de glace gauche ou droit 65-79 |
| D | 13 129 | insert aluminium pr joint de capotage avant 68-72 | R | 13 270 | set de 2 joints de centrage de porte gauche et droit 65-79 |
| E | 13 140 | set de 6 joints de capotage 65-79 | S | 13 275 | set de 2 pièces de centrage pour réf 13270 |
| F | 13 142 | set de 6 inserts aluminium et vis pour joint de capotage latéraux 65-71 | T | 13 280 | set de 2 joints arrière de porte avant gauche et droit 65-79 |
| F | 13 143 | set de 6 inserts aluminium et vis pour joint de capotage latéraux 72 | U | 13 290 | set de 2 joints de haut de montant arrière gauche et droit 65-72 |
| F | 13 144 | set de 6 inserts aluminium et vis pour joint de capotage latéraux 73-79 | U | 13 294 | set de 2 joints de haut de montant arrière gauche et droit 73-79 |
| G | 13 150 | joint vertical de glace gauche ou droit 65-79 | V | 13 310 | set de 2 joints d'embout de capotage arrière gauche et droit 65-79 |
| H | 13 155 | set de 2 joints en haut du montant cabriolet 1303 | W | 13 314 | plaque de fermeture de déflecteur arrière en aluminium 65-72 |
| I | 13 161 | joint de déflecteur gauche 65-72 | X | 13 315 | plaque de fermeture de déflecteur arrière en caoutchouc 73-79 |
| I | 13 162 | joint de déflecteur droit 65-72 | Y | 13 320 | guide vitre petit modèle cabriolet toutes années 65-79 |
| I | 13 171 | joint de déflecteur gauche 73-79 | Z1 | 13 340 | set de 6 pièces de pivot supérieur de déflecteur 65-72 |
| I | 13 172 | joint de déflecteur droit 73-79 | Z2 | 13 343 | set de 4 pièces de pivot supérieur de déflecteur 73- |
| J | 13 181 | joint de porte gauche 65-79 (qualité allemande) | Z3 | 91 215 | clip de remonte vitre |
| J | 13 182 | joint de porte droit 65-79 (qualité allemande) | | | |
| K | 13 190 | set de 2 joints inférieurs de déflecteur gauche et droit 65-79 | | | |
| L | 13 210 | lèche vitre intérieur avant ou arrière, gauche ou droit 65-79 | | | |
| M | 13 231 | lèche vitre extérieur complet avec baguette chromée avant gauche 65-79 | | | |
| M | 13 232 | lèche vitre extérieur complet avec baguette chromée avant droit 65-79 | | | |

CADRE DE VITRE

- A 13 955 cadre de vitre arriere chromé 65-79 neuf gauche ou droit
- B 13 145 set de 4 joints de cadre de vitre chromé de cabriolet

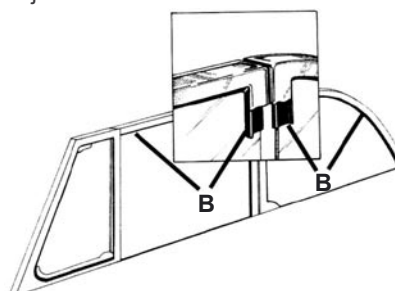
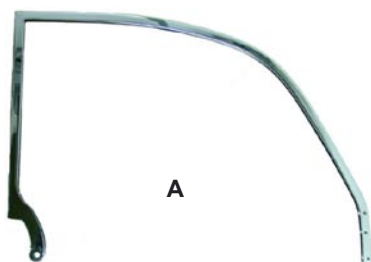

JOINT DE VITRE

PARE BRISE

POUR MOULURE (qualité WCM)

- C 13 415 joint de pare brise pour moulure métallique 52-57 **WCM**
- C 13 425 joint de pare brise pour moulure métallique 58-64 **WCM**
- C 13 430 joint de pare brise pour moulure métallique 65-72 **WCM**
- C 13 440 joint de pare brise pour moulure métallique 1303 **WCM**

POUR MOULURE (qualité ALLEMANDE)

- C 13 413 joint de pare brise pour moulure métallique 52-57 (qualité allemande)
- C 13 423 joint de pare brise pour moulure métallique 58-64 (qualité allemande)
- C 13 433 joint de pare brise pour moulure métallique 65-72 (qualité allemande)
- C 13 443 joint de pare brise pour moulure métallique 1303 (qualité allemande)

CAL LOOK (qualité WCM)

- D 13 400 joint de pare brise cal look 50-57 **WCM**
- D 13 405 joint de pare brise cal look 58-64 **WCM**
- D 13 410 joint de pare brise cal look 65-72 **WCM**
- D 13 420 joint de pare brise cal look 1303 **WCM**

CAL LOOK (qualité ALLEMANDE)

- D 13 427 joint de pare brise cal look 1303 (qualité allemande)

LUNETTE ARRIERE

POUR MOULURE (qualité WCM)

- C 13 478 joint de lunette arriere pour moulure métallique 54-57 **WCM**
- C 13 479 joint de lunette arriere pour moulure métallique 58-63 **WCM**
- C 13 480 joint de lunette arriere pour moulure métallique 64-7/75 **WCM**
- C 13 482 joint de lunette arriere pour moulure métallique 8/75- **WCM**

POUR MOULURE (qualité ALLEMANDE)

- C 13 476 joint de lunette arriere pour moulure métallique 54-57 (qualité allemande)
- C 13 477 joint de lunette arriere pour moulure métallique 58-63 (qualité allemande)
- C 13 483 joint de lunette arriere pour moulure métallique 64-7/75 (qualité allemande)
- C 13 484 joint de lunette arriere pour moulure métallique 8/75- (qualité allemande)

CAL LOOK (qualité WCM)

- D 13 458 joint de lunette arriere cal look 53-57 **WCM**
- D 13 459 joint de lunette arriere cal look 58-63 **WCM**
- D 13 460 joint de lunette arriere cal look 64-7/75 **WCM**

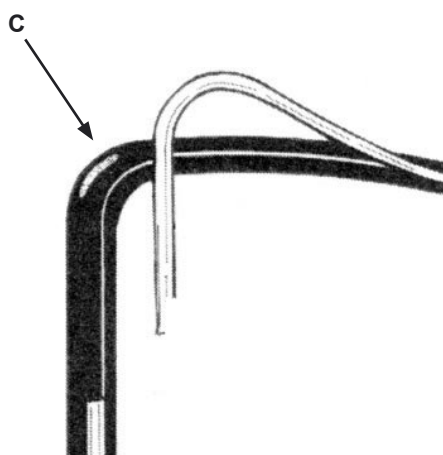
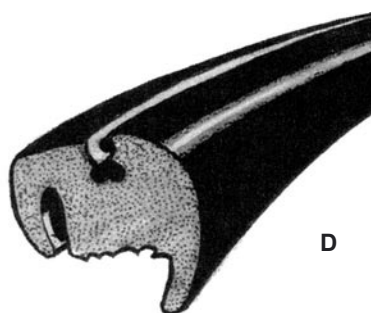

CHROME DE VITRE

les chromes de vitre sont vendus sans les clips, prévoir réf 16840 ;
ce sont des modèles en aluminium

PARE BRISE

- A 13 491 chrome de pare brise 53-57
- A 13 492 chrome de pare brise 58-64
- A 13 493 chrome de pare brise 65-72
- A 13 494 chrome de pare brise 1303

LUNETTE ARRIERE

- A 13 495 chrome de lunette arrière 53-57
- A 13 496 chrome de lunette arrière 58-63
- A 13 497 chrome de lunette arrière 63-7/75

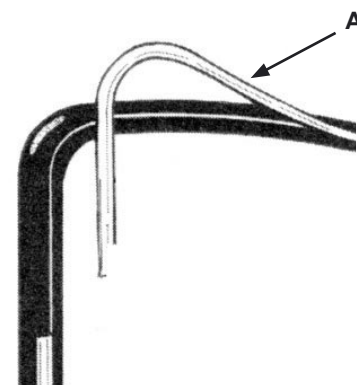

VITRE

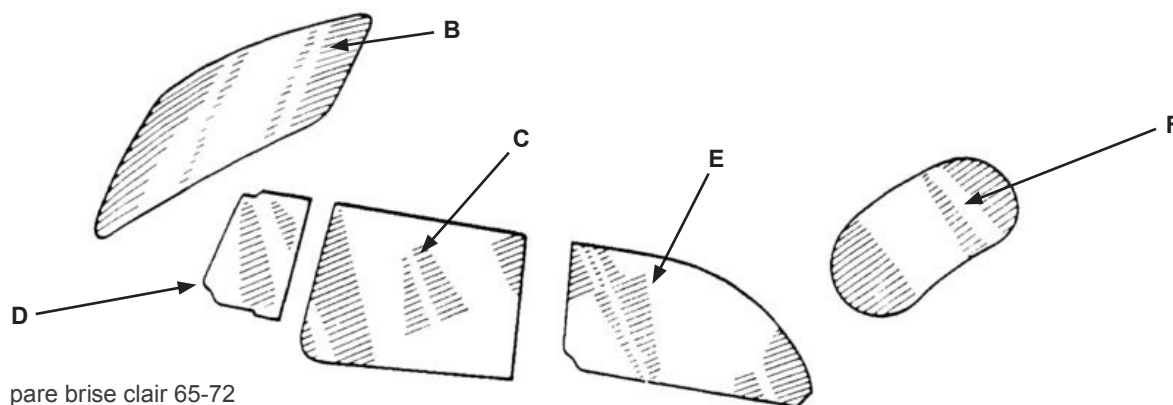

- B 13 905 pare brise clair 65-72
- B 13 908 pare brise teinté vert dégradé 1303
- C 13 913 vitre de porte gauche ou droite claire 65- (1303 inclus)
- C 13 914 vitre de porte gauche ou droite verte 65- (1303 inclus)
- D 13 923 vitre de déflecteur gauche ou droit claire 65-72
- D 13 924 vitre de déflecteur gauche ou droit verte 65-72
- D 13 925 vitre de déflecteur claire gauche ou droite 1303
- D 13 926 vitre de déflecteur verte gauche ou droite 1303
- E 13 933 vitre latérale arrière gauche ou droite claire 65- (1303 inclus)
- E 13 934 vitre latérale arrière gauche ou droite verte 65- (1303 inclus)
- F 13 945 lunette arrière claire avec dégivrage cabriolet 65-72 (largeur 80cm hauteur 28,3cm)
- F 13 948 lunette arrière verte avec dégivrage cabriolet 1303 (largeur 81cm hauteur 29,3cm)

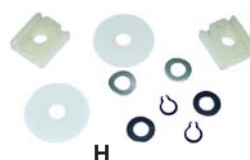
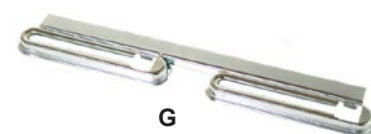

PERIPHERIQUE

- G 13 821 chaussure de vitre de porte gauche 65-79
- G 13 822 chaussure de vitre de porte droite 65-79
- H 13 823 kit de réfection de sabot de vitre cabriolet 65-79
- I 13 824 vis de fixation de sabot de vitre cabriolet 65-79
- J 13 831 chaussure de vitre arrière gauche 65-79
- J 13 832 chaussure de vitre arrière droite 65-79



GALERIE DE CAPOT ARRIERE

- K 19 320 galerie de capot arrière

BALAI D'ESSUIE GLACE

- L 18 405 set de 2 balais d'essuie-glace 8/58-7/64 (245mm)
- M 18 408 set de 2 balais d'essuie-glace 8/64-7/67 (260mm)
- M 18 410 set de 2 balais d'essuie-glace 8/67- sauf 1303 (280mm)
- N 18 420 set de 2 balais d'essuie-glace 1303 (380mm)

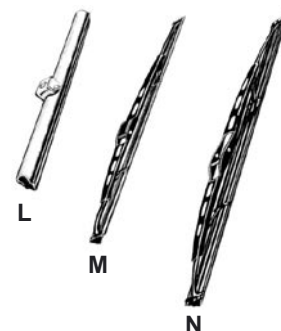
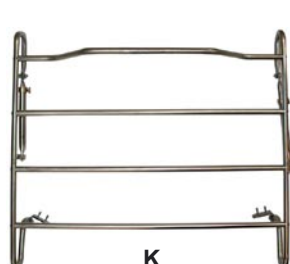



MOQUETTE D'INTERIEUR

toutes nos moquettes pour cabriolet sont de marque **TMI** et sont vendues avec caoutchouc pose pied côté chauffeur

NOIRE (TMI #301)

- A 92 530 kit moquette intérieur noire 56-68
- A 92 540 kit moquette intérieur noire 69-70
- A 92 550 kit moquette intérieur noire 71-72
- A 92 560 kit moquette intérieur noire 73-79

GRISE (TMI #407)

- A 92 535 kit moquette intérieur grise 56-68
- A 92 545 kit moquette intérieur grise 69-70
- A 92 555 kit moquette intérieur grise 71-72
- A 92 565 kit moquette intérieur grise 73-79

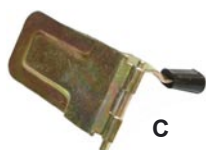
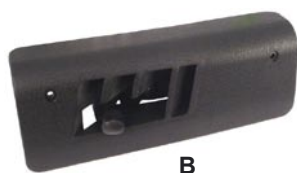
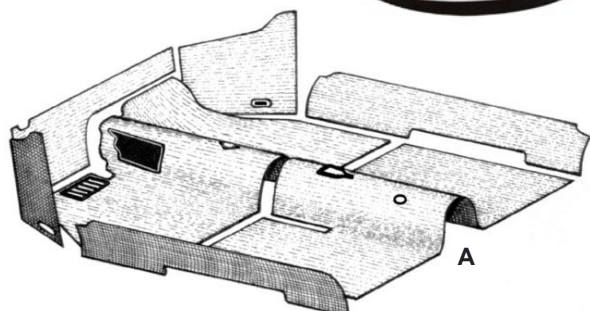

VOLET DE CHAUFFAGE

- B 26 161 volet de sortie de chauffage du longeron gauche 8/68-
- B 26 162 volet de sortie de chauffage du longeron droit 8/68-
- C 26 163 clapet de volet de sortie de chauffage du longeron gauche 8/71-
- C 26 164 clapet de volet de sortie de chauffage du longeron droit 8/71-

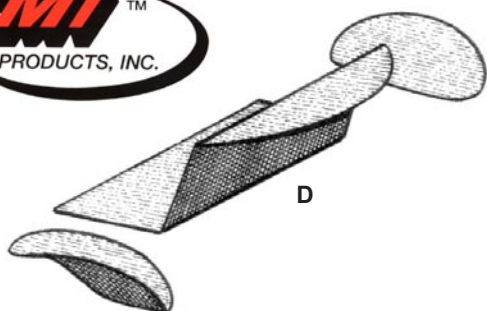

MOQUETTE DE COFFRE ARRIERE

NOIRE (TMI #301)

- D 92 570 kit moquette de coffre arrière noire 56-70
- D 92 580 kit moquette de coffre arrière noire 71-72
- D 92 590 kit moquette de coffre arrière noire 73-79

GRISE (TMI #407)

- D 92 575 kit moquette de coffre arrière grise 56-70
- D 92 585 kit moquette de coffre arrière grise 71-72
- D 92 595 kit moquette de coffre arrière grise 73-79

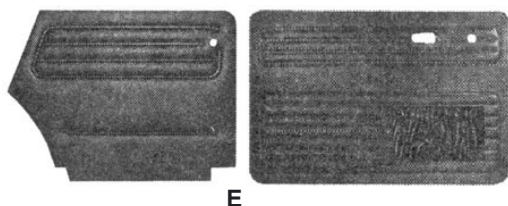

PANNEAUX DE PORTE

- E 13 393 jeu de 4 panneaux de portes avec vide poche noirs 67-72 (TMI #11)
- E 13 394 jeu de 4 panneaux de portes avec vide poche noirs 73-79 (TMI #11)

PARE SOLEIL

- F 92 150 set de 2 pare-soleil **TMI** blanc sans miroir côté passager 58-64
- F 92 154 set de 2 pare-soleil **TMI** noir sans miroir côté passager 58-64
- G 13 610 set de 2 pare-soleil **TMI** blanc sans miroir côté passager 65-72 (sauf 1303)
- G 13 614 set de 2 pare-soleil **TMI** noir sans miroir côté passager 65-72 (sauf 1303)
- H 92 160 set de 2 pare-soleil **TMI** blanc sans miroir côté passager 1303
- H 92 164 set de 2 pare-soleil **TMI** noir sans miroir côté passager 1303

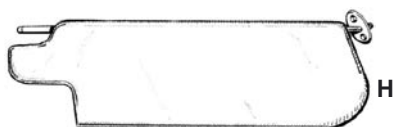
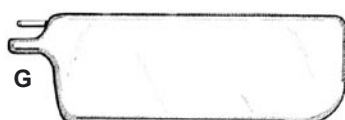

CLIPS

- A 92 168 set de 2 supports de pare-soleil blanc 65-67
- A 92 169 set de 2 supports de pare-soleil noir 65-67
- B 92 170 set de 2 supports de pare-soleil blanc 67-79
- B 92 174 set de 2 supports de pare-soleil noir 67-79
- C 92 175 set de 2 pattes de montage de pare-soleil 68-72

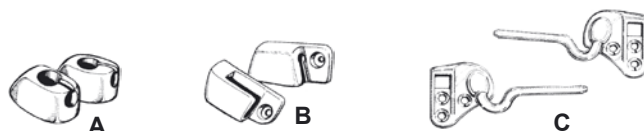

HOUSSE DE SIEGE

nos housses de sièges sont vendues pour les deux sièges avant et la banquette arrière et sont en remplacement de l'ancienne housse

GRIS CLAIR (OFF WHITE)

SANS APPUIS TETE

- D 92 447 kit housses de sièges gris clair 65-67 (basketweave #05)
- D 92 448 kit housses de sièges gris clair 68-72 (basketweave #05)

AVEC APPUIS TETE

- E 92 449 kit housses de sièges gris clair 68-69 (basketweave #05)
- F 92 450 kit housses de sièges gris clair 70-72 (basketweave #05)
- G 92 451 kit housses de sièges gris clair 73 (basketweave #05)
- H 92 452 kit housses de sièges gris clair 74-76 (basketweave #05)
- I 92 453 kit housses de sièges gris clair 77-79 (basketweave #05)
- J 92 676 set de 2 housses pour appuis tête gris clair 77- pour réf 92453

NOIR

SANS APPUIS TETE

- D 92 440 kit housses de sièges noir 65-67 (basketweave #01)
- D 92 441 kit housses de sièges noir 68-72 (basketweave #01)

AVEC APPUIS TETE

- E 92 442 kit housses de sièges noir 68-69 (basketweave #01)
- F 92 443 kit housses de sièges noir 70-72 (basketweave #01)
- G 92 444 kit housses de sièges noir 73 (basketweave #01)
- H 92 445 kit housses de sièges noir 74-76 (basketweave #01)
- I 92 446 kit housses de sièges noir 77-79 (basketweave #01)
- J 92 675 set de 2 housses pour appuis tête noir 77- pour réf 92446

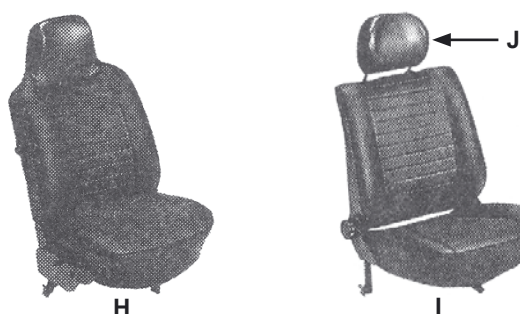
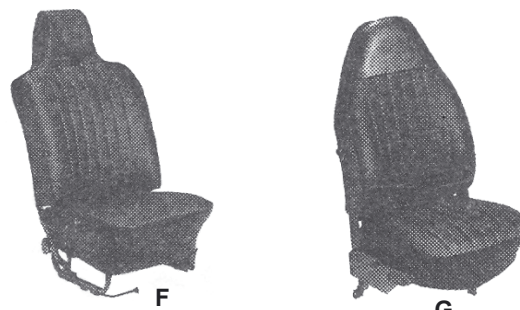

MOUSSE DE REPARATION

SIEGE AVANT

vendu pour 1 siège gauche ou droit

SANS APPUI TETE

- K 92 680 mousses de réparation assise et dossier 56-64
- K 92 681 mousses de réparation assise et dossier 65-72

AVEC APPUI TETE

- K 92 682 mousses de réparation assise et dossier 68-72 (vendu sans la partie appuis tête)
- K 92 683 mousses de réparation assise et dossier 73
- K 92 684 mousses de réparation assise et dossier 74-76
- L 92 685 mousse de réparation de dossier 77-
- M 92 686 mousse de réparation d'assise 77-

BANQUETTE ARRIERE

- N 92 692 mousses de réparation de banquette arrière cabriolet assise et dossier 58-64
- N 92 693 mousses de réparation de banquette arrière cabriolet assise et dossier 65-79

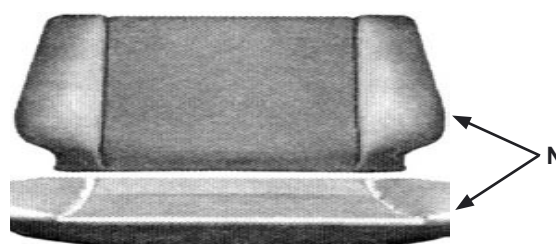
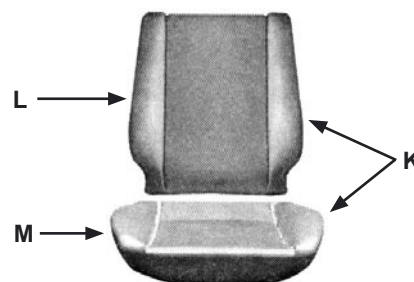

TOW BAR

A 15 782 TOW BAR 1200-1300 à pivots ou rotules



PARE CHOC

B 15 705 pare chocs avant de Buggy en tube chromé

C 15 710 pare chocs avant style Baja en tube à peindre
(vendu avec kit de montage)

D 15 715 pare chocs arrière style Baja en tube à peindre
(vendu avec kit de montage)

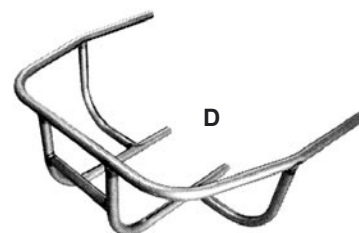
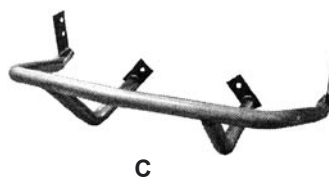
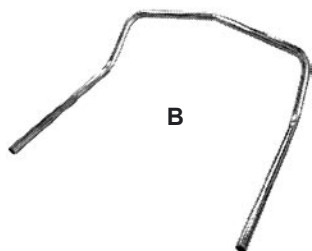

KIT "BODY LIFT"

E 15 400 kit "body lift" 3 pouces (vendu avec le kit de montage)

FUSEE REHAUSSANTE

F 61 501 set de 2 fusées rehaussantes (+ 8 cm) pour tambours 8/67-
pour train à rotules 8/65-

G 181-71308 set de 2 entretoises pour adapter des disques 4 trous 8/67-
sur les fusées réf 61501

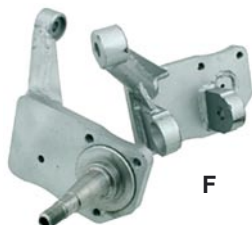

PARE-BRISE

H 18 395 pare-brise de buggy complet (cadre, joint et vitre)
largeur 106 / 106,5 cm

H 18 396 pare-brise de buggy complet (cadre, joint et vitre)
largeur 107 / 108 cm

H 18 397 pare-brise de buggy complet (cadre, joint et vitre)
largeur 110 / 111 cm



FIXATION DE CAPOT

I D 1108 set de 2 sangles de capot en cuir

J 15 740 set de 2 fixations de capot rallye

J 11 898 set de 2 attaches rapide type goupilles

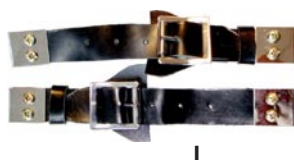

CEINTURAGE DE BOITE

- A 41 490 kit ceinturage boite de vitesse fer sur fer
- B 41 492 kit ceinturage boite de vitesse avec lame caoutchouc
- C 41 495 kit ceinturage de boite de vitesses
(nez de boite et cloche de boite)

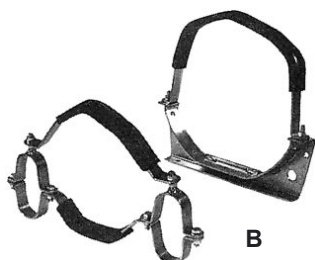

B



C



A

TOLE MOTEUR SPECIFIQUE

- D 58 960 set de 2 tôles de protection des tubes enveloppes
- E 58 360 grille de protection entrée d'air dans la turbine

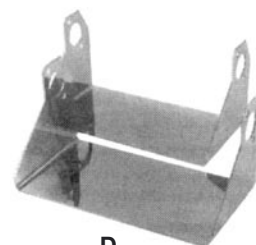

D



E

RESERVOIR

- F 42 490 réservoir aluminium 40L remplissage centré
(livré avec kit de montage sans le robinet de sortie réf 42491)
- G 42 491 robinet de sortie de réservoir aluminium
- H 42 492 bouchon de remplacement de réservoir alu
- 42 495 bouchon de réservoir Buggy



F



G



H

ELECTRICITE

- I 82 540 neimann universel
- J 83 410 kit câblage électrique universel
(câbles+ boite à fusibles+ cosses)



I

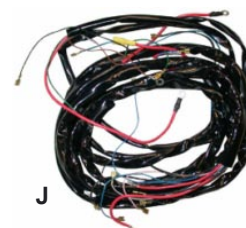

J

ECLAIRAGE

PHARE AVANT

- K 31 165 optique H4 diamètre 7" pour bol réf 31170
- L 31 170 bol de phare chromé 7" (prévoir l'optique réf 31165)

FEU ARRIERE

- M 31 910 set de 2 feux arrière style FORD T (non homologué)
- L D6231-1 feu arrière rond glace rouge prévu pour une ampoule simple filament (non homologué)
- O D6231-2 feu arrière rond glace transparente prévu pour une ampoule simple filament (non homologué)
- P D6231-3 feu arrière rond glace orange prévu pour une ampoule simple filament (non homologué)



K



L

PLAQUE

- Q 31 880 éclairage de plaque chromé



M



N



O



P

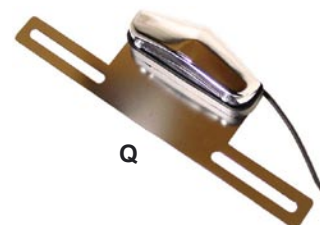

Q

BAQUET

RACE TRIM

- A 92 850 baquet «RACE-TRIM» habillage vinyl noir / tissu noir
- B 92 851 baquet «RACE-TRIM» habillage vinyl noir / tissu gris
- C 92 852 vinyl noir de recouvrement de siège «RACE-TRIM» 1,4mX1m (idéal pour la banquette arrière)
- C 92 853 tissu noir de recouvrement de siège «RACE-TRIM» 1,4mX1m (idéal pour la banquette arrière)
- C 92 854 tissu gris de recouvrement de siège «RACE-TRIM» 1,4mX1m (idéal pour la banquette arrière)

RAIL

- D 92 855 rail de siège universel coulissante (pour un siège)

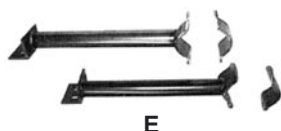
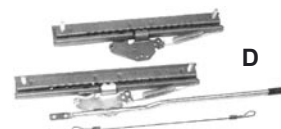

RENFORT DE TRAIN AVANT

- E 61 537 set de 2 renforts de train avant inférieurs pour véhicule à pivots ou à rotules
- F 61 538 set de 2 renforts de train avant supérieurs pour véhicule à pivots ou à rotules



FREINAGE

- G 72 150 maître-cylindre Buggy 22mm avec réservoir
- 72 153 bocal de remplacement de maître-cylindre réf 72150
- H 73 566 bocal de liquide de frein double circuit pour Buggy (se monte directement sur le maître-cylindre)

SUSPENSION

- I 62 310 set de 2 amortisseurs à ressort chromés avant pour trains à rotules
- I 62 320 set de 2 amortisseurs à ressort chromés arrière tous modèles et avant pour trains à pivots
- J 62 313 set de 2 amortisseurs chromés à ressort chromés avant pour trains à rotules
- J 62 323 set de 2 amortisseurs chromés à ressort chromés arrière tous modèles et avant pour trains à pivots

CABLE

- K 46 660 câble d'accélérateur universel avec raccourcisseur
- L 46 670 kit raccourcisseurs de câbles (frein, accélérateur, embrayage)
- M 46 680 raccourcisseur câble d'accélérateur

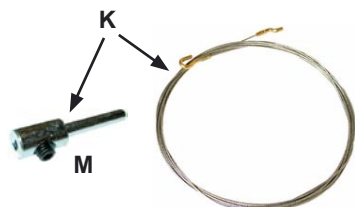

ECHAPPEMENT

ECHAPPEMENT 2 EN 1

SANS CHAUFFAGE

- E 23 615 échappement buggy 2 en 1 noir sortie chromée
- E 23 616 échappement buggy 2 en 1 **CERAMIQUE**
- F 23 622 échappement buggy 2 en 1 chromé
(vendu avec ses chicanes)
- G 23 630 échappement buggy 2 en 1 sortie chromée pour montage avec doubles carbus
- G 23 635 échappement buggy 2 en 1 **CERAMIQUE** pour montage avec doubles carbus
- H 23 290 échappement buggy chromé 4 sorties indépendantes
(vendu sans chicanes)

AVEC CHAUFFAGE

- I 23 610 échappement buggy 2 en 1 noir sortie chromée









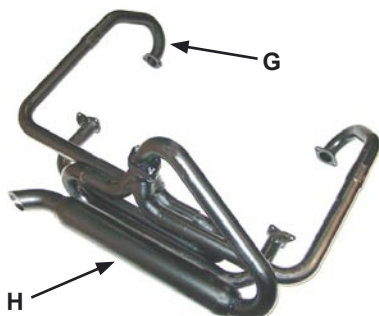
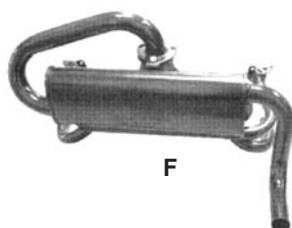
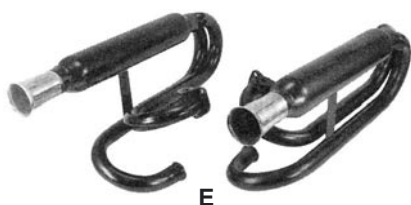
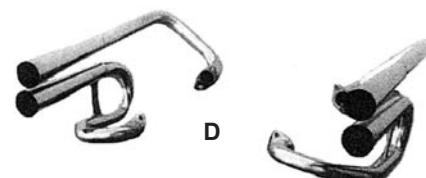
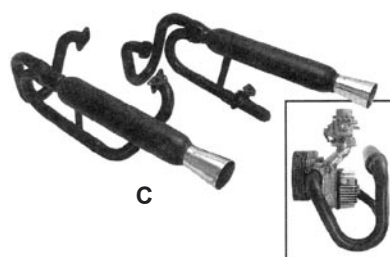
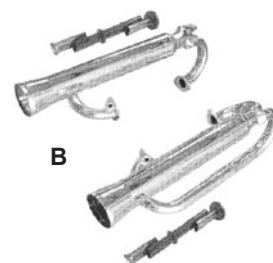
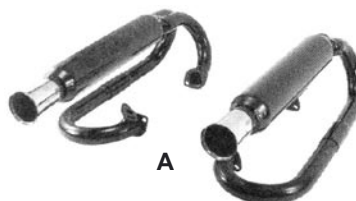





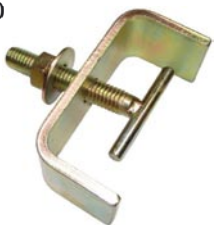





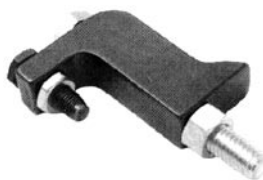

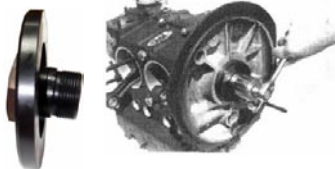
ECHAPPEMENT 4 EN 1

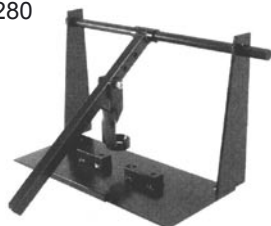





- K 23 285 échappement Baja «single quiet» pour montage sans boîte de chauffage
- L 23 286 4 en 1 baja noir
- M 23 287 sortie GLASSPACK pour 4 en 1 baja noir réf 23286
- N 23 288 sortie QUIET pour 4 en 1 baja noir réf 23286
- O 23 289 sortie DUAL QUIET pour 4 en 1 baja noir réf 23286
- 23 640 échappement 2 en 1 "STREET" **CSP** noir sorties chromées

















CHICANE

- 23 291 chicane pour échappement Buggy 23290
- P 23 626 chicane pour échappement Buggy 23622



<p>95 110</p>  <p>support moteur pour établi</p>	<p>95 115</p>  <p>support moteur universel sur roulettes</p>	<p>95 170</p>  <p>extracteur d'arbre d'allumeur</p>	<p>95 210</p>  <p>outil pour montage/démontage remplissage d'huile</p>
<p>95 130</p>  <p>extracteur de pompe à huile</p>	<p>95 180</p>  <p>extracteur de piston de pression d'huile</p>	<p>95 165</p>  <p>mèche d'extraction de guides de soupapes</p>	<p>95 175</p>  <p>outil d'installation de guide de soupape</p>
<p>95 150</p>  <p>outil bloque volant moteur</p>	<p>95 160</p>  <p>extracteur de poulie de vilebrequin</p>	<p>95 190</p>  <p>outil pour jeu de vilebrequin</p>	<p>95 200</p>  <p>gabarit de perçage de volant/vilebrequin 8 pions</p>
<p>95 270</p>  <p>outil pour guidage/fixation du joint spi volant moteur</p>	<p>95 300</p>  <p>outil d'extraction de pignon de vilebrequin T1 et T4</p>	<p>95 195</p>  <p>outil de remplacement de ressort de soupape sans dépose moteur</p>	<p>95 280</p>  <p>outil de démontage/montage soupapes sur culasse</p>
<p>95 155</p>  <p>outil de réglage de géométrie d'axes de poussoirs</p>	<p>95 240</p>  <p>outil de réglage culbuteurs</p>	<p>95 050</p>  <p>outil CSP de contrôle de vilebrequin T1</p>	<p>95 055</p>  <p>outil CSP de contrôle de bloc T1</p>
<p>95 245</p>  <p>set de 2 clips de retenue de poussoirs</p>	<p>95 220</p>  <p>outil de réglage de hauteur de piston</p>	<p>95 285</p>  <p>outil d'ouverture de bloc moteur</p>	<p>95 060</p>  <p>outil CSP de contrôle de vilebrequin T4 2.0L</p>

<p>44 700</p>  <p>centreur de disque d'embrayage T1</p>	<p>03 590</p>  <p>centreur de disque d'embrayage T4</p>	<p>95 100</p>  <p>kit de dépannage (<i>outils</i>) réplique option origine</p>	<p>95 105</p>  <p>boîte à outils de roue de secours (<i>avec outils</i>) EMPI</p>
<p>D9983</p>  <p>kit de sécurité homologué (<i>triangle + gilet + housse</i>)</p>	<p>95 290</p>  <p>cric</p>	<p>95 140</p>  <p>synchronisateur de carburateur</p>	<p>95 145</p>  <p>synchronisateur de carburateur pro</p>
<p>95 215</p>  <p>outil d'adaptation de synchronisateur (<i>95140 ou 95145</i>) de carburateur sur KADRON</p>	<p>95 225</p>  <p>outil d'adaptation de synchronisateur (<i>95140 ou 95145</i>) de carburateur sur ICT</p>	<p>95 230</p>  <p>compresseur de segments (<i>pr pistons de diamètre 83 à 87mm</i>)</p>	<p>95 235</p>  <p>compresseur de segments (<i>pr pistons de diamètre 88 à 94mm</i>)</p>
<p>95 135</p>  <p>outil de calcul de volume de chambre de combustion</p>	<p>95 120</p>  <p>outil de réglage d'embrayage</p>	<p>95 185</p>  <p>outil d'extraction de bague de démarreur dans la boîte de vitesses</p>	<p>95 125</p>  <p>outil de démontage de boulon de vidange de boîte</p>
<p>95 205</p>  <p>barre de blocage de tambour arrière 4 ou 5 trous pour montage/démontage</p>	<p>95 260</p>  <p>démultiplicateur de force pour démontage tambour / volant moteur</p>	<p>95 250</p>  <p>douille 36mm pour tambour ou boulon de fixation volant moteur</p>	<p>95 255</p>  <p>douille 46mm carré 3/4" pour tambour arrière T2</p>
<p>95 265</p>  <p>outil de pliage de durite rigide de freinage</p>	<p>D9977</p>  <p>clé à durite de frein 9 - 11 mm</p>	<p>D9936</p>  <p>jeu de 20 câles d'épaisseurs</p>	<p>D9985</p>  <p>coupelle magnétique diamètre 15cm</p>

<p>D9931</p>  <p>pompe à graisse à cartouches 500ml</p>	<p>D9947</p>  <p>pistolet pneumatique pour cartouche</p>	<p>D9978-14</p>  <p>pistolet à peinture MAX AIR basse pression à gravité, buse en 1.4mm</p>	<p>D9978-17</p>  <p>pistolet à peinture MAX AIR basse pression à gravité, buse en 1.7mm</p>
<p>95 296 porte-clés Micro Led 95 297 Micro Led sur tige</p> 	<p>D9910</p>  <p>clé en croix</p>	<p>D9934 clé à bougies 16mm D9935 clé à bougies 21mm</p> 	<p>D9912</p>  <p>lampe témoin</p>
<p>D9932</p>  <p>set de 2 compresseurs de ressorts de suspension</p>	<p>D9933</p>  <p>set de 2 casses écrous</p>	<p>D9944</p>  <p>pince à dénuder à peigne</p>	<p>95 295</p>  <p>pèse acide de batterie</p>
<p>D9963</p>  <p>douille réparation du filetage de bougie DAMS</p>	<p>D9965</p>  <p>coffret de réparation de filetage de bougie DAMS</p>	<p>D9962</p>  <p>clé universelle pour filtre à huile à sangle</p>	<p>Forets à dépointer</p>  <p>D9979-6 foret en 6mm D9979-8 foret en 8mm D9979-10 foret en 10mm</p>
<p>95 212</p>  <p>plaque de mise en pression moteur</p>			

RESTOM

D 9712 traitement de réservoir 40-70 litres RESTOM Super Kit

Prévu pour le traitement des réservoirs qui sentent l'essence et/ou dans lesquels l'essence a séché ou séjourné longtemps.

Restom® Superkit contient :

- Un Super Dégraissant Restom®SDT 4060
- Un Dérouillant-Phosphatant Restom®PAC 2030
- Une Résine bi-composante Restom®EIR 2000

Garanti sans résine polyester ni Polyuréthane ni solvant pour une durabilité optimale.

Les différents produits sont à introduire successivement dans le réservoir à traiter suivant le mode d'emploi joint dans le coffret, leur répartition étant réalisée par simple rotation du réservoir sur lui-même de façon à napper les parois intérieures.

Le résultat est assuré pour au moins 20ans.

La vitesse de durcissement est lente (2 heures env.) et permet une répartition soigneuse.



D 9714 liquide de frein silicone DOT 5 RESTOM (1 litre)

L'emploi du Silicone DOT 5 dans les circuits de freinage offre de nombreux avantages.

La norme DOT 5 représente la meilleure garantie de sécurité d'emploi. C'est la plus sévère des normes pour les liquides de frein et est aussi particulièrement adaptée aux véhicules de compétition. La norme classe les liquides de frein selon leur résistance à l'ébullition, l'incompressibilité,....

Un liquide de frein DOT 5 est parfaitement apte à remplacer un DOT 4 ou un DOT 3 car plus le chiffre est élevé et meilleure est la performance.

Le liquide silicone de Restom® est garanti pur Silicone (de couleur mauve conformément au paragraphe S 5-1-14 de l'article 116 de l'Annexe IV du Règlement sur la Sécurité des véhicules automobiles).

Le liquide de frein Silicone DOT 5 n'absorbe pas l'humidité. Les circuits de freinage sont donc préservés de la rouille, laquelle s'accumule au niveau des cylindres de roue et détruit les coupelles après quelques freinages à la remise en route du printemps !

Son emploi préserve votre sécurité pour de très nombreuses années.



D 9716 liquide anti-crevaison RESTOM Nocrash 8340 (1 litre)

Agit en s'infiltrant dans les porosités ou les percements dus aux crevaisons en les colmatant. Le colmatage reste souple et ne nécessite aucune réparation supplémentaire.

Si un objet fiché dans le pneumatique est détecté et dans le cas où on l'enlève, il se produit un colmatage instantané. Dans le cas où l'objet n'est pas détecté, il peut rester longtemps sans affecter la pression du pneumatique.

L'utilisation de Restom® NOCRASH 8340 assure de nombreux avantages :

- Efficacité supérieure à 99 % pour les pneus tubeless
- En cas de crevaison, le dégonflage est très progressif et permet de s'arrêter en sécurité
- Pas de dégonflage dans le temps (danger n°1 du pneumatique : risque d'éclatement)
- Dure la vie du pneumatique
- Augmente la durée de vie du pneu de 20% environ

(grâce au maintien permanent de la pression)

- Produit à l'eau, ne gèle pas avant -35°C
- Non corrosif, conçu pour protéger les jantes acier ou alu
- N'attaque pas le pneumatique : si besoin s'élimine par simple rinçage/brossage à l'eau
- Ne modifie en aucune façon la garantie constructeur des pneumatiques
- N'engendre pas de balourd grâce à sa formule spéciale Haute Vitesse



D 9718 dérouillant phosphatant pour aciers RESTOM (0,5 litre)

Dérouillant Phosphatant Puissant, pour aciers corrodés qu'il rend nets de rouille en dissolvant celle-ci sans attaquer le métal grâce à sa forte teneur en inhibiteurs de corrosion.

Restom®PAC 2030 NE TRANSFORME PAS LA ROUILLE, IL L'ÉLIMINE, CE QUI EST INCOMPARABLEMENT PLUS SÛR.

NE DEGAGE AUCUNE VAPEUR CORROSIVE OU NOCIVE

Restom®PAC 2030 s'emploie dilué à 50% avec de l'eau.

Il peut être employé au pinceau ou par trempage pour les petites pièces.

Les pièces ainsi décapées peuvent être conservées quelques jours en atmosphère sèche sans rouiller.





D 9720 peinture pour collecteur RESTOM PCE 4070 (250mL)

Restom®PCE 4070 est recommandée pour la décoration et la protection anticorrosion des collecteurs d'échappement d'automobiles.

Restom®PCE 4070 s'applique au pinceau en 2 ou 3 couches selon la rugosité du support.

La cuisson est obtenue lors des premières mises en route du moteur. Après cuisson, Restom®PCE 4070 n'est pas sensible à l'huile, ni à l'essence. Couleur Gris Alu.



D 9722 peinture époxy anticorrosion noire à séchage air RESTOM EAF 2092 (1kg)

Restom®EAF 2092 est une peinture Epoxy noire satinée destinée à la protection anti-corrosion des aciers de châssis auto, cadre moto, roues, intérieurs d'ailes, planchers ...

Son application est réalisée directement sur aciers sablés ou brossés et dégraissés. L'application sur apprêt est d'intérêt moindre en raison de l'adhérence plus faible des apprêts comparée à celle de l'Epoxy .

Le matériel d'application peut être la brosse ou le pistolet à air comprimé selon la finition désirée.

Les pièces traitées avec Restom®EAF 2092 sont manipulables après 2 à 3 heures, même lors d'une application à basse température (5°C Mini).

L'intérêt de la base Epoxy de Restom®EAF 2092 est de présenter une adhérence exceptionnelle, un pouvoir anticorrosion de tout premier ordre et une grande résistance à l'éclatement sous les projections de gravillons.

Restom®EAF 2092 résiste jusqu'à 200°C (tambours, étriers, ...).

Résistant à : antigel, huiles, carburants, acide de batterie, liquide de frein...

Adhérence excellente sur acier, alus, alliages légers.

Non cassant et souple : possibilité de peindre les ressorts ...

Consommations : 1 Kg convient en général pour 1-2 cadres de moto, 6 à 8 roues d'auto.

1 à 3 Kg sont nécessaires pour 1 châssis d'auto selon la surface à traiter et le mode d'application.

Restom®EAF 2092 peut être utilisée pure au pinceau (mais une dilution de 10% améliore le rendu) et avec une dilution de 20% environ pour le pistolage.

Seul le Diluant RESTOM 2092 (réf **D9732**) est adapté pour cette dilution : c'est la garantie d'une parfaite compatibilité, d'une adhérence de qualité et d'un aspect uniforme.



D 9732 diluant RESTOM 2092 spécifique pour époxy D9722 (1 litre)



D 9724 rénove pneus et caoutchoucs RESTOM PRP 2080 (250mL)

Restom®PRP 2080 redonne un aspect noir, naturel et non brillant à tous les caoutchoucs usagés ou encrassés par le temps.

Restom®PRP 2080 ne tache pas, ne craquelle pas et n'atténue en aucun cas la durabilité du pneumatique.

Restom®PRP 2080 est garanti sans cire, ni silicone, ni corps gras susceptible de réduire l'adhérence des pneumatiques.

Après séchage, Restom®PRP 2080 est la garantie d'une adhérence totale et d'une qualité de finition concours.

Restom®PRP 2080 est applicable sur les pneus, les tapis de sol, les joints et tout autre élément en caoutchouc.



D 9726 détergent professionnel RESTOM Lavcar 6050 (1 litre)

Détergent PROFESSIONNEL très concentré pour le nettoyage des carrosseries et capotes. Élimination aisée des moustiques collés sur carrosseries.

Garanti sans risque pour toutes peintures, y compris cellulose, vernis, joints, caoutchoucs, capotes, matières plastiques.

S'emploie à l'éponge après dilution dans l'eau (1 verre pour 1 seau d'eau).

Pas de trace au rinçage.

D 9728 décapant désincrustant pour alliages RESTOM DDM 2050 (1 litre)

Bien plus qu'un simple produit d'entretien, Restom®DDM 2050 décape, dégraisse et désincruste l'aluminium, le zamac, le bronze et les alliages légers même oxydés en leur redonnant leur aspect naturel d'origine.

Restom®DDM 2050 agit en quelques minutes sur les graisses, les huiles carbonisées et les oxydes d'aluminium engendrés par un stockage en lieu humide.

L'aspect obtenu est très naturel, contrairement au microbillage.

Restom®DDM 2050 s'emploie pur, par simple application à l'aide d'un pinceau.



D 9730 brillanteur aluminium RESTOM BAL 2040 (250mL)

Restom®BAL 2040 permet d'obtenir un beau brillant pour les pièces en alliage poli.

D'emploi simple, Restom®Brillanteur Alu 2041 s'applique en frottant avec un chiffon imbibé (vieux Tee-Shirt coton ou mieux microfibre) d'un peu de produit frotté sur les alus ou alliages légers à briller.

Un second chiffon servira ensuite à obtenir le brillant profond en frottant à nouveau.

Restom®Brillanteur Alu 2041 dépose une fine couche de cire qui retarde le ternissement pour une période d'un à deux ans environ selon utilisation du véhicule, ou lieu de stockage.



D 9734 rénovateur chromes RESTOM BCR 2070 (250mL)

D'une grande facilité d'emploi, Restom®BCR 2070, appliqué à l'aide d'un chiffon permet de nettoyer en profondeur les chromes oxydés et d'éliminer points de rouille, taches de goudron, huiles carbonisées, résidus de peintures... , sans rayer.

De plus, Restom®BCR 2070 lors de son emploi dépose une fine couche d'agent anticorrosion pour une meilleure protection et un brillant plus profond encore.



D 9736 antibleu pour chromes RESTOM ABC 4020 (100mL)

Élimine le bleuissement : jaunissement des chromes soumis à forte chaleur.

Restom®ABC 4020 permet de retrouver l'aspect originel des chromes bleuis ou jaunis par la chaleur (échappements).

Prêt à l'emploi, il s'applique à l'aide d'un chiffon en frottant assez fortement.

Convient aussi pour nickels et inox.



D 9738 vernis anti-ternissement pour alliages légers RESTOM VCA 4040 (250mL)

Vernis ANTI-TERNISSEMENT monocomposant incolore destiné à la protection des alliages légers : MOTEURS , ACCESSOIRES ...

Surfaces polies = Aspect brillant

Surface non polies = Aspect mat

Deux utilisations :

- Sans cuisson : protection anticorrosion, anti-ternissement de pièces non soumises à échauffement (accessoires, enjoliveurs divers, baguettes, parechocs alu...).

- Avec cuisson : (2-3 minutes à 180-200°C au four ménager ou avec un décapeur thermique). Insensibilité totale aux huiles, carburants, sels de déverglaçage... et chaleur (jusqu'à 180°C en permanent) - pour pièces soumises à échauffement (carters alliages, couvre culbuteurs ...)

Mise en oeuvre : pinceau, pistolet sur pièces décapées ou polies.





- C21050 colle en bombe spray 500 ml
- C31010 pâte à joint moteur noir
- C31015 pâte à joint en tube **MAHLE**
- D9507 pâte à joint moteur noir autoextrudable en cartouche de 210ml
- C50100 huile multigrade 20W50 1 litre
- C50105 bidon d'huile **YACCO** 15W50 minérale 2 litres (idéal moteurs anciens)
- C50110 huile de boîte 80W90 GL5 1 litre
- C50112 huile de boîte 80W90 Top Blend Kernite 1 litre
- C50114 huile boîte SAE 80W APIGL4 1 litre
- C50120 huile moteur hd monograde 20 1 litre
- C50121 huile moteur hd monograde 20 25 litres
- C50130 huile pour boîte à vitesses automatiques ATF
- C50200 graisse standard cartouche 400 grs
- C50210 graisse graphite cartouche 400 grs
- C50222 graisse cuivre pot 500 grs
- C50224 graisse blanche spray 400 ml
- C50226 lubrifiant câbles et chaînes spray 400 ml
- C50228 téflon spray 400 ml
- C50230 pot de 125 ml de curil GASGACINCH
- C50240 rouleau de TEFLON
- C50300 nettoyant freins et embrayage spray 500 ml
- C50310 nettoyant carburateur spray 400 ml
- C50320 nettoyant moteur spray 400 ml
- C50330 dégrissant spray 400 ml
- C50340 silicone pour plastiques spray 400 ml
- C50350 contact spray 400 ml
- C50360 dégraissant extra rouge 1 litre
- C50370 antigraillon spray 500 ml
- C50380 insonorisant antirouille pot 1,3 kg
- C50400 lave-glace antigel concentré 1 litre
- C50410 spray pour plastiques intérieur spray 400 ml
- C50420 nettoyant intérieur spray 400 ml
- C50530 rénovateur de peinture professionnel 500 ml
- C50430 gel nettoyant main 600 ml
- C50431 gel nettoyant main 4,5 litres
- C50500 texaco additif extra essence 350 ml
- C50510 texaco additif extra diésel 350 ml
- D5400 substitut de plomb 500 ml
- D2852 liquide de frein DOT 4 1 litre
- D2854 liquide de frein DOT 5 SILICONE 1/2 litre
- D9508 colle à pare-brise polyuréthane noir en cartouche de 310 ml
- D9509 mastic de carrosserie à base de MS polymère en cartouche de 310 ml (permet d'étanchéifier les cordons de soudure)
- C50520 pate à roder à l'eau (tube de 85grs)

- C60130 apprêt standard en bombe 400 ml
- C60140 convertisseur de rouille en bombe 400 ml
- C60150 apprêt mastique épais en bombe 400 ml
- C60160 galvanisation à froid en bombe 400 ml
- C60165 peinture haute température noire en bombe 400 ml
- C60166 peinture effet chrome en bombe de 400 ml
- C60170 mastic polyester souple avec durcisseur en pot de 250 grs
- C60180 mastic polyester souple avec durcisseur en pot de 1 kg
- C60190 mastic de finition nitro cellulosique en tube de 200 grs
- C60332 durcisseur pour apprêt polyuréthane 1 litre
- C60334 durcisseur pour apprêt époxy 1 litre
- C60350 diluant pour apprêt polyuréthane 1 litre
- C60354 diluant pour apprêt époxy 1 litre
- C60360 dégraissant / nettoyant pistolet en bidon de 5 litres
- C60370 apprêt impression Epoxy gris "mouillé sur mouillé" en boîte de 3 litres
(ajouter 30% de durcisseur C60334 et 20-25% de diluant C60354)
- C60380 apprêt de charge polyuréthane gris en boîte de 1 litre
(ajouter 30% de durcisseur C60332 et 20-25% de diluant C60350)
- C60390 apprêt washprimer en boîte de 1 litre
(ajouter 100% de durcisseur/diluant C60400)
- C60400 durcisseur / diluant pour washprimer réf C60390 1 litre
- C60500 antigraillon en cartouche de 1 litre
- C60510 protection bitumeuse en cartouche de 1 litre
- C60520 cire pour corps creux en bombe 500 ml
- C60530 cire pour corps creux en cartouche de 1 litre
- D9947 pistolet pneumatique pour cartouches
- D9978-14 pistolet à peinture MAX AIR à gravité, buse de 1.4mm, basse pression
- D9978-17 pistolet à peinture MAX AIR à gravité, buse de 1.7mm, basse pression
- C50557 textile d'essuyage 22cm x 350m



 <p>97 810 autocollant de montant de porte 12 volts</p>	 <p>97 811 autocollant de bobine 6 volts</p>	 <p>97 812 autocollant de filtre à air (partie supérieure)</p>																																								
 <p>97 813 autocollant de filtre à air (partie inférieure)</p>	 <p>97 816 autocollant de vitesses sur cendrier</p>	<p>Reifendruck / Cold Tire Inflation Pressure</p> <table border="1"> <thead> <tr> <th rowspan="2">Tel-Nr. 113.000.257 A</th> <th rowspan="2">Nutzlast / max. load</th> <th colspan="2">halb</th> <th colspan="2">voll</th> </tr> <tr> <th>front</th> <th>rear</th> <th>front</th> <th>rear</th> </tr> </thead> <tbody> <tr> <td>Normalreifen</td> <td></td> <td>1,1</td> <td>1,3</td> <td>1,6</td> <td>1,9</td> </tr> <tr> <td>Bias Ply Tires</td> <td></td> <td>1,7</td> <td>1,9</td> <td>2,4</td> <td>2,7</td> </tr> <tr> <td colspan="6">Autobahn / Highway + 0,2 atü / 3 psi</td> </tr> <tr> <td rowspan="2">Gürtelreifen / Radial Ply Tires</td> <td>vorn / front</td> <td>1,3</td> <td>1,3</td> <td>1,9</td> <td>1,9</td> </tr> <tr> <td>hinten / rear</td> <td>1,9</td> <td>1,9</td> <td>2,7</td> <td>2,7</td> </tr> </tbody> </table> <p>97 814 autocollant de pression de pneu</p>	Tel-Nr. 113.000.257 A	Nutzlast / max. load	halb		voll		front	rear	front	rear	Normalreifen		1,1	1,3	1,6	1,9	Bias Ply Tires		1,7	1,9	2,4	2,7	Autobahn / Highway + 0,2 atü / 3 psi						Gürtelreifen / Radial Ply Tires	vorn / front	1,3	1,3	1,9	1,9	hinten / rear	1,9	1,9	2,7	2,7	 <p>97 815 autocollant de réglage des soupapes</p>
Tel-Nr. 113.000.257 A	Nutzlast / max. load	halb			voll																																					
		front	rear	front	rear																																					
Normalreifen		1,1	1,3	1,6	1,9																																					
Bias Ply Tires		1,7	1,9	2,4	2,7																																					
Autobahn / Highway + 0,2 atü / 3 psi																																										
Gürtelreifen / Radial Ply Tires	vorn / front	1,3	1,3	1,9	1,9																																					
	hinten / rear	1,9	1,9	2,7	2,7																																					
 <p>98 388 set d'autocollants CB PERF SPEED SHOP</p>	 <p>93 650 autocollant AUTOMETER 9" 93 651 autocollant AUTOMETER 4" + 5 petits 93 652 autocollant AUTOMETER super size 19"</p>	 <p>98 115 autocollant FLAT4 (73 x 51 mm)</p> <p>98 100 autocollant NASCAR INTERNATIONAL (90 x 70 mm)</p>																																								
 <p>98 101 autocollant GRANT PISTON RINGS (210 x 55 mm)</p>	 <p>98 102 autocollant PHENIX DRAGWAY ALABAMA (100 x 80 mm)</p>	 <p>98 103 autocollant UNITED RACING ASS. (130 x 100 mm)</p>	 <p>98 104 autocollant RAMCHARGERS PERFORMANCE (200 x 50 mm)</p>																																							
 <p>98 105 autocollant NHRA WINTERNATIONALS (130 x 70 mm)</p>	 <p>98 106 autocollant DRAGWAY 42 (120 x 130 mm)</p>	 <p>98 107 autocollant NHRA WORLD SERIES 68 (130 x 70 mm)</p>	 <p>98 108 autocollant TED EDWARDS DRAG-STRIP (100 x 80 mm)</p>																																							
 <p>98 384 autocollant CB PERFORMANCE GRAND MODELE (405 x 75 mm)</p>	 <p>98 385 autocollant CB PERFORMANCE (140 mm)</p>	 <p>98 386 autocollant CB PERFORMANCE (216 mm)</p>	 <p>98 387 autocollant CB PERFORMANCE TRANSPARENT (216 mm)</p>																																							



98 118 autocollant FLAT 4 30th ANNIVERSAIRE (140 x 82 mm)
98 119 autocollant FLAT 4 30th ANNIVERSAIRE (68 x 39 mm)



98 121 autocollant FLAT 4 (68 x 39 mm)
98 122 autocollant FLAT 4 (140 x 82 mm)
98 123 autocollant FLAT 4 (485 x 280 mm)



98 111 autocollant LADY LUCK (100 x 150 mm)



98 109 autocollant NASCAR DRAG RACE DIV. (120 x 55 mm)



98 149 autocollant Claude's Buggies Inc Sand Rail (chromé et rouge)



97 819 autocollant GULF (130 x 100 mm)



97 820 autocollant OETTINGER (50 x 40 mm)



97 821 autocollant BP (100 x 100 mm)



98 150 autocollant Claude's Buggies Inc Beetle Burn Out (chromé et rouge)



97 817 autocollant DUNLOP (200 x 35 mm)



98 124 autocollant FLAT FOUR transparent (402 x 35 mm)



98 128 autocollant FLAT FOUR transparent (402 x 35 mm)



98 127 autocollant FLAT 4 RACING (110 x 72 mm)

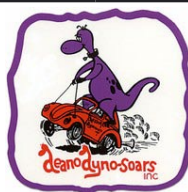

98 130 autocollant DEANO DYNO SOARS (90 x 90 mm)



98 131 set de 2 autocollants (gauche et droit) CLAY SMITH medium (h : 113 , L : 146 mm)



98 132 set de 2 autocollants (gauche et droit) CLAY SMITH large (h : 165 , L : 280 mm)



98 133 set de 8 autocollants MOON " yeux "



98 134 set de 6 autocollants MOON

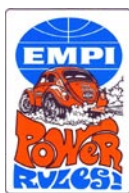

97 830 autocollant EMPI POWER RULES (100 x 70 mm)



97 831 autocollant EMPI EQUIPPED (75 x 75 mm)



97 832 autocollant EMPI WINNING TEAM (100 x 100 mm)



18 188
boule d'antenne **FLAT4**



98 200
boule d'antenne **MOON** jaune



98 201
boule d'antenne **MOON** noire



98 202
boule d'antenne **BIG DADDY**



98 204
boule d'antenne **RAT FINK 8 BALL**



98 205
boule d'antenne **FLYING EYE**



98 206
boule d'antenne **BURNING EYE**



98 209
boule d'antenne **RAT FINK**



98 210
boule d'antenne **CLAY SMITH**



98 212
boule d'antenne **8 BALL**

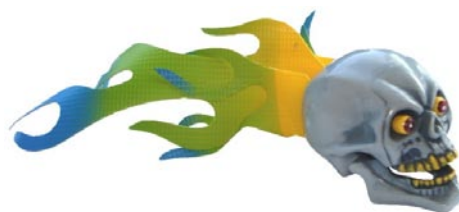

98 213
boule d'antenne **SKULL**



98 214
boule d'antenne **MOON EQUIP**



97 710
porte-clés relief
coccinelle berline



97 714
porte-clés relief
coccinelle cabriolet



97 720
porte-clés émaillé
coccinelle berline
(couleur selon disponibilité)



97 724
porte-clés émaillé
coccinelle cabriolet
(couleur selon disponibilité)



97 725
porte-clés émaillé
combi
(couleur selon disponibilité)



98 360
porte-clés **MOON** blanc



98 361
porte-clés **MOON** jaune



98 362
porte-clés rond **MOON**



95 296
porte-clés Micro LED



98 365
porte-clés **FLAT4** rouge



98 366
porte-clés **FLAT4** jaune



98 367
porte-clés **FLAT4** noir



98 368
porte-clés **FLAT4** en cuir noir



98 369
porte-clés **FLAT4** transparent



97 415
sculpture Michelin Bibendum
(L : 410 , l : 320 , h : 290 mm)



99 041
bibendum pancarte
tôle peinte emboutie découpée
(430 x 280 mm)



99 042
bibendum pneu
tôle peinte emboutie découpée
(430 x 300 mm)



99 043
bibendum ardoise
tôle peinte emboutie découpée
(480 x 280 mm)



99 044
bibendum planète
tôle peinte emboutie découpée
(400 x 320 mm)



99 045
tôle ronde plate émaillé Michelin
(diam 250 mm)



99 046
semelle Michelin
tôle émaillée bombée
(300 x 230 mm)

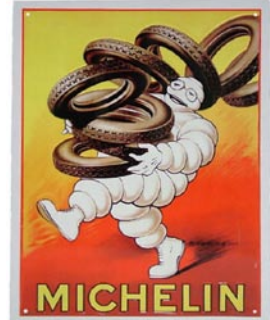

99 047
bibendum aux pneus
tôle sérigraphiée emboutie
(400 x 300 mm)



99 048
bibendum globe
tôle sérigraphiée emboutie
(400 x 300 mm)



99 049
calendrier perpétuel
tôle peinte bombée emboutie
(300 x 200 mm)



99 050
thermomètre émaillé jaune
(560 x 130 mm)



99 051
thermomètre émaillé bleu
(300 x 65 mm)



99 052
pendule Michelin
tôle émaillée bombée
(diam 300 mm)



99 053
mug Michelin
(h : 90 , diam 80 mm)



99 054
vide poche Michelin
(195 x 155 mm)



99 030
tôle peinte emboutie
COX SPLIT
(410 x 300 mm)



99 031
tôle peinte emboutie
COX CABRIOLET
(410 x 300 mm)



99 032
tôle peinte emboutie
KDF
(410 x 300 mm)



99 033
tôle peinte emboutie
COMBI SPLIT
(410 x 300 mm)

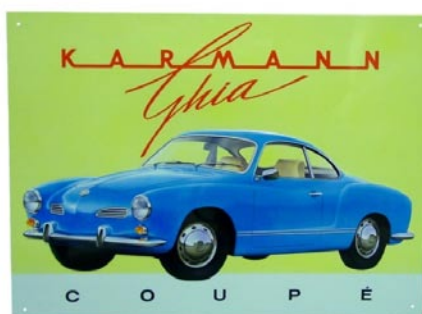

99 034
tôle peinte emboutie
KARMANN GHIA
(410 x 300 mm)



99 035
tôle peinte emboutie
GOLF
(410 x 300 mm)



99 036
tôle peinte emboutie
PORSCHE 356
(410 x 300 mm)



99 037
tôle peinte emboutie
BEETLE PARKING ONLY
(450 x 300 mm)



99 038
tôle peinte emboutie
KOMBI PARKING ONLY
(450 x 300 mm)

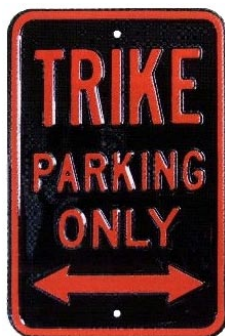

99 039
tôle peinte emboutie
TRIKE PARKING ONLY
(450 x 300 mm)



99 040
calendrier perpétuel
COX CABRIO 52
en tôle peinte emboutie
(300 x 200 mm)



99 055
tôle peinte emboutie
DER VOLKSWAGEN
(300 x 200 mm)



98 300 tee-shirt blanc MOON taille L
98 300 XL tee-shirt blanc MOON taille XL



98 301 tee-shirt noir MOON taille L
98 301 XL tee-shirt noir MOON taille XL



98 310 sweat-shirt noir MOON taille L
98 310XL sweat-shirt noir MOON taille XL



97 730 tee-shirt FLAT4 noir taille M
97 731 tee-shirt FLAT4 noir taille L
97 732 tee-shirt FLAT4 noir taille XL



97 736 tee-shirt BRM noir taille M
97 737 tee-shirt BRM noir taille L
97 738 tee-shirt BRM noir taille XL
97 739 tee-shirt BRM noir taille XXL



97 740 tee-shirt BRM blanc taille M
97 741 tee-shirt BRM blanc taille L
97 742 tee-shirt BRM blanc taille XL
97 743 tee-shirt BRM blanc taille XXL



98 451 tee-shirt blanc " GENE BERG " taille L
98 452 tee-shirt blanc " GENE BERG " taille XL
98 453 tee-shirt blanc " GENE BERG " taille XXL



98 454 tee-shirt noir " GENE BERG " taille L
98 455 tee-shirt noir " GENE BERG " taille XL
98 456 tee-shirt noir " GENE BERG " taille XXL



98 422 tee-shirt blanc "Wolfsburg West COX" taille M
98 423 tee-shirt blanc "Wolfsburg West COX" taille L
98 424 tee-shirt blanc "Wolfsburg West COX" taille XL
98 425 tee-shirt blanc "Wolfsburg West COX" taille XXL



98 426 tee-shirt blanc "Wolfsburg West BUS" taille M
98 427 tee-shirt blanc "Wolfsburg West BUS" taille L
98 428 tee-shirt blanc "Wolfsburg West BUS" taille XL
98 429 tee-shirt blanc "Wolfsburg West BUS" taille XXL



97 777 M tee-shirt DKP version 2009 taille M
 97 777 L tee-shirt DKP version 2009 taille L
 97 777 XL tee-shirt DKP version 2009 taille XL



97 776 M tee-shirt DKP version 2008 taille M
 97 776 L tee-shirt DKP version 2008 taille L
 97 776 XL tee-shirt DKP version 2008 taille XL



98 410 tee-shirt "EMPI American Classic" taille enfant
 98 411 tee-shirt "EMPI American Classic" taille S
 98 412 tee-shirt "EMPI American Classic" taille M
 98 413 tee-shirt "EMPI American Classic" taille L
 98 414 tee-shirt "EMPI American Classic" taille XL
 98 415 tee-shirt "EMPI American Classic" taille XXL



98 416 tee-shirt "EMPI 3 cars" taille S
 98 417 tee-shirt "EMPI 3 cars" taille M
 98 419 tee-shirt "EMPI 3 cars" taille L
 98 420 tee-shirt "EMPI 3 cars" taille XL
 98 421 tee-shirt "EMPI 3 cars" taille XXL



97 760 M tee-shirt DKP version 2005 taille M
 97 760 L tee-shirt DKP version 2005 taille L
 97 760 XL tee-shirt DKP version 2005 taille XL



97 765 M tee-shirt DKP "Rat Panzer" taille M
 97 765 L tee-shirt DKP "Rat Panzer" taille L
 97 765 XL tee-shirt DKP "Rat Panzer" taille XL



97 755 M tee-shirt DKP "Got Slicks" taille M
 97 755 L tee-shirt DKP "Got Slicks" taille L
 97 755 XL tee-shirt DKP "Got Slicks" taille XL



97 775 M tee-shirt DKP version 2006 vert taille M
 97 775 L tee-shirt DKP version 2006 vert taille L
 97 775 XL tee-shirt DKP version 2006 vert taille XL



98 436 tee-shirt "SCAT" taille M
 98 437 tee-shirt "SCAT" taille L
 98 438 tee-shirt "SCAT" taille XL



98 439 tee-shirt "AUTOMETER" taille L
 98 440 tee-shirt "AUTOMETER" taille XL



pochette

98 457 tee-shirt "BERG SONS" taille L
 98 458 tee-shirt "BERG SONS" taille XL
 98 459 tee-shirt "BERG SONS" taille XXL



99 120
 plaque
 914 PARKING ONLY
 (450 x 300 mm)



99 121
 plaque CLASSIC BEETLE
 PARKING ONLY
 (450 x 300 mm)



99 122
 plaque
 COX PARKING ONLY
 (450 x 300 mm)



99 123
 plaque
 TYPE 2 PARKING ONLY
 (450 x 300 mm)

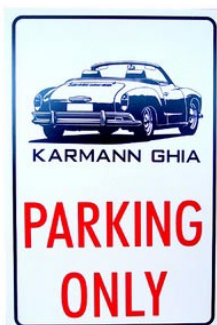

99 124
 plaque
 KARMANN GHIA
 PARKING ONLY
 (450 x 300 mm)



99 135
 pendule MR BUBBLE CLOCK
 (280 x 230 mm , le corps fait balancier)



98 951
 siège pliable **SUMMIT**



98 954
 tonnelle carrée pliable bleue 3m x 3m
 (se monte en moins de 5 min)



98 810
 miniature combi split "European Bug-In 2"
 (échelle 1/56e)



93 660
casquette AUTOMETER



98 342
casquette BRM



98 320
casquette CLAY SMITH



98 140
patch à coudre **FLAT 4**
(117 x 72 mm)



98 143
patch à coudre **DEANO DYNO SOARS**
(116 x 49 mm)



98 144
patch à coudre **BUG IN**
(111 x 64 mm)



98 145
patch à coudre **BRM** rond
(diam 80 mm)



- 99 100 écusson brodé thermocollant cox berline de profil jaune
- 99 101 écusson brodé thermocollant cox berline de profil rouge
- 99 103 écusson brodé thermocollant cox berline de profil bleu
- 99 104 écusson brodé thermocollant cox berline de profil rose



- 99 106 écusson brodé thermocollant cox cabriolet blanc
- 99 107 écusson brodé thermocollant cox cabriolet rouge
- 99 108 écusson brodé thermocollant cox cabriolet jaune



- 99 109 écusson brodé thermocollant combi split rouge
- 99 110 écusson brodé thermocollant combi split rose
- 99 111 écusson brodé thermocollant combi split bleu



- 99 112 écusson brodé thermocollant porsche 914 jaune
- 99 113 écusson brodé thermocollant porsche 914 rouge
- 99 114 écusson brodé thermocollant porsche 914 orange

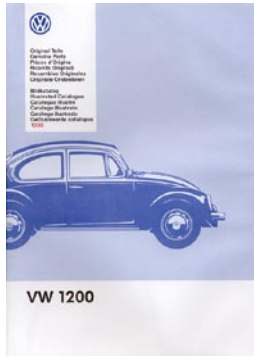

97 120
revue éditée pour 1200-1300

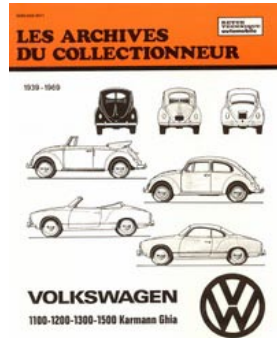

97 160
archives du collectionneur
cox -67



97 170
la coccinelle de mon père

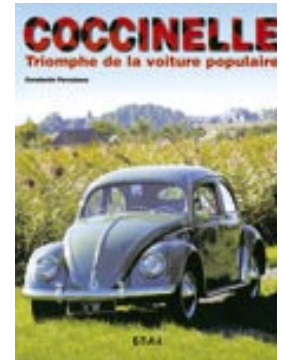

97 175
triomphe de la voiture populaire

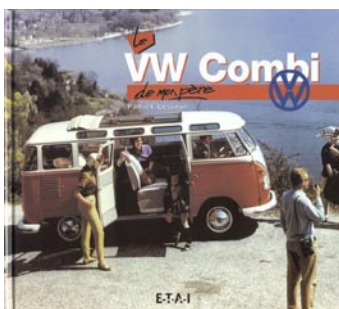

97 172
le combi de mon père

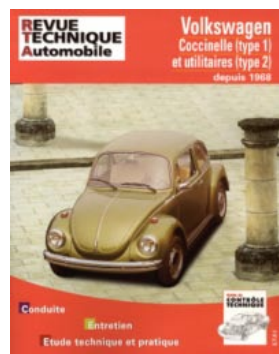

97 150
revue technique automobile
coccinelle 67-



97 180
revue technique automobile
transporter -10/90



97 185
revue technique automobile
transporter 10/90-

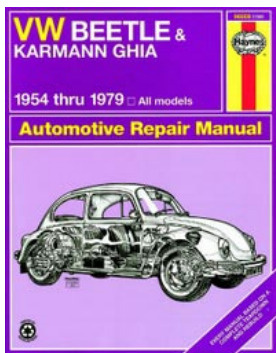

97 200
revue technique **HAYNES**
T1 et KG 54-79

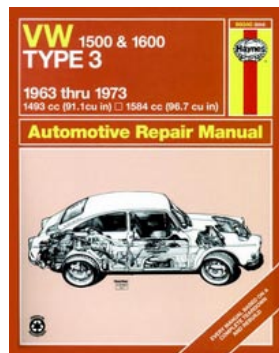

97 205
revue technique **HAYNES**
T3 63-73

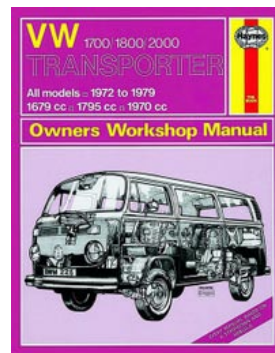

97 210
revue technique **HAYNES**
T2 72-79

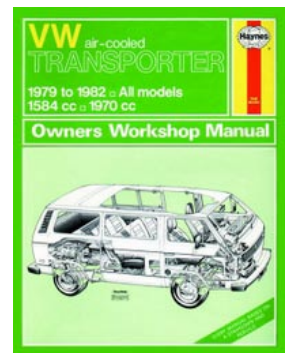

97 215
revue technique **HAYNES**
TRANSPORTER 80-83

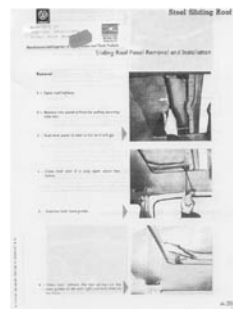
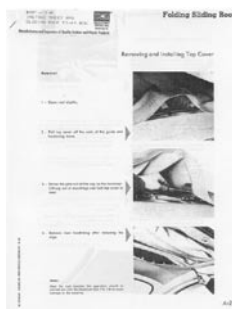

98 080 manuel de montage de toit découvrable 56-63

98 081 manuel de montage de toit ouvrant

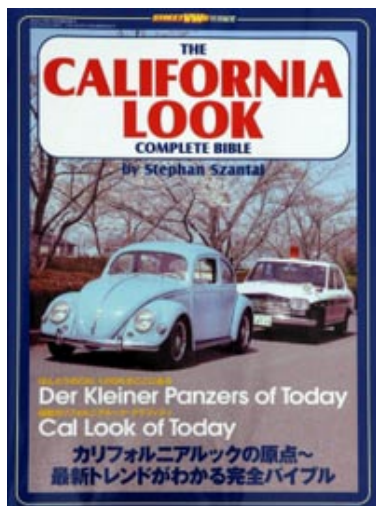

97 165
The California Look
Complete Bible

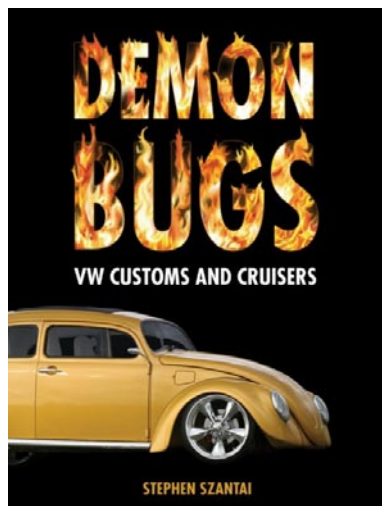

97 166
Demon Bugs
vw customs and cruisers

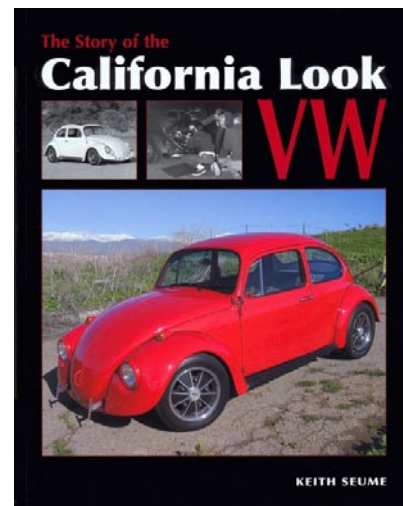

97 167
The California Look Story
by Keith Seume



98-VWTECH30



98-VWTECH31



98-VWTECH32



98-VWTECH33



98-VWTECH XX
(nous consulter pour autre numéro)



98 850
tabouret "MOONEYES" jaune



98 851
tabouret "RAT FINK" rouge



98 380
mug
DYNO SOARS
(h : 90 , diam 80 mm)



98 381
mug BRM
(h : 90 , diam 80 mm)



98 383
mug EMPI "Original Inch Pincher"
(h : 90 , diam 80 mm)



91 733
kit " piston look WOLFSBURG EDITION "
comprenant un pommeau, 4 valves,
2 loquets de porte, 1 porte-clés

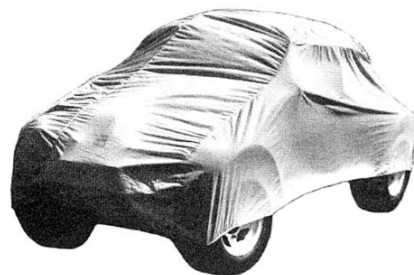

97 980
housse de protection COX



98 148
médaillon commémoratif
5 millions d'exemplaires
(diam 40 mm)



98 220
red lamp safety star
(peut servir de 3ième feu stop)



98 221
felix ornament



98 222
snooty devil licence tab